



In every creation matter
expresses its own uniqueness.
Everything beautiful is about
ideas for a better life.

ANNUAL BOOK 2025





"Una farfalla leggiadra con un'anima di titanio. Per me la ceramica è questo: un materiale apparentemente fragile, ma dalle caratteristiche tecniche incredibili. La materia prima ideale per realizzare soluzioni inedite, creando ambienti nel massimo rispetto del benessere delle persone."

Federica Minozzi
C.E.O. Iris Ceramica Group

EN "The delicacy of a butterfly with a titanium soul. That is what ceramic tiles conjure up in my mind; materials whose apparent fragility conceals unimagined technical strength. The ideal raw material for creating totally new products and designs in which people's wellbeing comes first." **FR** « Un papillon gracieux avec une âme en titane. Pour moi, la céramique c'est cela : un matériau apparemment fragile, mais doté de caractéristiques techniques incroyables. La matière première idéale pour réaliser des solutions inédites, en créant des environnements dans le plus grand respect du bien-être des personnes. » **DE** „Ein anmutiger Schmetterling mit einer Seele aus Titan. Keramik ist für mich das: ein scheinbar zerbrechliches Material, aber mit unglaublichen technischen Eigenschaften. Der ideale Rohstoff, um neue Lösungen zu schaffen und Umgebungen mit höchstem Schutz des Wohlbefindens der Menschen zu schaffen." **ES** "Una elegante mariposa con alma de titanio. Para mí la cerámica es esto: un material aparentemente frágil, pero de características técnicas increíbles. La materia prima ideal para obtener soluciones inéditas, creando ambientes máximamente respetuosos del bienestar de las personas." **RU** "Легкая бабочка с титановым стержнем. Для меня керамика - именно такая, хрупкий на вид материал с невероятными техническими характеристиками. Это - безупречный материал для разработки новых решений и создания интерьеров для наивысшего комфорта людей." **CH** "拥有钛金属灵魂的优雅蝴蝶。对我来说，陶瓷就是：一种看似易碎的材料，但具有令人难以置信的技术特性。实现新颖解决方案的理想原材料，创造最优质健康环境。"



Campagna stampa 1972



Iris Ceramica

Poesia della materia nel segno dell'innovazione

Poetry of matter in the name of innovation • Poésie de la matière au nom de l'innovation • Poesie der Materie im Namen der Innovation • Poesía de la materia en nombre de la innovación • Поэзия материи
во имя инноваций • 以創新之名寫物詩

IT Iris Ceramica, protagonista internazionale nel settore dei rivestimenti, realizza superfici in gres porcellanato e ceramica di alta gamma per progetti in ambito residenziale, contract e industriale. Vocazione alla sperimentazione e all'innovazione, capacità di anticipare le evoluzioni dell'abitare e attenzione al benessere delle persone e dell'ambiente sono i punti di forza che hanno permesso a Iris Ceramica di rappresentare il miglior design Made in Italy nel mondo. Brand di Iris Ceramica Group, da oltre 60 anni crea superfici di design, funzionali, dalle elevate prestazioni e dalla bellezza duratura. Coniugando tecnologie di ultima generazione con saper fare artigianale, Iris Ceramica guarda al futuro con il fermo obiettivo di offrire soluzioni all'avanguardia, in grado di soddisfare le più diverse esigenze progettuali.

EN International leader in the wall coverings industry, Iris Ceramica has been producing high-end porcelain stoneware and ceramic tiles for projects in residential, contract, and industry settings. Having experimentation and innovation in its DNA, an ability to foresee trends in home design, and dedication to the wellbeing of people and the environment are the strengths that have made Iris Ceramica a world ambassador for Italian design and manufacturing. Included among the Iris Ceramica Group brands, it has been creating high-performance design-led tiling for over 60 years, all with lasting beauty. Combining up-to-the-minute technology and craftsmanship, Iris Ceramica's vision for the future involves goals such as offering cutting-edge solutions to meet the most divergent design needs.

FR Iris Ceramica, protagoniste internationale dans le secteur des revêtements, réalise des surfaces en grès cérame et céramique haut de gamme pour des projets résidentiels, contractuels et industriels. La vocation à l'expérimentation et à l'innovation, la capacité d'anticiper les évolutions de la vie et l'attention au bien-être des personnes et de l'environnement sont les points forts qui ont permis à Iris Ceramica de représenter le meilleur design Made in Italy dans le monde. Marque du groupe Iris Ceramica, elle crée depuis plus de 60 ans des surfaces design, fonctionnelles, performantes et d'une beauté durable. Alliant des technologies de dernière génération et savoir-faire artisanal, Iris Ceramica se tourne vers l'avenir avec l'objectif ferme d'offrir des solutions à l'avant-garde, en mesure de satisfaire les exigences conceptuelles les plus disparates.

CH Iris Ceramica 是国际墙砖行业内的重要企业，一直面向住宅、定制家具和工业领域的项目生产高端珐琅和陶瓷面砖。对实验和创新的热爱、成功预测生活演变的能力以及对人类福祉和环境的关注，是让 Iris Ceramica 能够代表全球最佳“Made in Italy”设计的优势。60 多年来，Iris Ceramica 集团的品牌一直在创造汇集设计感和实用性的面砖，产品高端且具持久美感。通过将最新一代技术与手工技艺相结合，Iris Ceramica 以提供前卫的解决方案作为坚定目标展望未来，能够满足最多样化设计需求。

DE Iris Ceramica, ein internationaler Protagonist im Bereich der Wandbeläge, produziert hochwertige Oberflächen aus Feinsteinzeug und Keramik für Projekte im Wohn-, Objekt- und Industriebereich. Eine Berufung zum Experimentieren und zur Innovation, die Fähigkeit, den Entwicklungen des Wohnens vorzugreifen, und die Aufmerksamkeit gegenüber dem Wohlergehen von Mensch und Umwelt sind die Stärken, die es Iris Ceramica ermöglicht haben, das weltbeste Design Made in Italy zu repräsentieren. Die Marke der Iris Ceramica Group stellt seit über 60 Jahren Designoberflächen her, die zweckmäßig, leistungsstark und von dauerhafter Schönheit sind. Durch die Kombination modernster Technologien mit der Handwerkskunst blickt Iris Ceramica mit dem festen Ziel in die Zukunft, innovative Lösungen anzubieten, die in der Lage sind, die unterschiedlichsten Entwurfsanforderungen zu erfüllen.

ES Iris Ceramica, protagonista internacional en el sector de los revestimientos, realiza superficies en gres porcelánico y cerámica de alta gama para proyectos en ámbito residencial, empresarial e industrial. Vocación para la experimentación y la innovación, capacidad de anticipar las evoluciones del habitar y atención al bienestar de las personas y del ambiente, son los factores cualificantes que han permitido a Iris Ceramica representar el mejor diseño Made in Italy en el mundo. Marca de Iris Ceramica Group, desde hace más de 60 años crea superficies de diseño funcionales, de elevadas prestaciones y duradera belleza. Conjugando tecnologías de última generación con la sabiduría artesanal, Iris Ceramica mira al futuro con el firme objetivo de ofrecer soluciones de vanguardia capaces de satisfacer los más variados requerimientos proyectuales.

RU «Iris Ceramica» - международный лидер в области напольных покрытий, выпускает высококачественные керамогранитные и керамические покрытия для жилых, промышленных и контрактных проектов. Склонность к экспериментам и инновациям, способность предвидеть эволюцию образа жизни, внимание к благополучию людей и окружающей среды являются сильными сторонами, которые позволили «Iris Ceramica» представить лучший дизайн «Made in Italy» во всем мире. Бренд «Iris Ceramica Group» уже более 60 лет создает дизайнерские, функциональные, высокопроизводительные и долговечные покрытия. Сочетание технологий последнего поколения с авторским ноу-хау, Iris Ceramica смотрит в будущее с твердой целью предлагать только передовые решения, удовлетворяющие самым разнообразным запросам в области дизайна.



In intimità con la ceramica per confermare la dedizione alla qualità

An intimate understanding of ceramics confirms our dedication to quality • En intimité avec la céramique pour confirmer le dévouement à la qualité • La surface vitrée est riche en reflets irisés nacrés qui illuminent la matière et rendent les tons chromatiques brillants et vifs • En intimidad con la cerámica para confirmar la dedicación a la calidad • Близость с керамикой в подтверждение приверженности качеству • 贴近陶瓷，印证对品质的执着

IT Bottega d'Arte è una rinascita dell'arte ceramica tradizionale, un ritorno allo spazio originario di un saper fare antico e sempre ammirato. L'ispirazione attraversa le porte della bottega artigianale per lasciare che i sensi riconoscano una storia unica: gli odori seducenti, i suoni suggestivi e le forme ammalianti sono tutte espressioni conosciute e ritrovate per esaudire un desiderio di bellezza. Nella bottega si coltiva una relazione intima con la materia prima, espressione di un legame con il territorio che è maturato nei piccoli laboratori degli artigiani. Bottega d'Arte guarda ad una tradizione eccezionale che nasce dalle mani e da una speciale vocazione, un esercizio di manualità e immaginazione che plasma un mondo seducente per la ceramica.

EN Bottega d'Arte, Iris Ceramica's new line, is a rebirth of the traditional ceramic art, a return to the origins of an age-old, long-admired ability. Inspired by the atmosphere experienced on entering a craftsman's workshop, this line leads us through a unique sensory heritage. Evoking tempting smells, captivating sounds, and enchanting shapes, this material rediscovers familiar sensations to fulfil a desire for beauty. A craftsman develops an intimate relationship with their raw material and their craft expresses a bond with the local area established through the tradition that has matured in their workshops. Taking its name from the Italian for these crafts workshops, Bottega d'Arte explores a rare tradition that originates from the hands and mind, an exercise in manual skills and imagination that forms a world with special allure for ceramics.

FR Bottega d'Arte est le nouveau projet d'Iris Ceramica, une renaissance de l'art céramique traditionnel, un retour à l'espace originel d'un savoir-faire ancien et toujours admiré. L'inspiration traverse les portes de l'atelier artisanal pour laisser les sens reconnaître une histoire unique : les odeurs séduisantes, les sons évocateurs et les formes envoûtantes sont toutes des expressions connues et retrouvées pour exaucer un désir de beauté. Dans l'atelier, on cultive une relation intime avec la matière première, expression d'un lien avec le territoire qui a mûri dans les petits ateliers des artisans. Bottega d'Arte se tourne vers une tradition exceptionnelle née des mains et d'une vocation spéciale, un exercice d'habileté manuelle et d'imagination qui façonne un monde séduisant pour la céramique.

CH Bottega d'Arte (艺术工坊) 是Iris Ceramica品牌的一个新项目，代表着传统陶瓷艺术的重生，同时回归了古老且一直备受推崇的技术诀窍的原始空间。灵感“穿过”工坊的大门，让感官认识一段独特的历史：为了满足对美感的渴望，诱人的气味、迷人的声音和充满诱惑力的造型都是熟识的重现的表达方式。工坊内营造了一种与原材料的亲密关系，表达了手工艺人小作坊中与本土成熟的联系。Bottega d'Arte着眼于手工创造和特殊天分的卓越传统，注重手工技能和想象力的运用，以塑造一个充满诱惑的陶瓷世界。

DE Bottega d'Arte ist das neue Projekt von Iris Ceramica, eine Wiedergeburt der traditionellen Keramikunst, eine Rückkehr zum ursprünglichen Bereich eines alten und immer bewunderten Könnens. Die Inspiration fließt durch die Türen des Handwerksladens, damit die Sinne eine einzigartige Geschichte erkennen: Die verführerischen Düfte, die eindrucksvollen Klänge und die bezaubernden Formen sind alles bekannte und neu entdeckte Ausdrucksformen, um einen Wunsch nach Schönheit zu erfüllen. Im Laden wird eine innige Beziehung zum Rohmaterial gepflegt, das Ausdruck einer Verbundenheit mit dem Territorium ist und das in den kleinen Werkstätten der Handwerker gereift ist. Bottega d'Arte blickt auf eine außergewöhnliche Tradition, die von Händen und einer besonderen Berufung herrührt, einer Übung der Geschicklichkeit und Vorstellungskraft, die eine verführerische Welt für die Keramik formt.

ES Bottega d'Arte es el nuevo proyecto de Iris Ceramica, un renacimiento del arte cerámico tradicional, un retorno al espacio originario de un saber hacer antiguo y siempre admirado. La inspiración atraviesa las puertas del taller artesanal para dejar que los sentidos reconozcan una historia única: los aromas seductores, los sonidos sugestivos y las formas hechizantes son todas expresiones conocidas y reencontradas para satisfacer un deseo de belleza. En el taller se cultiva una íntima relación con la materia prima, expresión de un vínculo con el territorio que se ha desarrollado en los pequeños talleres de los artesanos. Bottega d'Arte deriva de una tradición excepcional que nace de las manos y de una vocación especial, un ejercicio de manualidad e imaginación que plasma un mundo de seducción para la cerámica.

RU «Bottega d'Arte» (Творческая Мастерская) - новый проект Iris Ceramica, возрождающий традиционное керамическое искусство, возвращающий в оригинальное пространство древнего ноу-хау, всегда достойного восхищения. Вдохновение проникло в двери ремесленной мастерской в поисках прекрасного, чтобы чувства распознали уникальную историю через все известные и вновь обретенные выражения природы: пленящие запахи, чарующие звуки и очаровательные формы. В мастерской культивируется привязанность к первичной материи, как выражению связи с собственным краем, созревшей в небольших ремесленных мастерских. «Bottega d'Arte» обратилась к замечательной традиции, сформированной умелыми руками и особым призванием - упражнением в ручном мастерстве и воображении, преобразующим притягательный мир в керамику.



61 - 63 - 65 - 67
OLD ST



Collezione Ipi, 1976.



Iris Ceramica Group

Sinergia, unione, collaborazione.

Synergy, union, partnership • Synergie, union, collaboration • Synergie, Verbindung, Zusammenarbeit • Sinergia, unión, colaboración • Синергия, союз, сотрудничество • 协同、联合、合作

IT Iris Ceramica Group è leader mondiale nel design, produzione e distribuzione di superfici ceramiche ad alte prestazioni tecniche ed estetiche per pavimenti, elementi d'arredo e rivestimenti per interni ed esterni, ad uso privato e pubblico. Un'eccellenza del Made in Italy a livello internazionale, le cui superfici ceramiche sono caratterizzate da eccellente qualità, tecnologia all'avanguardia e sensibilità estetica unica. La storia imprenditoriale di Iris Ceramica Group ha inizio nel 1961, quando venne fondata Iris Ceramica dal Dottor Romano Minozzi. Nel tempo vengono acquisite e fondate le altre aziende che oggi fanno parte del Gruppo.

EN Iris Ceramica Group is a world leader in the design, manufacture, and distribution of ceramic tiling with advanced technology and stunning looks, for floors, furniture, and walls, indoors and outdoors, in both public and private settings. Offering all-Italian excellence worldwide, our ceramic materials feature high-end quality and cutting-edge technology, while reflecting unique aesthetic sensitivity. The history of Iris Ceramica Group goes back to 1961, when Iris Ceramica was founded by Romano Minozzi. Over time, the other companies that are now members of the group were either founded or acquired.

FR Iris Ceramica Group est un leader mondial dans la conception, la production et la distribution de surfaces céramiques aux performances techniques et esthétiques élevées pour les carrelages, les éléments d'ameublement et les revêtements muraux d'intérieur et d'extérieur, pour un usage privé et public. Une excellence du Made in Italy au niveau international, dont les surfaces céramiques se caractérisent par une excellente qualité, une technologie de pointe et une sensibilité esthétique unique. L'histoire de l'entreprise Iris Ceramica Group commence en 1961, date de la fondation d'Iris Ceramica par Romano Minozzi. Au fil du temps, il rachète et fonde les autres sociétés qui font aujourd'hui partie du Groupe.

CH Iris Ceramica Group 集团是设计、生产和销售高技术 and 美学性能陶瓷面板的世界领军企业，产品用于地板、陈设构件和室内及室外墙砖，适用于私人 and 公共场所。卓越的国际水准的意大利制造 (Made in Italy)，其陶瓷面板具有卓越的品质、尖端的技术 and 独特美感的特点。Iris Ceramica Group 集团开创于 1961 年，当 Romano Minozzi 博士创立 Iris Ceramica 公司时。同时还收购 and 成立了其他公司，今天它们仍隶属该集团。

DE Iris Ceramica Group ist weltweit führend bei Entwicklung, Herstellung und Vertrieb keramischer Oberflächen mit hoher technischer und ästhetischer Leistungsfähigkeit für Bodenbeläge, Einrichtungselemente und Wandbeläge für privat und öffentlich genutzte Innen- und Außenbereiche. Eine Exzellenz des Made in Italy auf internationaler Ebene, deren keramische Oberflächen durch hervorragende Qualität, fortschrittliche-Technologie und einzigartige ästhetische Sensibilität gekennzeichnet sind. Die Unternehmensgeschichte der Iris Ceramica Group begann 1961, als Iris Ceramica von Dr. Romano Minozzi gegründet wurde. Im Laufe der Zeit werden die anderen Unternehmen, übernommen und gegründet, die heute zum Konzern gehören.

ES Iris Ceramica Group es líder mundial en el diseño, producción y distribución de superficies cerámicas de elevadas prestaciones técnicas y estéticas para pavimentos, componentes de ornamentación y revestimientos para interiores y exteriores, tanto para uso privado como público. Un orgullo del Made in Italy a nivel internacional, cuyas superficies cerámicas se caracterizan por excelente calidad, tecnología de vanguardia y exclusiva sensibilidad estética. La historia empresarial de Iris Ceramica Group comienza en 1961, con la constitución de Iris Ceramica por parte del Doctor Romano Minozzi. Con el tiempo fueron adquiridas o fundadas las otras empresas que hoy forman partedel Grupo.

RU Компания Iris Ceramica Group - это мировой лидер в сфере дизайна, производства и дистрибуции керамических материалов с высокими техническими и эстетическими характеристиками для настила полов, элементов интерьера, а также внутренней и наружной облицовки, для использования в частных и общественных объектах. Она является гордостью Made in Italy международного уровня, керамические материалы которой обладают безупречным качеством, передовыми технологиями и неповторимой эстетической утонченностью. Предпринимательская история Iris Ceramica Group началась в 1961 году, когда доктор Романо Миноцци основал керамический завод Iris Ceramica. С течением времени были приобретены и учреждены другие компании, которые сегодня являются составной частью Группы.



Icg Gallery Milan



Icg Gallery Berlin

IT Il Gruppo è sempre stato da un forte spirito innovatore e dall'attenzione costante per la sostenibilità ambientale, fungendo il più delle volte da apripista nel settore ceramico. Oggi questo spirito imprenditoriale è portato avanti dall'Amministratore Delegato Federica Minozzi.

La sede si trova nel cuore del distretto ceramico e vede la presenza di più unità produttive tra le province di Modena e Reggio Emilia, a cui si aggiungono due stabilimenti negli Stati Uniti d'America e in Germania. È presente in oltre 100 Paesi e conta circa 1.500 dipendenti tra gli stabilimenti italiani ed esteri. Tra i suoi brand annovera i più importanti nel panorama internazionale del settore dell'architettura e del design Made in Italy.

EN The group has had a highly innovative spirit from the start and has always focused on environmental sustainability, most of the time leading the way for the others in the ceramics industry. Today, this entrepreneurial spirit is kept alive by managing director Federica Minozzi.

The headquarters are located in the heart of the ceramic district and sees the presence of several production units between the provinces of Modena and Reggio Emilia, in addition to two plants in the United States and in Germany. With operations in over 100 countries, the company has approximately 1,500 employees on its books, spread over its Italian and foreign sites. Its brands include the most reputable names on the international architecture and design arena, all Italian through and through.

FR Le groupe a toujours été caractérisé par un fort esprit d'innovation et une attention constante à la durabilité environnementale, agissant le plus souvent comme un pionnier dans le secteur de la céramique. Aujourd'hui, cet esprit d'entreprise est perpétué par l'Administratrice Déléguée Federica Minozzi.

Le siège est situé au cœur du district céramique et compte plusieurs unités de production entre les provinces de Modène et Reggio Emilia, auxquelles s'ajoutent deux usines aux États-Unis et en Allemagne. Il est présent dans plus de 100 pays et compte environ 1 500 employés dans les usines italiennes et étrangères. Elle compte quelques-unes des marques les plus importantes sur la scène internationale du secteur de l'architecture et du design Made in Italy.

DE Der Konzern zeichnet sich seit jeher durch einen starken Innovationsgeist und ständige Aufmerksamkeit gegenüber ökologischer Nachhaltigkeit aus und tritt meist als Vorreiter im Keramiksektor auf. Heute wird dieser Unternehmergeist von der Geschäftsführerin Federica Minozzi vorangebracht.

Der Hauptsitz befindet sich im Herzen des Keramikbezirks und verfügt über mehrere Produktionseinheiten in den Provinzen Modena und Reggio Emilia sowie zwei Werke in den USA und in Deutschland. Das Unternehmen ist in über 100 Ländern präsent und beschäftigt rund 1.500 Mitarbeiter in seinen italienischen und ausländischen Betrieben. Zu seinen Marken gehören die wichtigsten im internationalen Panorama des Bereichs der Architektur und des Designs Made in Italy.



Icg Gallery London



Icg Gallery New York

ES Desde siempre el Grupo se ha caracterizado por su fuerte espíritu innovador y por la atención constante prestada a la sostenibilidad ambiental, operando la mayoría de las veces como precursor en el sector cerámico. Hoy este espíritu emprendedor es impulsado por el Administrador Delegado Federica Minozzi.

La sede está situada en el corazón del distrito cerámico, con presencia de varias unidades productivas entre las provincias de Módena y Reggio Emilia, a las cuales se agregan dos establecimientos en Estados Unidos y en Alemania. El Grupo está presente en más de cien países y cuenta aproximadamente con 1.500 empleados y obreros entre los establecimientos italianos y extranjeros. Entre sus marcas figuran las más importantes en el panorama internacional del sector de la arquitectura y del diseño Made in Italy.

RU Группа всегда отличалась сильным инновационным духом и постоянным вниманием к вопросам экологической устойчивости, зачастую выступая в качестве новатора в керамической отрасли. Сегодня этот дух предпринимательства продолжает развивать исполнительный директор Федерика Миноцци.

Головное предприятие находится в сердце керамического кластера Италии и опирается в своей работе на несколько производственных предприятий в провинциях Модены и Реджо-Эмилии, к которым добавились два предприятия в Соединенных Штатах и в Германии. Группа присутствует более чем в 100 странах и насчитывает около 1500 сотрудников, занятых на итальянских и зарубежных предприятиях. В число ее брендов входят самые престижные марки, известные на международной арене архитектуры и дизайна Made in Italy.

CH 集团始终以强烈的创新精神和对环境可持续性的坚定关注通常担任着陶瓷业开拓者的角色。今天这个企业精神由首席执行官Federica Minozzi发扬光大。总部位于陶瓷区的中心地带，在摩德纳省和雷焦艾米利亚省之间设有多个生产单位，此外在美国和德国还有两家工厂。它的业务遍布100多个国家，在其意大利和国外工厂拥有约1,500名员工。它的某些品牌是意大利制造（Made in Italy）建筑和设计领域在国际舞台上最重要的品牌。

Emotions and coverings.
If you think they have
nothing in common...



...think again.



WHERE
EMOTIONS
FLOW

So close, yet so far.

Look at Susan and Richard at this sophisticated gathering. Emotions can build impenetrable walls, as hard as a rock. And tear them down with a gentle touch. Embarrassment, confusion, courage, love. It all happens there, in your spaces, places where emotions flow.

Discover more



A-Z INDEX

BOTTEGA D'ARTE

Città di Faenza	18
Dedica	30
TerreLucide	38
TerreLustrate	48
TerreCotte	54

THE WALLS

Adamas	66
Aura	70
Blaze	76
Elementi Rivestimento	84
Maiolica	94
Slide	100

THE FLOORS

Avista	108
E-Wood	120
Pietra di Basalto	130
Pietra di Bilbao	140
Pietra di Sciara	152
Shire	164
Urban Active	174
Victorian Stone	182
Whole Stone	194

THE PROJECTS

Armonie	208
Thékē	232

THE SLABS

Avenue XXL	268
Luce	276

CUSTOM SERVICES

Museo Storico	284
Sustainability	286
Zero Emissions	288
Active Surfaces	290
Moonlight	292
Attract	294
Hypertouch	296
DYS	298

TECHNICAL INFORMATION

Pulizia e manutenzione Cleaning and maintenance	302
La posa Laying	304
Lavorazione Workmanship	306
Smantellamento del pavimento Dismantling the floor	307
Stuccatura e pulizia finale Grouting and final cleaning	308
Imballaggio su misura Tailor-made packaging	310
Caratteristiche tecniche Technical characteristics	312
Certificazioni Certifications	320
Informazioni tecniche aggiuntive Additional technical info	324
Avvertenze Warnings	325
Safe System	326

SIZES INDEX (cm) | FLOOR

300X100

Avenue XXL	268
Luce	276
Pietra di Basalto	130
Urban Active	174

270X120

Thékē	232
Victorian Stone	182

150X100

Avenue XXL	268
-------------------	-----

100X100

Avenue XXL	268
Avista	108
Luce	276
Pietra di Basalto	130
Urban Active	174
Victorian Stone	182

120X120

Armonie	208
Pietra di Sciara	152
Thékē	232
Victorian Stone	182
Whole Stone	194

120X60

Armonie	208
Avista	108
Pietra di Basalto	130
Pietra di Bilbao	140
Pietra di Sciara	152
Shire	164
Thékē	232
Urban Active	174
Victorian Stone	182
Whole Stone	194

60X60

Armonie	208
Avista	108
Pietra di Basalto	130
Pietra di Bilbao	140
Pietra di Sciara	152
Shire	164
Thékē	232
Urban Active	174
Victorian Stone	182
Whole Stone	194

60X30

Armonie	208
Avista	108
Pietra di Basalto	130
Pietra di Bilbao	140
Pietra di Sciara	152
Shire	164
Victorian Stone	182
Whole Stone	194

150X25

Armonie	208
Thékē	232

90X22,5

E-Wood	120
---------------	-----

90X15

E-Wood	120
---------------	-----

15X15

Armonie	208
----------------	-----

120X20

Armonie	208
----------------	-----

60X10

Armonie	208
----------------	-----

SIZES INDEX (cm) | WALL

10X10

Dedica 30

7,5X30

Elementi Rivestimento 84
Thékē 232

10X30

Adamas 66
Aura 70
Blaze 76
Maiolica 94
Slide 100

7,5X15

Città di Faenza 18
TerreLucide 38

15X15

Città di Faenza 18
TerreCotte 54
TerreLucide 38
TerreLustrate 48



Bottega d'Arte

Una storia che continua a stupire

The story that keeps on surprising • Une histoire qui continue de surprendre • Eine Geschichte die immer noch Verwunderung hervorruft • Una historia siempre sorprendente • Не перестающая удивлять история • 一个继续令人惊叹的故事

IT Il progetto di rivestimenti di alta gamma Bottega d'Arte infonde nuova linfa alla tradizione del classico mono formato 15x15 cm. Cinque diverse proposte, ispirate ad altrettante espressioni dell'argilla rossa, che proiettano la sua antica e rinomata lavorazione artigianale in una nuova, emozionante dimensione di stile.

EN The Bottega d'Arte top-end wall tile line brings a fresh twist to the traditional 15x15 cm one-size-fits-all option. Five different variants, inspired by five different visions of terracotta, that brings a new and exciting style to a renowned, age-old craft.

FR Le projet de revêtements muraux haut de gamme Bottega d'Arte insuffle une nouvelle lymphe à la tradition du classique mono format 15x15 cm. Cinq propositions différentes, inspirées par autant d'expressions de l'argile rouge, qui projettent son travail artisanal ancestral et renommé dans une nouvelle dimension de style fascinante.

CH Bottega d'Arte 高端墙砖项目为15x15厘米经典单一尺寸传统注入新的活力。五种不同的提案，灵感来自红粘土的多种表现形式，将其古老而著名的手工艺投射到一个新的，令人兴奋的风格维度之中。

DE Das Projekt der Wandbeläge des oberen Segments von Bottega d'Arte verleiht der Tradition des klassischen Einzelformats 15x15 cm neues Leben. Fünf verschiedene Angebote, die von ebenso vielen Ausdrucksformen des roten Tons inspiriert werden, projizieren seine alte und berühmte handwerkliche Verarbeitung in eine neue, spannende Dimension des Stils.

ES El proyecto de revestimientos de alta gama Bottega d'Arte aporta nueva linfa a la tradición del clásico monoformato 15x15 cm. Cinco propuestas, inspiradas en otras tantas expresiones de la arcilla roja, que proyectan su antigua y renombrada elaboración artesanal en una nueva, emocionante dimensión de estilo.

RU Проект облицовочной плитки высокого сегмента Bottega d'Arte вдохнул новые жизненные силы в традиции классического формата 15x15 см. Он состоит из пяти предложений, источником вдохновения для которых послужило такое же количество вариантов красной глины, которые пересматривают этот старинный и знаменитый материал ремесленного производства в новом и эмоциональном стиле.



Città di Faenza

Un percorso tracciato su ricercatezza e qualità, Città di Faenza, è la volontà consapevole di portare nel presente qualcosa a cui siamo affezionati e in cui crediamo. È la ceramica che ritorna materia materna, una materia che ci tiene vicini.

EN A journey through sophistication and quality, Città di Faenza, being aware that we are bringing into the present something we are attached to and believe in. Ceramics goes back to being a material that acts as a mother, bringing us together.

FR Un parcours marqué par le raffinement et la qualité, Città di Faenza, est la volonté consciente d'apporter dans le présent quelque chose à laquelle on tient et dans laquelle on croit. La céramique qui redevient matière nourricière, une matière qui nous retient.

DE Eine Route, die auf Raffinesse und Qualität beruht, Città di Faenza, ist der bewusste Wunsch, etwas, das wir lieben und an das wir glauben, in die Gegenwart zu holen. Keramik, die wieder zum mütterlichen Material wird, zu einer Materie, die uns nahe ist.

ES Un trayecto basado en el refinamiento y la calidad, Città di Faenza, es la iniciativa consciente de llevar al presente algo con lo que estamos encariñados y en lo que creemos. La cerámica que vuelve a ser materia materna, una materia que nos mantiene cerca.

RU Созвучие материи под знаком инноваций. Путь к изысканности и качеству, Città di Faenza («Город Фаэнца»). Осознанное желание воплотить в жизнь то, к чему мы привыкли и привязались. Керамика, словно родная материя, способна нас сближать.

CH 让我们的居住永远具有无限可能。这是一条追求精致和品质的道路 Città di Faenza。着意把我们喜爱和信任的事物带到当下。让陶瓷重新成为一种生产材料，让我们彼此靠近。





▲ wall: Geo Rosso glossy 15x15 cm . 6"x6" / Decoro Geo Rosso glossy 15x15 cm . 6"x6" / TerreLucide Melanzana glossy 15x15 cm . 6"x6"
floor: Théké Ardesia Silver natural plus 120x120 cm . 48"x48"
► wall: Geo Blu glossy 7,5x15 cm . 3"x6"





▲ wall: Geo Bianco glossy 7,5x15 cm . 3"x6" / Geo Azzurro glossy 7,5x15 cm . 3"x6" / Geo Bianco glossy 15x15 cm . 6"x6"
▶ wall: Geo Verde glossy 7,5x15 cm . 3"x6"







▲ wall: Geo Bianco glossy 15x15 cm . 6"x6" / Decoro Geo Bianco glossy 15x15 cm . 6"x6" / Geo Rosso glossy 7,5x15 . 3"x6"
◀ wall: Geo Azzurro glossy 15x15 cm . 6"x6" / Geo Blu glossy 15x15 cm . 6"x6"

Geo

15x15 cm Spessore 10 mm | 6"x6" Thickness 0,39"

(SEMIGRES) Rivestimenti . Wall surfaces . Revêtements . Wandfliesen . Revestimientos . Плитка Для Стен . 牆面瓷磚

BIANCO



Geo Bianco Glossy Cracklé
511046

ROSSO



Geo Rosso Glossy Cracklé
511047

BLU

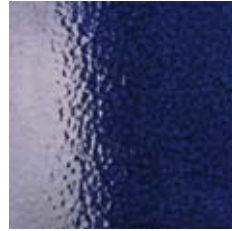

Geo Blu Glossy Cracklé
511049

AZZURRO



Geo Azzurro Glossy Cracklé
511050

VERDE



Geo Verde Glossy Cracklé
511051

Decoro Geo

15x15 cm Spessore 10 mm | 6"x6" Thickness 0,39"

(SEMIGRES) Rivestimenti . Wall surfaces . Revêtements . Wandfliesen . Revestimientos . Плитка Для Стен . 牆面瓷磚

BIANCO



Decoro Geo Bianco
Glossy Cracklé
511052

ROSSO



Decoro Geo Rosso
Glossy Cracklé
511053

BLU

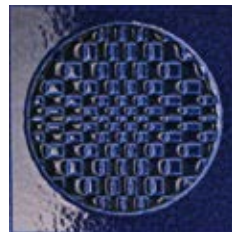

Decoro Geo Blu
Glossy Cracklé
511055

AZZURRO

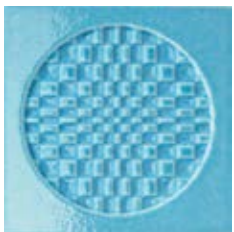

Decoro Geo Azzurro
Glossy Cracklé
511056

VERDE

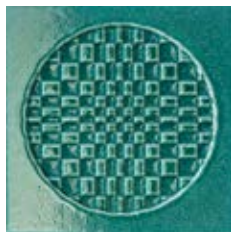

Decoro Geo Verde
Glossy Cracklé
511057

Geo

7,5x15 cm Spessore 10 mm | 3"x6" Thickness 0,39"



(SEMIGRES) Rivestimenti . Wall surfaces . Revêtements . Wandfliesen . Revestimientos . Плитка Для Стен . 牆面瓷磚

BIANCO



Geo Bianco Glossy Cracklé
515046

ROSSO



Geo Rosso Glossy Cracklé
515047

BLU



Geo Blu Glossy Cracklé
515049

AZZURRO



Geo Azzurro Glossy Cracklé
515050

VERDE



Geo Verde Glossy Cracklé
515051

Decoro Oro Geo

15x15 cm Spessore 10 mm | 6"x6" Thickness 0,39"

(SEMIGRES) Rivestimenti . Wall surfaces . Revêtements . Wandfliesen . Revestimientos . Плитка Для Стен . 牆面瓷磚

BIANCO



Decoro Oro Geo Bianco
Glossy Cracklé
511058

ROSSO



Decoro Oro Geo Rosso
Glossy Cracklé
511059

BLU



Decoro Oro Geo Blu
Glossy Cracklé
511061

AZZURRO

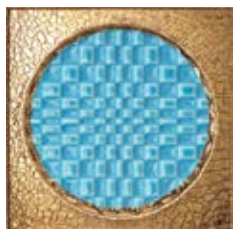

Decoro Oro Geo Azzurro
Glossy Cracklé
511062

VERDE



Decoro Oro Geo Verde
Glossy Cracklé
511063

Geo Oro

7,5x15 cm Spessore 10 mm | 3"x6" Thickness 0,39"



(SEMIGRES) Rivestimenti . Wall surfaces . Revêtements . Wandfliesen . Revestimientos . Плитка Для Стен . 牆面瓷磚

ORO



Geo Oro Glossy Cracklé
515064

Imballi . Packing . Conditionnement . Verpackungseinheiten . Embalajes . Упаковка . 包裝

FORMATO SIZE FORMAT FORMAT FORMAT ФОРМАТ 尺寸	SPESSORE THICKNESS ÉPAISSEUR STÄRKE ESPESOR ТОЛЩИНА 厚度	KG/MQ KG/SQM KG/MC KG/QM KG/MQ KG/КВ.М. KG/SQM	SCATOLA BOX BOÎTE KARTON CAJA КОРОБКА 盒子		EUROPALLET	
				m ²	box	m ²
				m ²	box	m ²
15x15 cm . 6"x6" GEO	10 mm . 0,39"	13,00	20	0,45	48	21,60
15x15 cm . 6"x6" DECORO GEO	10 mm . 0,39"	13,00	20	0,45	48	21,60
15x15 cm . 6"x6" DECORO GEO ORO	10 mm . 0,39"	0,30 pz	4	0,09		
7,5x15 cm . 3"x6" GEO	10 mm . 0,39"	13,00	24	0,27	74	19,98
7,5x15 cm . 3"x6" GEO ORO	10 mm . 0,39"	0,15 pz	8	0,09		

Dedica

La nuova collezione Dedica di Bottega d'Arte è un'esplorazione intima della ceramica come forma d'arte preziosa, dove ogni superficie si trasforma in un piccolo gioiello. Proprio come un gioiello che esprime valore attraverso dettagli minuziosi, Dedica celebra la bellezza dell'imperfezione, rendendo ogni pezzo unico, irripetibile e profondamente autentico.

EN Dedica from Bottega d'Arte is an intimate exploration of ceramics as a stunning art form, where every surface is transformed into a small artistic gem. Just like a jewel whose value is evident in the minute details, Dedica celebrates the beauty of imperfection, making each piece unique, unrepeatable and vehemently authentic.

FR Dedica de Bottega d'Arte est une exploration intime de la céramique en tant que forme d'art précieux, où chaque surface se transforme en un petit bijou. Comme un bijou qui révèle sa valeur à travers des détails minutieux, Dedica célèbre la beauté de l'imperfection, rendant chaque pièce unique, inimitable et profondément authentique.

DE Dedica von Bottega d'Arte ist eine intime Auseinandersetzung mit der Keramik als einer kostbaren Kunstform, die jede Oberfläche in ein kleines Juwel verwandelt. Gleich einem Schmuckstück, das seinen Wert durch winzige Details ausdrückt, zelebriert auch Dedica die Schönheit der Unvollkommenheit und macht jedes Objekt einzigartig, unwiederholbar und zutiefst authentisch.

ES Dedica de Bottega d'Arte es una exploración íntima de la cerámica como forma de arte precioso, donde cada superficie se transforma en una pequeña joya. Precisamente como una joya que expresa valor a través de detalles minuciosos, Dedica celebra la belleza de la imperfección, haciendo a cada pieza única, irrepitable y profundamente auténtica.

RU Новая коллекция Dedica («Посвящение») от Bottega d'Arte — это увлекательное исследование керамики как удивительного жанра искусства, где каждая поверхность превращается в небольшую драгоценность. Подобно драгоценностям, которые выражают художественную ценность через мельчайшие детали, Dedica воспекает красоту несовершенства, делая каждое изделие уникальным, неповторимым и невероятно подлинным.

CH Bottega d'Arte 全新推出的 Dedica 系列, 对作为名贵艺术品的陶瓷展开深入的私密探索, 让每一寸釉面都成为一件小小的珍宝。正如珠宝以细节彰显价值, Dedica 系列赞颂不完美之美, 每件作品都独一无二, 不可复制, 深刻真实。



wall: Dedicata Verde Pineto glossy 10x10 cm . 4"x4"





▲ floor: Pietra di Sciarra Carbone natural plus 120x120 . 48"x48" furniture: Blu Infinito glossy 10x10 cm . 4"x4" / Verde Pineto glossy 10x10 . 4"x4"
 ► wall: Dedicata Rosa Estate glossy 10x10 cm . 4"x4" / Dedicata Blu Infinito glossy 10x10 cm . 4"x4" furniture: Blu Infinito glossy 10x10 cm . 4"x4"



wall: Dedicca Bianco Seppia glossy 10x10 cm . 4"x4"



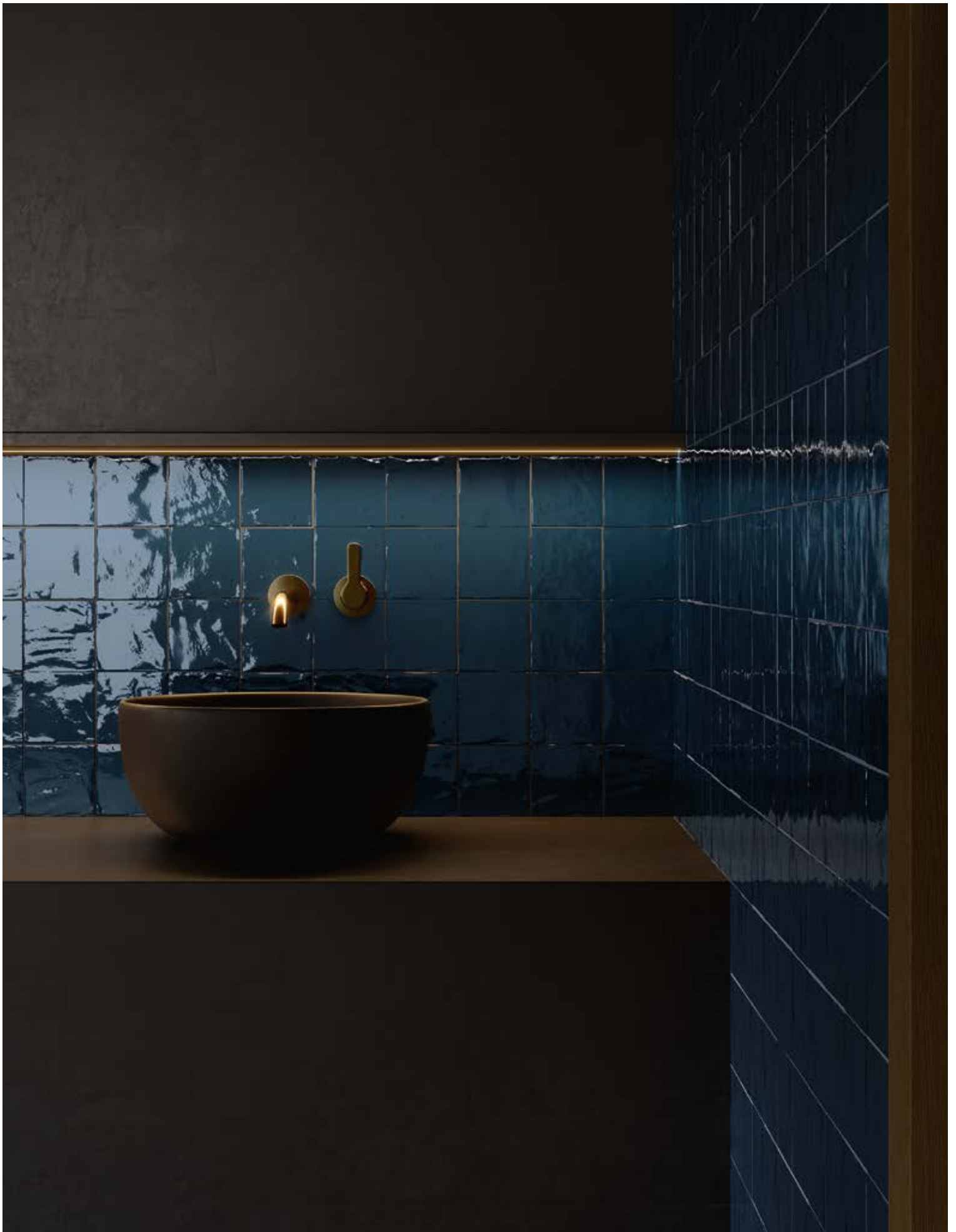

▲ wall: Dedicata Blu Infinito glossy 10x10 cm . 4"x4"

Dedica

10x10 cm Spessore 11 mm | 4"x4" Thickness 0,43"



(SEMIGRES) Rivestimenti . Wall surfaces . Revêtements . Wandfliesen . Revestimientos . Плитка Для Стен . 牆面瓷磚

BIANCO SEPPIA



Dedica Bianco Seppia Glossy
710720

ROSA ESTATE



Dedica Rosa Estate Glossy
710721

VERDE PINETO



Dedica Verde Pineto Glossy
710722

BLU INFINITO



Dedica Blu Infinito Glossy
710723

Imballi . Packing . Conditionnement . Verpackungseinheiten . Embalajes . Упаковка . 包裝

FORMATO SIZE FORMAT FORMAT FORMAT ФОРМАТ 尺寸	SPESSORE THICKNESS ÉPAISSEUR STÄRKE ESPESOR ТОЛЩИНА 厚度	KG/MQ KG/SQM KG/MC KG/QM KG/MQ KG/КВ.М. KG/SQM	SCATOLA BOX BOÎTE KARTON CAJA КОРОБКА 盒子	EUROPALLET		
				m ²	box	m ²
10x10 cm . 4"x4"	11 mm . 0,43"	19,20	50	0,50	88	44,00

TerreLucide

La superficie lucida e riflettente accoglie la luce e crea un effetto morbido e brillante, accentuando le intense declinazioni cromatiche.

EN The glossy finish reflects the light to create a delicate shimmer, accentuating the intensity of the different colour shades.

FR La surface brillante et réfléchissante accueille la lumière et crée un effet doux et brillant, accentuant les déclinaisons chromatiques intenses.

DE Die glänzende und reflektierende Oberfläche empfängt das Licht und erzeugt einen weichen und glänzenden Effekt, der die intensiven Farbtönen unterstreicht.

ES La superficie brillante y reflectante, acoge la luz y crea un suave efecto que destaca las intensas declinaciones cromáticas.

RU Блестящая и отражающая поверхность впитывает свет, создавая мягкий и блестящий эффект, подчеркивая насыщенность цветовых переходов.

CH 抛光和反光表面吸收光线，产生柔和而闪亮的效果，突出强烈的色彩变化。

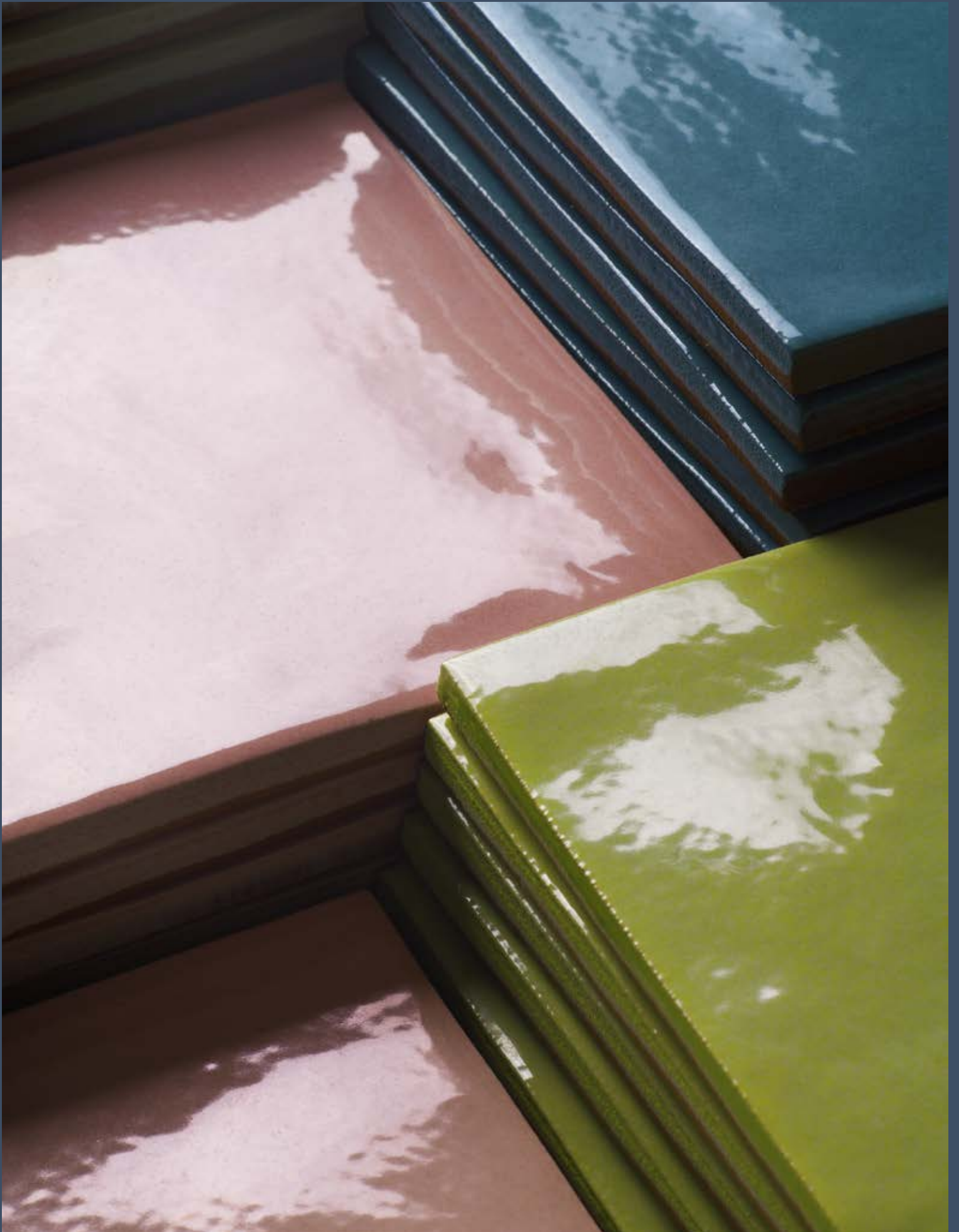



▲ wall: TerreLucide Cipria glossy, TerreCotte Caffè matt, TerreCotte Motivi Caffè matt 15x15 cm . 6"x6" floor: Avista Savage White natural plus 60x60 . 24"x24"
▶ wall: TerreLucide Oro glossy, TerreLucide Muschio glossy, TerreLucide Avio glossy 15x15 cm . 6"x6" floor: Victorian Stone Moon Cream natural plus 120x60 cm . 48"x24"



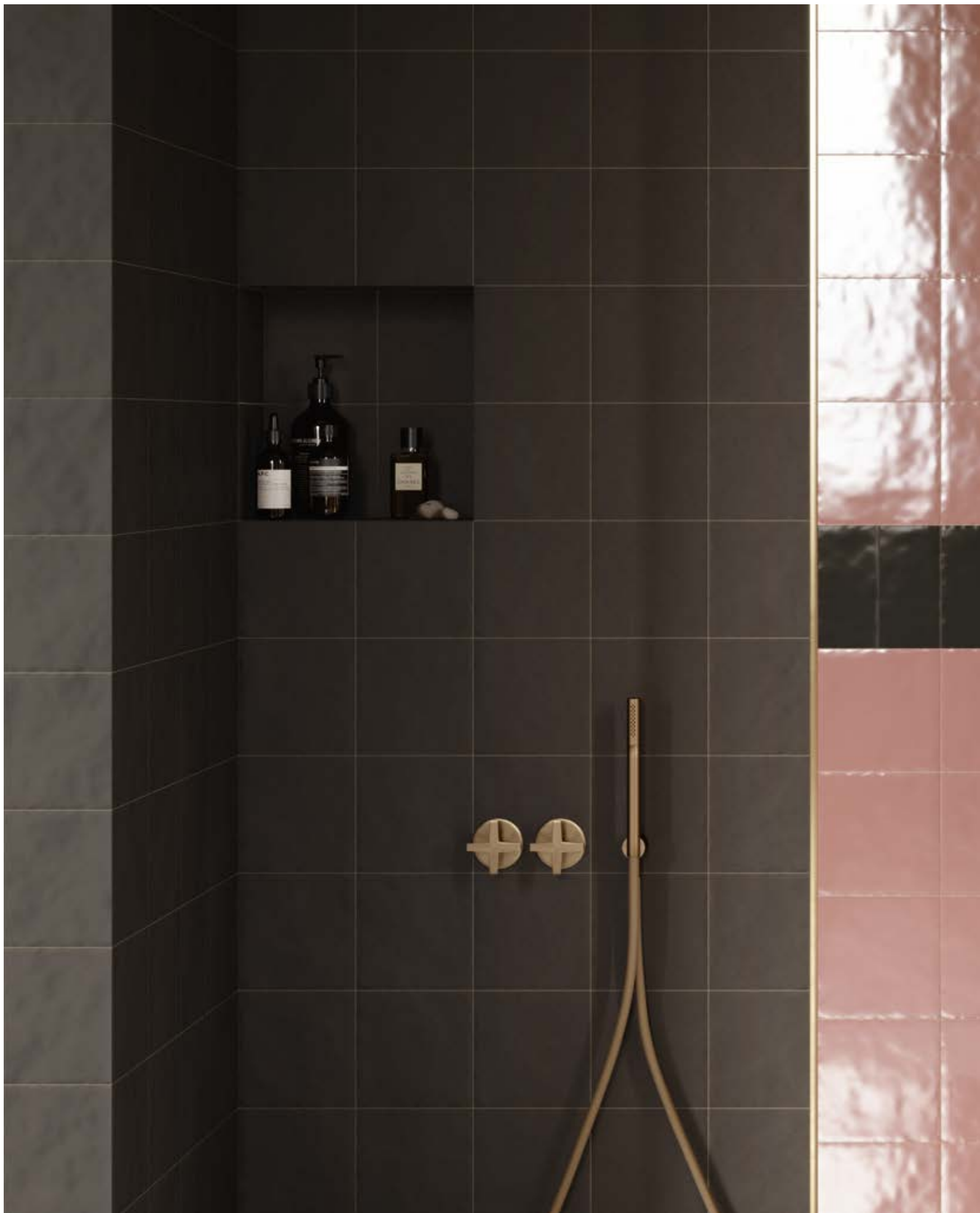

wall: TerreCotte Ebanò matt, TerreLucide Rosantico glossy, TerreLucide Nero glossy, TerreLucide Oro glossy 15x15 cm . 6"x6" . TerreLucide Nero glossy 7,5x15 cm . 3"x6"



TerreLucide

15x15 cm Spessore 10 mm | 6"x6" Thickness 0,39"

(SEMIGRES) Rivestimenti . Wall surfaces . Revêtements . Wandfliesen . Revestimientos . Плитка Для Стен . 牆面瓷磚

ACQUA



TerreLucide Acqua Glossy
511021

MUSCHIO



TerreLucide Muschio Glossy
511022

AVIO



TerreLucide Avio Glossy
511023

OLTREMARE



TerreLucide Oltremare Glossy
511024

COBALTO



TerreLucide Cobalto Glossy
511025

ANTRACITE



TerreLucide Antracite Glossy
511026

NERO



TerreLucide Nero Glossy
511031

CIPRIA



TerreLucide Cipria Glossy
511029

ROSANTICO



TerreLucide Rosantico Glossy
511028

MATTONE



TerreLucide Mattone Glossy
511027

MELANZANA



TerreLucide Melanzana Glossy
511030

ARANCIO



TerreLucide Arancio Glossy
511033

ROSSO



TerreLucide Rosso Glossy
511032

GIALLO



TerreLucide Giallo Glossy
511034

VERDE



TerreLucide Verde Glossy
511045

TerreLucide

7,5x15 cm Spessore 10 mm | 3"x6" Thickness 0,39"



(SEMIGRES) Rivestimenti . Wall surfaces . Revêtements . Wandfliesen . Revestimientos . Плитка Для Стен . 牆面瓷磚

ACQUA



TerreLucide Acqua Glossy
515021

MUSCHIO



TerreLucide Muschio Glossy
515022

AVIO



TerreLucide Avio Glossy
515023

OLTREMARE



TerreLucide Oltremare Glossy
515024

COBALTO



TerreLucide Cobalto Glossy
515025

ANTRACITE



TerreLucide Antracite Glossy
515026

NERO



TerreLucide Nero Glossy
515031

CIPRIA



TerreLucide Cipria Glossy
515029

ROSANTICO



TerreLucide Rosantico Glossy
515028

MATTONE



TerreLucide Mattone Glossy
515027

MELANZANA



TerreLucide Melanzana Glossy
515030

ARANCIO



TerreLucide Arancio Glossy
515033

ROSSO



TerreLucide Rosso Glossy
515032

GIALLO

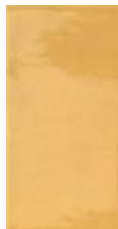

TerreLucide Giallo Glossy
515034

VERDE



TerreLucide Verde Glossy
515045

TerreLucide Oro

15x15 cm Spessore 10 mm | 6"x6" Thickness 0,39"

(SEMIGRES) Rivestimenti . Wall surfaces . Revêtements . Wandfliesen . Revestimientos . Плитка Для Стен . 牆面瓷磚

ORO



TerreLucide Oro Lucido Nero Glossy
511043

ORO

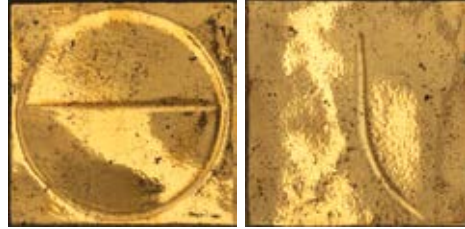

TerreLucide Motivi Oro Lucido Nero Glossy
511044

Imballi . Packing . Conditionnement . Verpackungseinheiten . Embalajes . Упаковка . 包裝

FORMATO SIZE FORMAT FORMAT FORMATO ФОРМАТ 尺寸	SPESSORE THICKNESS EPAISSEUR STÄRKE ESPESOR ТОЛЩИНА 厚度	KG/MQ KG/SQM KG/MC KG/QM KG/MQ KG/ КВ.М. KG/SQM	SCATOLA BOX BOÎTE KARTON CAJA КОРОБКА 盒子		EUROPALLET	
				mq	box	mq
				mq	box	mq
15x15 cm . 6"x6" TERRELUCIDE	10 mm . 0,39"	16,86	20	0,45	48	21,60
15x15 cm . 6"x6" TERRELUCIDE ORO	10 mm . 0,39"	0,30	4	0,09		
7,5x15 cm . 3"x6" TERRELUCIDE	10 mm . 0,39"	13,00	24	0,27	74	19,98

TerreLustrate

La superficie lustrata è ricca di riflessi iridescenti madreperlacei che illuminano la materia e rendono i toni cromatici lucenti e vividi.

EN The polished finish is rich in pearly iridescent effects that illuminate the material and lend vibrancy to its colours and tones.

FR La surface vitrée est riche en reflets irisés nacrés qui illuminent la matière et rendent les tons chromatiques brillants et vifs.

DE Die glasierte Oberfläche ist reich an perlmuttartig irisierenden Reflexionen, die das Material zum Leuchten bringen und die Farbtöne hell und lebendig erscheinen lassen.

ES La superficie lustrosa es rica en reflejos iridiscentes perlados que iluminan la materia y otorgan a los tonos cromáticos vivacidad y brillo.

RU Глянцевая поверхность - богата переливающимися перламутровыми бликами, подсвечивающими материал и делающими цветовые тона блестящими и яркими.

CH 釉面呈现出丰富的珠光虹彩反射, 使材料富于光泽的同时让色调明亮且生动。





▲ TerreLustrate Lime, TerreCotte Terra 15x15 cm . 6"x6"

► wall: TerreLustrate Lime 15x15 cm . 6"x6" floor: Théké Trame Perla natural plus 120x120 cm . 48"x48"



TerreLustrate

15x15 cm Spessore 10 mm | 6"x6" Thickness 0,39"

(SEMIGRES) Rivestimenti . Wall surfaces . Revêtements . Wandfliesen . Revestimientos . Плитка Для Стен . 牆面瓷磚

MADREPERLA



TerreLustrate Madreperla
511036

ACQUA



TerreLustrate Acqua
511037

CELESTE



TerreLustrate Celeste
511038

LIME



TerreLustrate Lime
511040

CREMA



TerreLustrate Crema
511039

MALVA



TerreLustrate Malva
511035

Imballi . Packing . Conditionnement . Verpackungseinheiten . Embalajes . Упаковка . 包裝

FORMATO SIZE FORMAT FORMAT ФОРМАТ 尺寸	SPESSORE THICKNESS EPAISSEUR STÄRKE ESPESOR ТОЛЩИНА 厚度	KG/MQ KG/SQM KG/MC KG/QM KG/MQ KG/КВ.М. KG/SQM	SCATOLA BOX BOÎTE KARTON САЈА КОРОБКА 盒子		EUROPALLET	
				mq	box	mq
15x15 cm . 6"x6" TERRELUSTRATE	10 mm . 0,39"	16,86	20	0,45	48	21,60

TerreCotte

La superficie naturale, lieve e delicata, mette in risalto l'opacità dei colori e ne esalta le sfumature con qualità satinata.

EN The light subtle matte finish highlights the opacity of the colours and brings a satin quality to the shading.

FR La surface naturelle, légère et délicate, met en valeur l'opacité des couleurs et en exalte les nuances avec des qualités satinées.

DE Die natürliche, leichte und zarte Oberfläche hebt die Deckkraft der Farben hervor und verstärkt die Schattierungen mit satinierten Ausführungen.

ES La superficie natural, leve y delicada, pone en evidencia la opacidad de los colores y destaca los matices con calidad satinada.

RU Естественная поверхность, легкая и деликатная, подчеркивает непрозрачность цветов и их атласные оттенки.

CH 天然表面轻盈而细腻，突出了色彩的不透明度，以加光品质增强色泽。





wall: TerreCotte Amaranto matt, TerreCotte Motivi Amaranto matt 15x15 cm . 6"x6" furniture: TerreCotte Corda matt, TerreCotte Amaranto matt 15x15 cm . 6"x6"





▲ wall: TerreCotte Ebano matt, TerreCotte Motivi Ebano matt 15x15 cm . 6"x6" floor: Elementi Pietra di Sciara Grigio natural plus 120x120 cm . 48"x48"
▶ wall: TerreCotte Terra matt, TerreLucide Nero glossy 15x15 cm . 6"x6"



TerreCotte

15x15 cm Spessore 10 mm | 6"x6" Thickness 0,39"

(SEMIGRES) Rivestimenti . Wall surfaces . Revêtements . Wandfliesen . Revestimientos . Плитка Для Стен . 牆面瓷磚

BIANCO



TerreCotte Bianco Matt
511001

CORDA



TerreCotte Corda Matt
511002

AMARANTO



TerreCotte Amaranto Matt
511003

CAFFÈ



TerreCotte Caffè Matt
511004

TERRA



TerreCotte Terra Matt
511005

SENAPE



TerreCotte Senape Matt
511006

CORALLO



TerreCotte Corallo Matt
511007

EBANO



TerreCotte Ebano Matt
511008

TURCHESE



TerreCotte Turchese Matt
511009

CIELO



TerreCotte Cielo Matt
511010

TerreCotte Motivi

15x15 cm Spessore 10 mm | 6"x6" Thickness 0,39"



(SEMIGRES) Rivestimenti . Wall surfaces . Revêtements . Wandfliesen . Revestimientos . Плитка Для Стен . 牆面瓷磚

BIANCO



TerreCotte Motivi Bianco Matt
511011



CORDA

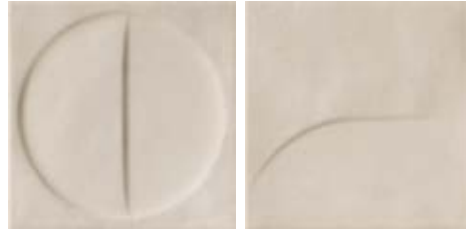

TerreCotte Motivi Corda Matt
511012



AMARANTO

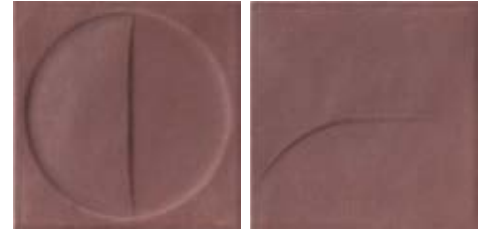

TerreCotte Motivi Amaranto Matt
511013



CAFFÈ

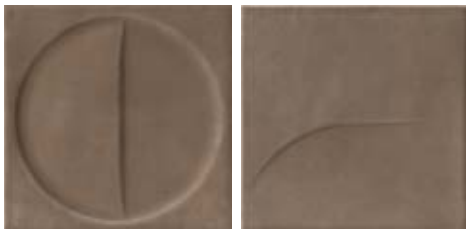

TerreCotte Motivi Caffè Matt
511014



TERRA



TerreCotte Motivi Terra Matt
511015



SENAPE



TerreCotte Motivi Senape Matt
511016



CORALLO



TerreCotte Motivi Corallo Matt
511017



EBANO



TerreCotte Motivi Ebano Matt
511018



TURCHESE

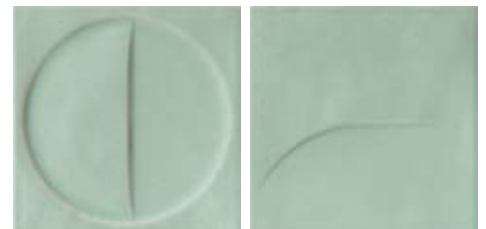

TerreCotte Motivi Turchese Matt
511019



CIELO



TerreCotte Motivi Cielo Matt
511020



TerreCotte Oro

15x15 cm Spessore 10 mm | 6"x6" Thickness 0,39"

(SEMIGRES) Rivestimenti . Wall surfaces . Revêtements . Wandfliesen . Revestimientos . Плитка Для Стен . 牆面瓷磚

ORO



TerreCotte Oro Satinato Ebano Matt
511041

ORO



TerreCotte Motivi Oro Satinato Ebano Matt
511042

Imballi . Packing . Conditionnement . Verpackungseinheiten . Embalajes . Упаковка . 包裝

FORMATO SIZE FORMAT FORMAT FORMATO ФОРМАТ 尺寸	SPESSORE THICKNESS ÉPAISSEUR STÄRKE ESPESOR ТОЛЩИНА 厚度	KG/MQ KG/SQM KG/MC KG/QM KG/MQ KG/КВ.М. KG/SQM	SCATOLA BOX BOÎTE KARTON САЈА КОРОБКА 盒子		EUROPALLET	
				mq	box	mq
15x15 cm . 6"x6" TERRECOTTE	10 mm . 0,39"	16,86	20	0,45	48	21,60
15x15 cm . 6"x6" TERRECOTTE ORO	10 mm . 0,39"	0,30	4	0,09		



The Walls

Visioni di stile

Visions of style • Visions de style • Stilvisionen • Visiones de estilo • Варианты стиля • 风格愿景

IT Colori, texture e suggestioni visive. Per le più svariate pose a parete, in tutti gli ambienti, un'ampia e ricca gamma di rivestimenti in semigres permette di trovare sempre la giusta modulazione di design. Vestendo ogni progetto con un originale e innovativo accento di stile.

EN Colours, textures, and visual appeal. Offering an almost endless variety of possibilities, in all kinds of settings, our wide range of semi-porcelain stoneware wall tiles ensures users can always create the perfect combination and layout, with an original, innovative style guaranteed, whatever the project.

FR Couleurs, textures et suggestions visuelles. Pour les poses murales les plus disparates, dans tous les espaces, une large et riche gamme de revêtements muraux en semi-grès permet de toujours trouver la bonne modulation de design. En habillant chaque projet avec un accent de style original et innovant.

CH 颜色、纹理和视觉启发。对于最多样化的墙壁安装，在各种环境中，一个广泛而丰富的粗陶墙砖系列使得总能找到合适的设计调整。让每个项目都具有原创和创新风格。

DE Farben, Texturen und visuelle Eindrücke. Für die unterschiedlichsten Verlegungen als Wandbelag, in allen Räumen, ein breites und umfangreiches Sortiment von Semigres ermöglicht es, immer die richtige Designmodulation zu finden, um jedes Projekt mit einem originellen und innovativen Akzent von Stil zu kleiden.

ES Colores, texturas y sugerencias visuales. Para las más variadas aplicaciones en paredes, en todos los ambientes, una amplia y vasta gama de revestimientos en semigrés permite encontrar siempre la modulación de diseño, vistiendo cada proyecto con un originale innovador acento de estilo.

RU Цвета, текстуры и визуальная красота. Большое и богатое предложение облицовочных материалов из семигреса позволяет всегда получать нужные дизайнерские решения для самых разнообразных вариантов облицовки стен, наделяя каждый проект оригинальной и инновационной толикой стиля.

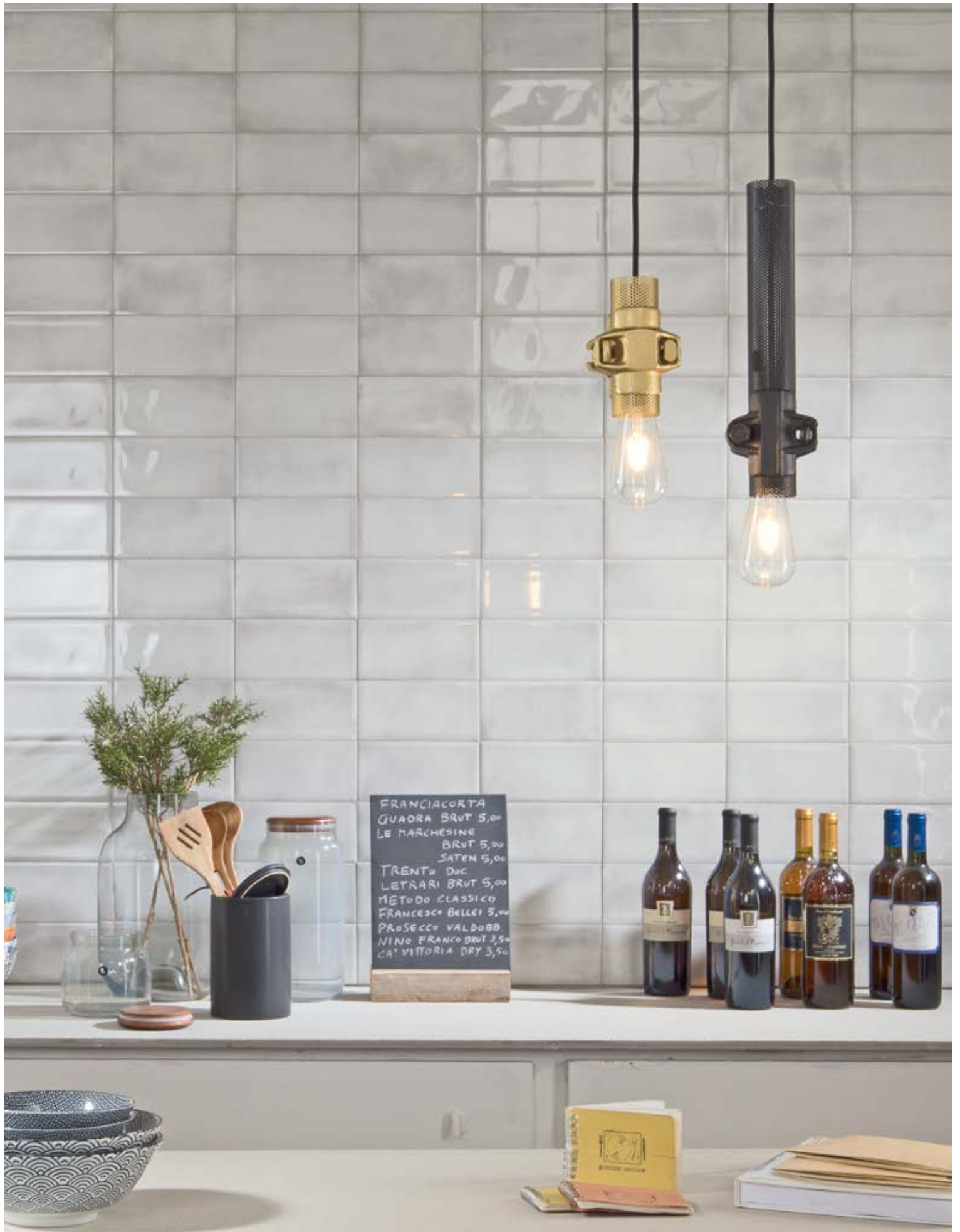

Adamas - Classico contemporaneo

Una collezione che eredita e attualizza immagini metropolitane di inizio Novecento. Classici senza tempo, sempre attuali, che colpiscono per un'estetica rigorosa esaltata da colori assoluti e da un caratteristico taglio diamantato.

EN Adamas - Contemporary classic

A collection that takes early twentieth century metropolitan imagery into the twenty-first century. Timeless classics that are always on trend, whose striking stark aesthetics are enhanced by absolute colours and a traditional diamond cut.

FR Adamas - Classique contemporain

Une collection qui hérite et actualise des images métropolitaines du début du XXe siècle. Des classiques intemporels, toujours d'actualité, qui frappent par une esthétique rigoureuse rehaussée par des couleurs absolues et une coupe diamantée caractéristique.

DE Adamas - Klassisch und zeitgenössisch

Eine Kollektion, die großstädtische Bilder aus dem frühen 20. Jahrhundert erbt und aktualisiert. Immer aktuelle zeitlose Klassiker, die durch eine strenge Ästhetik überzeugen, die durch Grundfarben und einen charakteristischen Diamantschliff verstärkt wird.

ES Adamas / Clásico contemporáneo

Una colección que hereda y actualiza imágenes metropolitanas de inicios del Novecientos. Clásicos atemporales, siempre actuales, que impresionan por una estética rigurosa, destacada por colores absolutos y por un característico corte diamantado.

RU Adamas - Современная классика

Коллекция, которая унаследовала и сделала актуальными изображения городов начала XX века. Всегда актуальная классика вне времени, поражающая строгой эстетикой, которую усиливают абсолютные цвета и характерная огранка.

CH Adamas系列 - 当代经典

一个继承和再现二十世纪初大都市形象的系列。永恒的，时尚的经典，以无与伦比的色彩和独特的钻石切割强化的严谨美学令人印象深刻。



wall: Adamas Ater glossy / Adamas Albus glossy 10x30 cm . 4"x12"

ADAMAS

10x30 cm Spessore 8,5 mm | 4"x12" Thickness 0,33"

(SEMIGRES) Rivestimenti . Wall surfaces . Revêtements . Wandfliesen . Revestimientos . Плитка Для Стен . 牆面瓷磚

ALBUS



Adamas Albus Glossy

754969 

FLAVUS



Adamas Flavus Glossy

754972 

ARANTIA



Adamas Arantia Glossy

754975 

SEMPER



Adamas Semper Glossy

754977 

RUBER



Adamas Ruber Glossy

754971 

VIRIDIS



Adamas Viridis Glossy

754974 



Rilievo . Relief
8,5 mm.

AZURA

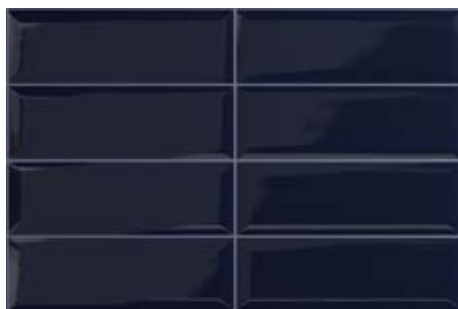

Adamas Azura Glossy

754973

SALVIA



Adamas Salvia Glossy

754976

ATER

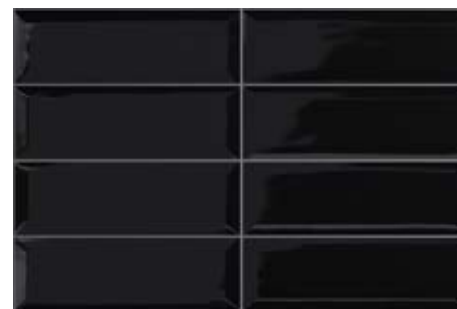

Adamas Ater Glossy

754970

Pavimenti consigliati:
Recommended floors:
Sols recommandés:
Empfohlene Bodenfliesen:
Pavimentos aconsejados:
Рекомендуемые полы:
推荐地板:

Avista (p.108)

Pietra di Basalto (p.130)

Victorian Stone (p.182)

Imballi . Packing . Conditionnement . Verpackungseinheiten . Embalajes . Упаковка . 包裝

FORMATO SIZE FORMAT FORMAT FORMATO ФОРМАТ 尺寸	SPESSORE THICKNESS ÉPAISSEUR STÄRKE ESPESOR ТОЛЩИНА 厚度	KG/MQ KG/SQM KG/MC KG/QM KG/MQ KG/КВ.М. KG/SQM	SCATOLA BOX BOÎTE KARTON САЈА КОРОБКА 盒子	EUROPALLET		
				mq	box	mq
10x30 cm . 4"x12" ADAMAS	8,5 mm . 0,33"	14,49	30	0,90	80	72,00

Aura - Artistico metropolitano

Aura rivisita in chiave chic il mattone faccia a vista, giocando con tinte neutre e sofisticate e proponendo due finiture, lucida e opaca, dalle accattivanti sfumature. Il risultato è un progetto in equilibrio tra essenzialità urban e grafiche contemporanee, arricchito da decori unici dal ricercato accento dinamico.

EN Aura - Metropolitan artistic

Aura adds a touch of chic to exposed brick, playing with sophisticated neutral tones and offering two finishes (glossy and matt) with eye-catching shading. The result is a perfect balance of urban essentiality and contemporary graphics, enriched by unique accents with a sophisticated vibrant mood.

FR Aura - Artistique métropolitain

Aura offre une réinterprétation chic de la brique de parement, en jouant sur des couleurs neutres et sophistiquées et en proposant deux finitions, brillante et mate, aux nuances captivantes. Le résultat est un projet en équilibre entre essentialité urbaine et graphismes contemporains, enrichi par des décors uniques à l'accent dynamique recherché.

DE Aura - Künstlerisch metropolitano

Aura greift Sichtziegel in einer schicken Form auf, spielt mit neutralen und raffinierten Farben und bietet zwei Oberflächen, glänzend und matt, mit faszinierenden Farbtönen an. Das Ergebnis ist ein Projekt im Einklang zwischen urbaner Wesentlichkeit und zeitgenössischer Grafik, bereichert durch einzigartige Dekors mit einem raffinierten dynamischen Akzent.

ES Aura / Artístico metropolitano

Aura repropone en clave chic el ladrillo cara a vista, jugando con colores neutros y sofisticados y proponiendo dos acabados, brillante y opaco, de cautivantes matices. El resultado es un proyecto en equilibrio entre esencialidades urbanas y gráficas contemporáneas, enriquecido mediante decoraciones únicas de refinado acento dinámico.

RU Aura - Городское искусство

Aura пересматривает в роскошном ключе кирпичную кладку, играя с нейтральными и изысканными цветами, предлагая две отделки - глянцевую и матовую - с привлекательными оттенками. Результат - проект, в котором сбалансирована городская строгость и современная графика, обогащенный уникальным декором с изысканным штрихом динамичности.

CH Aura系列- 大都会艺术

Aura系列产品 通过使用中性精致色调 以及光滑和亚光双饰 以迷人的深浅变化, 使饰面砖重温雅致秘诀。 其结果是一个在城市本质和现代图形之间取得平衡的项目, 独特的装饰和精致的充满活力的色调使项目更加丰富。



wall: Aura Spice glossy 10x30 cm . 4"x12" / Aura Spice matt 10x30 cm . 4"x12" / Aura Shell matt 10x30 cm . 4"x12"
floor: Avista Uncut Grey natural plus 60x60 cm . 24"x24"

AURA

10x30 cm Spessore 7,5 mm | 4"x12" Thickness 0,30"

(SEMIGRES) Rivestimenti . Wall surfaces . Revêtements . Wandfliesen . Revestimientos . Плитка Для Стен . 牆面瓷磚

COOL

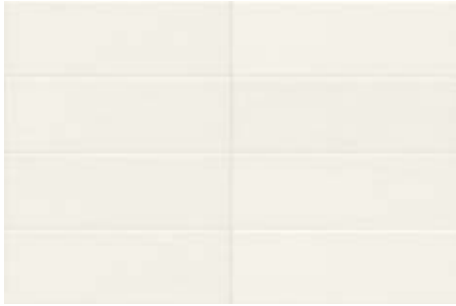

Aura Cool Matt

754993 

BREEZE



Aura Breeze Matt

754992 

SLATE



Aura Slate Matt

754997 

JET



Aura Jet Matt

754994 

SHELL



Aura Shell Matt

754996 

MOSS



Aura Moss Matt

754995 

SPICE



Aura Spice Matt

754998 

COOL GLOSSY



Aura Cool Glossy **754945**

BREEZE GLOSSY



Aura Breeze Glossy **754944**

SLATE GLOSSY



Aura Slate Glossy **754949**

JET GLOSSY



Aura Jet Glossy **754946**

SHELL GLOSSY



Aura Shell Glossy **754948**

MOSS GLOSSY



Aura Moss Glossy **754947**

SPICE GLOSSY



Aura Spice Glossy **754950**



Aura Breeze, Cool, Moss, Spice, glossy/matt 10x30 cm . 4"x12"

Pavimenti consigliati:
 Recommended floors:
 Sols recommandés:
 Empfohlene Bodenfliesen:
 Pavimentos aconsejados:
 Рекомендуемые полы:
 推荐地板:

Avista (p.108)

Thékē (p.232)

Victorian Stone (p.182)

Imballi . Packing . Conditionnement . Verpackungseinheiten . Embalajes . Упаковка . 包装

FORMATO SIZE FORMAT FORMAT FORMATO ФОРМАТ 尺寸	SPESSORE THICKNESS ÉPAISSEUR STÄRKE ESPESOR ТОЛЩИНА 厚度	KG/MQ KG/SQM KG/MC KG/QM KG/MQ KG/KB.M. KG/SQM	SCATOLA BOX BOÎTE KARTON CAJA КОРОБКА 盒子	EUROPALLET		
				m ²	box	m ²
10x30 cm . 4"x12" AURA	7,5 mm . 0,30"	13,58	34	1,02	80	81,60

Negli imballi della collezione Aura i fondi vengono inscatolati in maniera casuale. Si troveranno quindi diverse varianti del colore scelto, per garantire un movimento cromatico e una variabilità grafica che offrano maggior pregio estetico alla posa del materiale.

The backdrops of the Aura collection come in random packaging. Therefore, slightly varying shades of the chosen colour will be included in order to ensure chromatic movement and graphic versatility so as to offer the best aesthetic appeal during installation of the material.

Les fonds de la collection Aura sont emballés dans des cartons de manière casuelle. Vous trouverez par conséquent plusieurs variantes de la couleur choisie, ce qui garantira le mouvement chromatique et la variabilité graphique indispensables pour une pose du matériau encore plus esthétique.

Die Kartons der Kollektion Aura enthalten willkürlich vermischte Unifliesen. Dies versichert eine natürliche Abwechslung verschiedener Farbtöne in der gewählten Farbe und somit eine chromatische Variabilität für ein perfektes Gesamtbild nach dem Verlegen der Fliesen.

Las piezas de la colección Aura se emban de manera casual. Por lo tanto, se encontrarán distintas variantes del color elegido para garantizar un movimiento cromático y una heterogeneidad gráfica que confieran mayor valor estético a la colocación del material.

При упаковке коллекции Aura изделия упаковываются в коробки обычным образом. Следовательно, в них находятся различные варианты выбранного цвета, чтобы гарантировать цветное и графическое разнообразие, обеспечить чивающие большую эстетическую привлекательность при укладке мат ериала.

在 Aura 系列的包装中，底部以随机的方式装箱。因此选择的颜色会呈现出不同的变化，通过色彩的运动和图形的变化使物品的陈设更具美感

Blaze - Armonie metalliche

Un contenitore che cattura lo sguardo per le affascinanti nuance metalliche. La sua armonia di cromie, matt e stonalizzate, trova ulteriori possibilità di espressione in abbinamento a ricercati decori geometrici dal gusto retrò. Il giusto mix per caratterizzare gli spazi con un design glamour e accogliente.

EN Blaze - Metallic harmonies

An eye-catching design featuring mesmerising metallics. With its harmonic blend of matt finish and subtly different shades, this line offers even more possibilities when paired with stylish geometric accents with a retro mood. The perfect mix for glamorous yet welcoming spaces.

FR Blaze - Harmonies métalliques

Un contenant dont les nuances métalliques fascinantes capturent le regard. Son harmonie de couleurs, mates et stonalisées, trouve d'autres possibilités d'expression en combinaison avec des décors géométriques raffinés au goût rétro. Le bon mélange pour caractériser les espaces avec un design glamour et accueillant.

DE Blaze - Metallische Harmonien

Ein Behältnis, das durch faszinierende Metallic-Nuancen ins Auge fällt. Seine Harmonie aus matten und schattierten Farben findet weitere Ausdrucksmöglichkeiten in Kombination mit raffinierten geometrischen Dekors im Retrò-Stil. Die richtige Mischung, um Räume mit einem glamourösen und einladenden Design zu kennzeichnen.

ES Blaze / Armonías metálicas

Un contenedor que captura la mirada por sus fascinantes matices metálicos. Sua rmonía de colores, mate y sombreados, encuentra ulteriores posibilidades de expresión en combinación con refinadas decoraciones geométricas de gusto retro. La justa mixtura para caracterizar los espacios con un diseño glamoroso y acogedor.

RU Blaze - Металлическая гармония

Коллекция, завораживающая взгляд удивительными металлическими оттенками. Ее гармония матовых цветов и разнотона находит дополнительные возможности выражения в сочетании изысканного геометрического декора в стиле ретро. Это - выверенное сочетание для гламурного и уютного оформления пространств.

CH Blaze系列 - 和谐且具金属质感

一个因其迷人的金属色调而引人注目的空间。它的无光泽和非同色调的和谐结合复古品味的精致几何图案装饰,找到更多表达的可能性。以迷人而温馨的设计彰显空间特色的正确组合。



wall: Blaze Yellow matt 10x30 cm . 4"x12" . Blaze Decor Yellow glossy 10x30 cm . 4"x12" Floor: Whole Stone Tobacco natural plus 120x60 cm . 48"x24"



▲ wall: Blaze Decor Grey glossy 10x30 cm . 4"x12" / Whole Stone Grey natural plus 120x60 cm . 48"x24"
▶ wall: Blaze Decor Pink glossy 10x30 cm . 4"x12"





wall: Blaze Avio matt 10x30 cm . 4"x12" / Blaze Decor Avio glossy 10x30 cm . 4"x12" floor: Whole Stone Black natural plus 120x60 cm . 48"x24"



BLAZE

10x30 cm Spessore 7,5 mm | 4"x12" Thickness 0,30"

(SEMIGRES) Rivestimenti . Wall surfaces . Revêtements . Wandfliesen . Revestimientos . Плитка Для Стен . 牆面瓷磚

YELLOW



Blaze Yellow Matt

754719 

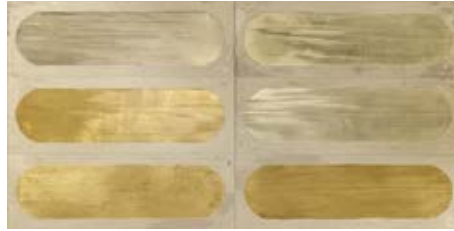

Blaze Decor Yellow Glossy

754723 

PINK



Blaze Pink Matt

754720 



Blaze Decor Pink Glossy

754724 

AVIO



Blaze Avio Matt

754721 



Blaze Decor Avio Glossy

754725 

GREY

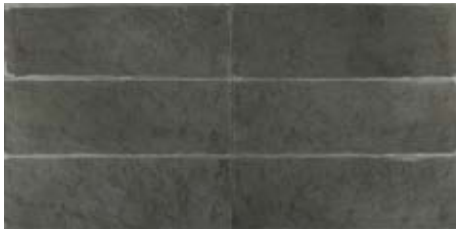

Blaze Grey Matt

754722 



Blaze Decor Grey Glossy

754726 

Pavimenti consigliati:
 Recommended floors:
 Sols recommandés:
 Empfohlene Bodenfliesen:
 Pavimentos aconsejados:
 Рекомендуемые полы:
 推荐地板:

Whole Stone (p.194)

Imballi . Packing . Conditionnement . Verpackungseinheiten . Embalajes . Упаковка . 包装

FORMATO SIZE FORMAT FORMAT FORMATO ФОРМАТ 尺寸	SPESSORE THICKNESS EPAISSEUR STÄRKE ESPESOR ТОЛЩИНА 厚度	KG/MQ KG/SQM KG/MC KG/QM KG/MQ KG/КВ.М. KG/SQM	SCATOLA BOX BOÎTE KARTON САЈА КОРОБКА 盒子		EUROPALLET	
				mq	box	mq
10x30 cm . 4"x12" BLAZE	 7,5 mm . 0,30"	13,3579	34	1,02	80	81,60

Elementi Rivestimento - Gli

elementi della natura ispirano una collezione di rivestimenti in formato brick, 7,5x30 cm, dai colori decisi e ricercati, ulteriormente valorizzati da due tipologie di finiture, Matt e Glossy, che creano effetti di luce dal notevole impatto. Il risultato è un alfabeto espressivo al quale attingere per trovare soluzioni di personalizzazione degli spazi sempre originali, lasciandosi guidare da idee di stile in perfetta simbiosi tra delicatezza e intensità.

EN A collection of wall coverings inspired by natural elements: measuring 7.5x30 cm and available in bold and sophisticated colors, enhanced by two finishes, Matt and Glossy, that create stunning light effects. The result is a comprehensive range of solutions for customizing spaces that are consistently original, allowing you to draw inspiration from stylistic concepts that effectively combine refinement and intensity.

FR Les éléments de la nature inspirent une collection de revêtements dans le format brique (7,5x30 cm), aux couleurs affirmées et raffinées, valorisées par les deux finitions, Naturelle et Brillante, qui créent des effets lumineux remarquables. Le résultat est un alphabet expressif dans lequel puiser pour trouver des solutions de personnalisation des espaces toujours originales, en se laissant guider par des idées de style en parfait équilibre entre délicatesse et intensité.

DE Die Elemente der Natur bilden die Inspirationsquelle für eine Kollektion von Wandbelägen im Ziegelstein-Format 7,5x30 cm. Diese zeichnet sich durch lebhaft und raffinierte Farben aus, die durch die beiden Oberflächenbearbeitungen Matt und Glossy noch verstärkt werden, um eindrucksvolle Lichteffekte zu erzielen. Das Ergebnis ist ein ausdrucksstarkes Alphabet, aus dem man schöpfen kann, um immer wieder originelle Lösungen für die individuelle Gestaltung von Räumen zu finden und sich dabei von stilistischen Ideen leiten zu lassen, die eine perfekte Symbiose zwischen Zartheit und Intensität bilden.

ES Los elementos de la naturaleza inspiran una colección de revestimientos en formato de ladrillo, de 7,5x30 cm, en colores decididos y refinados, valorizados aún más por dos tipos de acabado, Matt y Glossy, que crean efectos de luz de notable impacto. El resultado es un alfabeto expresivo que permite personalizar los espacios de manera original, dejándose guiar por ideas de estilo en perfecta simbiosis entre delicadez e intensidad.

RU Элементы природы стали вдохновением на создание коллекции облицовочных материалов прямоугольного мини-формата 7,5x30 см насыщенных и изысканных цветов, которые дополнительно подчеркивает отделка двух видов — натуральная и глянцевая, создающая уникальные световые эффекты. Это настоящая азбука экспрессии, источник оригинальных решений для индивидуального оформления помещений, позволяющий воплощать дизайнерские идеи с превосходным сочетанием деликатности и насыщенности цветовой гаммы.

CH 从自然元素汲取灵感，我们设计了一系列尺寸为 7.5x30 厘米的覆盖小瓷砖，色彩亮丽而考究，并通过 Matt 和 Glossy 两种饰面进一步增强，创造出令人惊艳的反光效果。由此诞生了一个富有表现力的系列，可以创作独一无二的个性空间解决方案，追随风格创意的引导，在精致与强烈之间达成完美交融。



wall: Elementi Rivestimento Visone matt 7,5x30 cm . 3"x12"



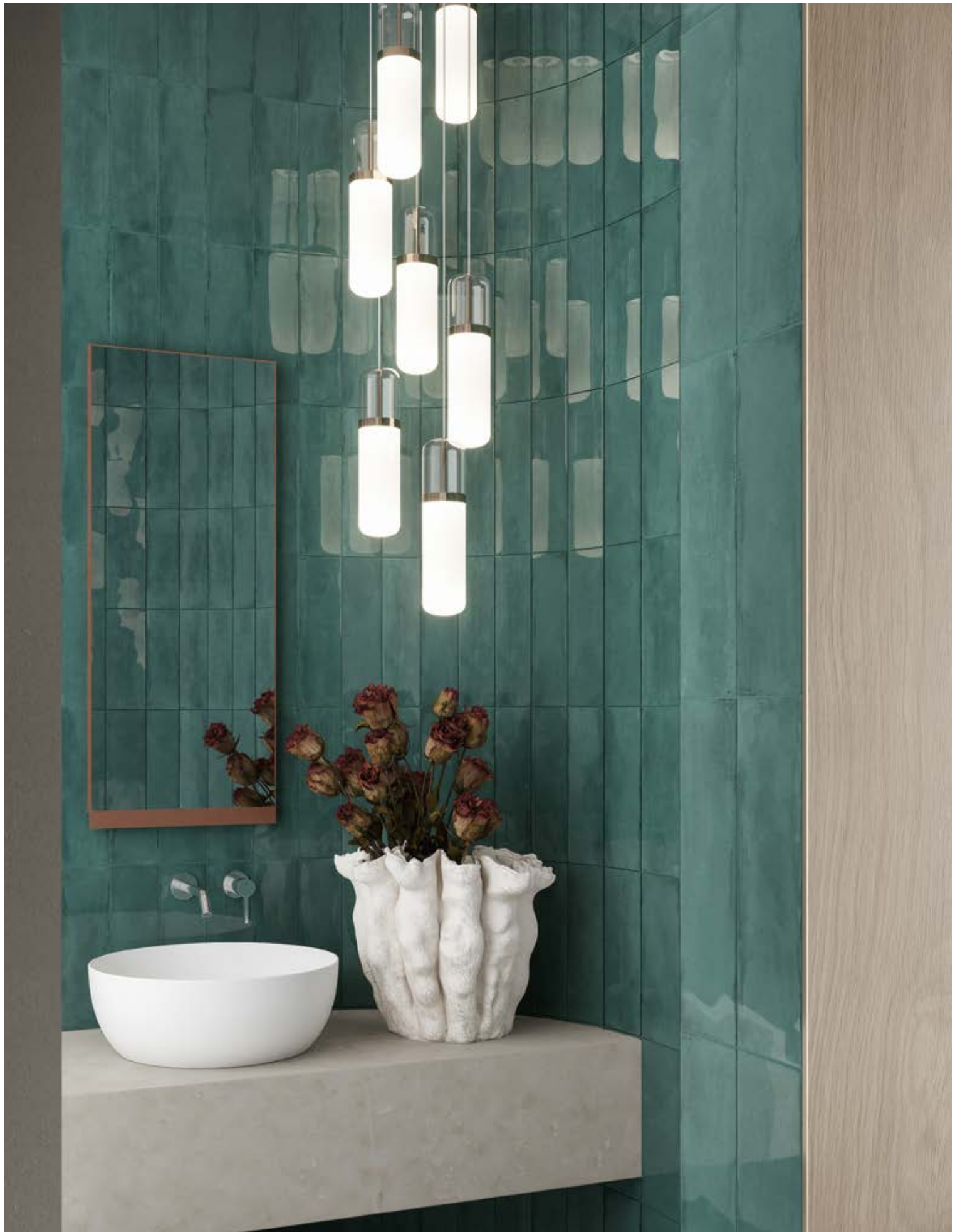

▲ wall: Elementi Rivestimento Acquamarina glossy 7,5x30 cm - 3"x12"

◀ wall: Elementi Rivestimento Cotto matt 7,5x30 cm - 3"x12" / Elementi Rivestimento Peonia matt 7,5x30 cm . 3"x12"



▲ wall: Elementi Rivestimento Bianco matt 7,5x30 cm . 3"x12" / Elementi Rivestimento Carbone glossy 7,5x30 cm . 3"x12"
▶ wall: Elementi Rivestimento Tabacco glossy 7,5x30 cm . 3"x12" floor: Avista Grey natural plus 100x100 cm . 40"x40"



ELEMENTI RIVESTIMENTO

7,5x30 cm Spessore 8,8 mm | 3"x12" Thickness 0,34"

(SEMIGRES) Rivestimenti . Wall surfaces . Revêtements . Wandfliesen . Revestimientos . Плитка Для Стен . 牆面瓷磚

BIANCO



Bianco Matt

537014 

CARBONE



Carbone Matt

537013 

PIETRA DI SCIARA CARBONE



Pietra di Sciara Carbone Matt

537021 

AVORIO



Avorio Matt

537016 

VISONE



Visone Matt

537011 

TABACCO



Tabacco Matt

537012 

COTTO



Cotto Matt

537020 

SENAPE



Senape Matt

537018 

PEONIA



Peonia Matt

537015 

ACQUAMARINA



Acquamarina Matt

537019 

RAMINE



Ramine Matt

537017 

BIANCO GLOSSY



Bianco Glossy

537004 

CARBONE GLOSSY

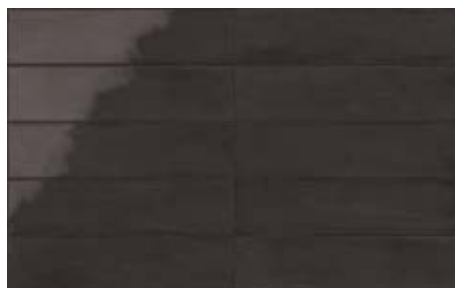

Carbone Glossy

537003 

AVORIO GLOSSY



Avorio Glossy

537006 

VISONE GLOSSY



Visone Glossy

537001 

TABACCO GLOSSY

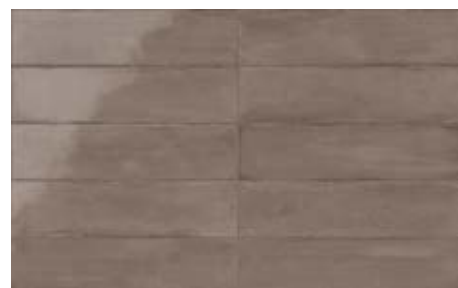

Tabacco Glossy

537002 

COTTO GLOSSY



Cotto Glossy

537010 

SENAPE GLOSSY



Senape Glossy

537008 

PEONIA GLOSSY

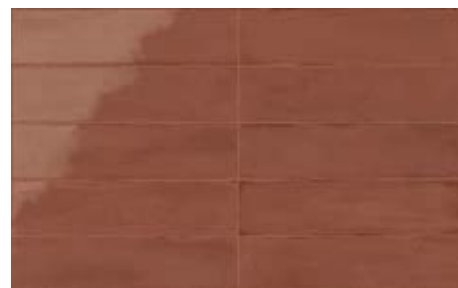

Peonia Glossy

537005 

ACQUAMARINA GLOSSY



Acquamarina Glossy

537009 

RAMINE GLOSSY

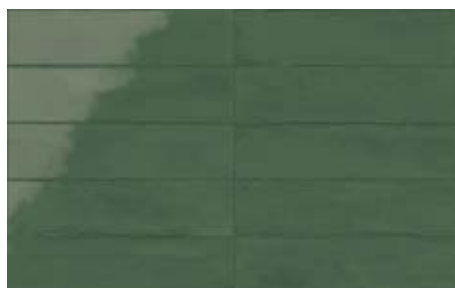

Ramine Glossy

537007 



▲ wall: Elementi Rivestimento Visone matt 7,5x30 cm . 3"x12"

Pavimenti consigliati:
 Recommended floors:
 Sols recommandés:
 Empfohlene Bodenfliesen:
 Pavimentos aconsejados:
 Рекомендуемые полы:
 推荐地板:

Avista (p.108)
Pietra di Sciara (p.152)
Victorian Stone (p.182)

Imballi . Packing . Conditionnement . Verpackungseinheiten . Embalajes . Упаковка . 包装

FORMATO SIZE FORMAT FORMAT FORMATO ФОРМАТ 尺寸	SPESSORE THICKNESS ÉPAISSEUR STÄRKE ESPESOR ТОЛЩИНА 厚度	SCATOLA BOX BOÎTE KARTON САЈА КОРОБКА 盒子	EUROPALLET		
			m ²	box	m ²
7,5x30 . 3"x12"	8,8 mm . 0,34"	30	0,675	100	67,50

Maiolica - Sinergie creative

Superfici che inventano nuove armonie tra artigianato e design.

La loro ricca palette alterna toni classici e neutri a nuance più calde e vivaci, prestandosi a infinite combinazioni.

EN Majolica - Creative synergies

Tiling that blends craftsmanship and design with inventive results. The rich colour palette of this line alternates classic and neutral tones with warmer, more lively shades, making it open to limitless pairings.

FR Maiolica - Synergies créatives

Des surfaces qui inventent de nouvelles harmonies entre artisanat et design. Leur riche palette alterne des tons classiques et neutres avec des nuances plus chaudes et plus vives, se prêtant à des combinaisons infinies.

DE Maiolica - Kreative Synergien

Oberflächen, die neue Harmonien zwischen Handwerkskunst und Design erfinden. Ihre reiche Palette wechselt klassische und neutrale Töne mit wärmeren und lebhafteren Nuancen ab und eignet sich für unendliche Kombinationen.

ES Mayólica / Sinergias creativas

Superficies que inventan nuevas armonías entre artesanía y diseño. Su rica paleta alterna tonos clásicos y neutros con otros más cálidos y vivaces, prestandose para infinitas combinaciones.

RU Maiolica - Креативная синергия

Поверхности, создающие новую гармонию ремесленности и дизайна. В их богатой палитре чередуются классические и нейтральные тона с теплыми и живыми в бесконечном множестве сочетаний.

CH Maiolica系列 - 创意协同

在工艺和设计之间创造新和谐的瓷板。其丰富的调色板将经典和中性色调与更温暖、更活泼的色差交替呈现，从而实现无限组合。



wall: Maiolica , Arancio glossy 10x30 cm . 4"x12" floor: Avista Uncut Grey natural plus 60x60 cm . 24"x24"



wall: Maiolica Ocra glossy 10x30 cm . 4"x12" floor: Victorian Stone Moon Cream natural plus 60x60 cm . 24"x24"



MAIOLICA

10x30 cm Spessore 7,5 mm | 4"x12" Thickness 0,30"

(SEMIGRES) Rivestimenti . Wall surfaces . Revêtements . Wandfliesen . Revestimientos . Плитка Для Стен . 牆面瓷磚

LATTE



Maiolica Latte Glossy

754988

CREMA



Maiolica Crema Glossy

754989

GRIGIO



Maiolica Grigio Glossy

754986

NERO



Maiolica Nero Glossy

754987

OCRA



Maiolica Ocra Glossy

754980

ARANCIO

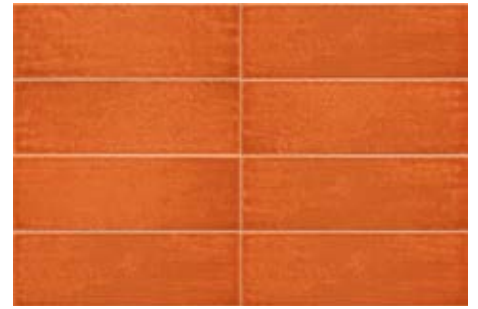

Maiolica Arancio Glossy

754981

ROSSO



Maiolica Rosso Glossy

754983

PRUGNA



Maiolica Prugna Glossy

754991

CORDA



Maiolica Corda Glossy

754982

MELA



Maiolica Mela Glossy

754984

ACQUAMARINA



Maiolica Acquamarina Glossy

754990

MARE

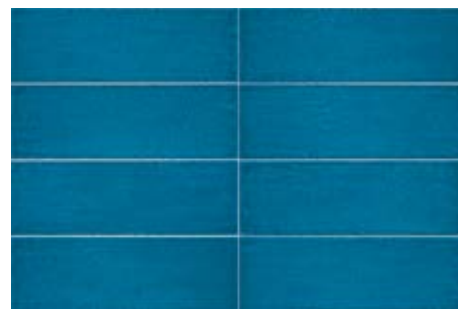

Maiolica Mare Glossy

754985

Pavimenti consigliati:

Recommended floors:

Sols recommandés:

Empfohlene Bodenfliesen:

Pavimentos aconsejados:

Рекомендуемые полы:

推荐地板:

Avista (p.108)

Thékē (p.232)

Victorian Stone (p.182)

Imballi . Packing . Conditionnement . Verpackungseinheiten . Embalajes . Упаковка . 包装

FORMATO SIZE FORMAT FORMAT FORMATO ФОРМАТ 尺寸	ISO 10545.13	SPESSORE THICKNESS EPAISSEUR STÄRKE ESPESOR ТОЛЩИНА 厚度	KG/MQ KG/SQM KG/MC KG/QM KG/MQ KG/ KB.M. KG/SQM	SCATOLA BOX BOÎTE KARTON CAJA КОРОБКА 盒子	EUROPALLET		
					mq	box	mq
10x30 cm . 4"x12" MAIOLICA		7,5 mm . 0,30"	13,88	34	1,02	80	81,60

Negli imballi della collezione Maiolica i fondi e i decori vengono inscatolati in maniera casuale. Si troveranno quindi diverse varianti del colore scelto, per garantire un movimento cromatico e una variabilità grafica che offrano maggior pregio estetico alla posa del materiale.

The backdrops of the Maiolica collection come in random packaging. Therefore, slightly varying shades of the chosen colour will be included in order to ensure chromatic movement and graphic versatility so as to offer the best aesthetic appeal during installation of the material.

Les fonds de la collection Maiolica sont emballés dans des cartons de manière casuelle. Vous trouverez par conséquent plusieurs variantes de la couleur choisie, ce qui garantira le mouvement chromatique et la variabilité graphique indispensables pour une pose du matériau encore plus esthétique.

Die Kartons der Kollektion Maiolica enthalten willkürlich vermischte Unifliesen. Dies versichert eine natürliche Abwechslung verschiedener Farbtöne in der gewählten Farbe und somit eine chromatische Variabilität für ein perfektes Gesamtbild nach dem Verlegen der Fliesen.

Las piezas de la colección Maiolica se emban de manera casual. Por lo tanto, se encontrarán distintas variantes del color elegido para garantizar un movimiento cromático y una heterogeneidad gráfica que confieran mayor valor estético a la colocación del material.

При упаковке коллекции Maiolica изделия упаковываются в коробки обычным образом. Следовательно, в них находятся различные варианты выбранного цвета, чтобы гарантировать цветовое и графическое разнообразие, обеспечить чивающие большую эстетическую привлекательность при укладке материала.

在 Maiolica 系列的包装中，底部以随机的方式装箱。因此选择的颜色会呈现出不同的变化，通过色彩的运动和图形的变化使物品的陈设更具美感

Slide - Riflessi di stile

Con Slide, il vetro diventa fonte inesauribile di creatività, trasformando la luce in rifrazioni di colore sempre nuove e avvincenti. Una finitura lucida e sfumata esalta le sue tinte decise, innescando affascinanti composizioni che si fanno ancora più ricche in abbinamento a decori dai leggeri grafismi tono su tono.

EN Slide - Stylish reflections

With Slide, glass becomes an endless source of creativity, transforming light into eye-catching refractions of colour. A glossy finish featuring shading sets off the bold colours perfectly, creating captivating designs whose appeal is only heightened by pairings with accents featuring subtle tone-on-tone graphics.

FR Slide - Reflets de style

Avec Slide, le verre devient une source inépuisable de créativité, transformant la lumière en réfractances de couleur toujours renouvelées et captivantes. Une finition brillante et nuancée met en valeur ses couleurs vives, générant des compositions fascinantes qui deviennent encore plus riches lorsqu'elles sont associées à des décors aux graphismes légers ton sur ton.

DE Slide - Stilreflexionen

Mit Slide wird das Glas zu einer unerschöpflichen Quelle der Kreativität, die Licht in immer neue und faszinierende Farbbrechungen verwandelt. Eine glänzende und abgetönte Oberfläche hebt ihre kräftigen Farben hervor und ruft faszinierende Zusammenstellungen hervor, die in Kombination mit Dekors mit leichten Ton-in-Ton-Grafiken noch reicher werden.

ES Slide / Reflejos de estilo

Con Slide, el vidrio se convierte en fuente inagotable de creatividad, transformando la luz en refracciones de color siempre nuevas y cautivantes. Un acabado brillante y matizado destaca sus colores nítidos, dando lugar a fascinantes composiciones que se enriquecen aún más en combinación con decoraciones de ligeros grafismos tono sobre tono.

RU Slide - Элементы стиля

Благодаря Slide стекло становится бездонным источником креативности, превращая свет во все новые и смелые преломления цвета. Глянцевая и размытая отделка подчеркивает решительные тона, создавая очаровательные композиции, которые становятся еще более богатыми в сочетании с декором с легкой графикой тон-в-тон.

CH Slide系列 - 风格反射

借助Slide系列, 通过将光线转化为全新且迷人的色彩折射, 玻璃成为创造力用之不竭的源泉。借助饰以与同色系浅色调图形的装饰组合更丰富的迷人构图, 光滑细腻的饰增强了其明确的色调。



wall: Slide Mink glossy 10x30 cm . 4"x12

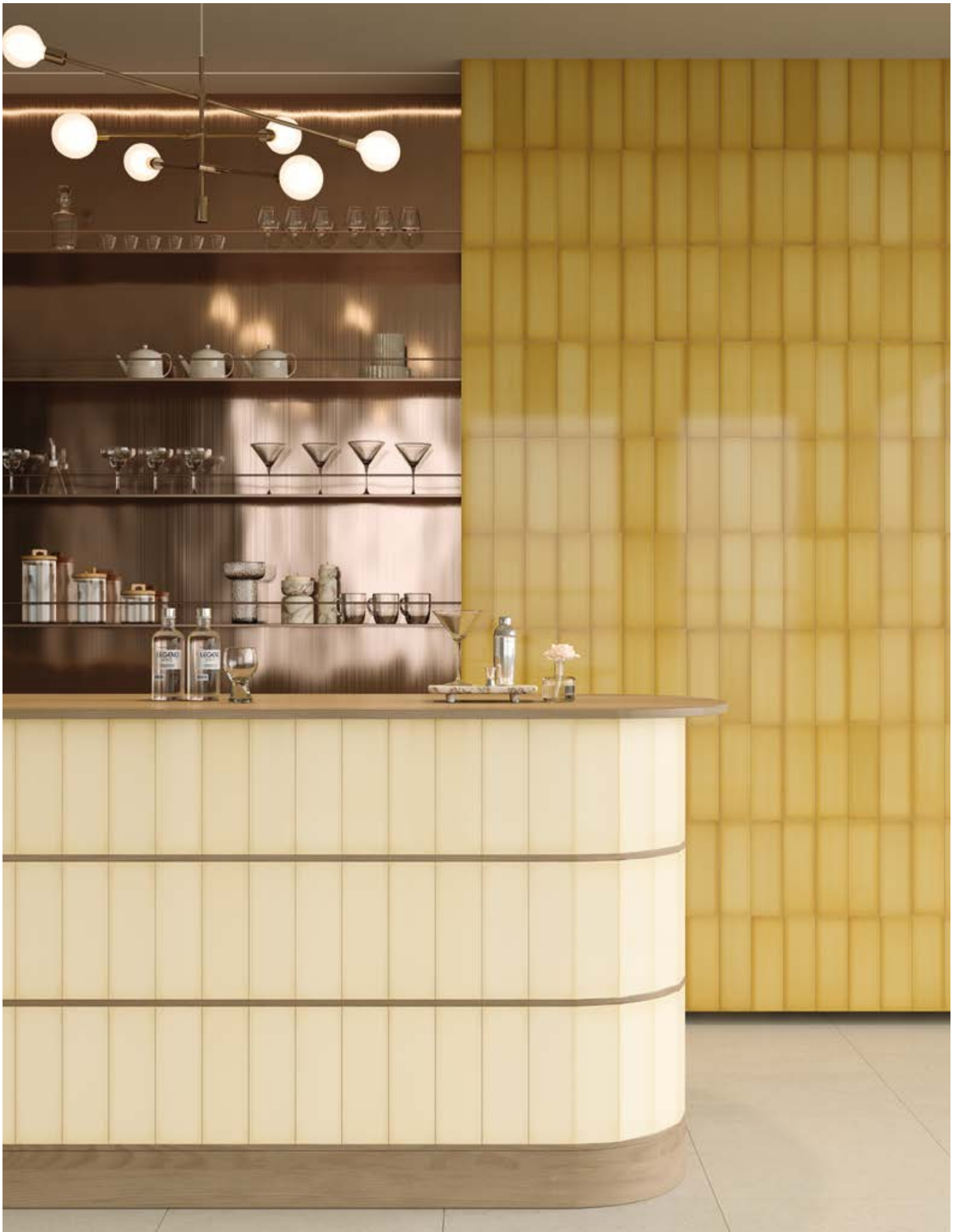

▲ wall: Slide Sand glossy 10x30 cm . 4"x12" / Slide Caramel glossy 10x30 cm . 4"x12" floor: Victorian Stone Moon Cream natural plus 60x60 cm . 24"x24"
▶ wall: Slide Grey glossy 10x30 cm . 4"x12" floor: Avista Uncut Grey natural plus 60x60 cm . 24"x24"



SLIDE

10x30 cm Spessore 7,5 mm | 4"x12" Thickness 0,30"

(SEMIGRES) Rivestimenti . Wall surfaces . Revêtements . Wandfliesen . Revestimientos . Плитка Для Стен . 牆面瓷磚

WHITE



Slide White Glossy

754894 

SAND



Slide Sand Glossy

754898 

CARAMEL



Slide Caramel Glossy

754900 

MINK



Slide Mink Glossy

754899 

GREY



Slide Grey Glossy

754897 

EMERALD



Slide Emerald Glossy

754895 

OCEAN



Slide Ocean Glossy

754896 

Pavimenti consigliati:
 Recommended floors:
 Sols recommandés:
 Empfohlene Bodenfliesen:
 Pavimentos aconsejados:
 Рекомендуемые полы:
 推荐地板:

Avista (p.108)

Victorian Stone (p.182)

Whole Stone (p.194)

Imballi . Packing . Conditionnement . Verpackungseinheiten . Embalajes . Упаковка . 包装

FORMATO SIZE FORMAT FORMAT FORMATO ФОРМАТ 尺寸	ISO 10545.13	SPESSORE THICKNESS ÉPAISSEUR STÄRKE ESPESOR ТОЛЩИНА 厚度	KG/MQ KG/SQM KG/MC KG/QM KG/MQ KG/ K.B.M. KG/SQM	SCATOLA BOX BOÎTE KARTON CAJA КОРОБКА 盒子	EUROPALLET		
					m ²	box	m ²
10x30 cm . 4"x12" SLIDE		7,5 mm . 0,30"	13,80	34	1,02	80	81,60



The Floors

Ispirazioni di design

Design inspirations • Inspirations de design • Inspirationen des Designs • Inspiraciones para el diseño •
Дизайнерское вдохновение • 设计灵感

IT La forza e la funzionalità del gres porcellanato si trasmettono a collezioni per pavimenti che attingono alla bellezza degli elementi naturali e minerali e la reinterpretano con una ricercata sensibilità contemporanea. Creazioni in perfetto equilibrio tra ispirazione e design, al servizio di interventi ad alto tasso di personalizzazione.

EN All the strength and functional features of porcelain stoneware are put to use in these floor tile collections, which draw on the beauty of natural and mineral elements, with contemporary sensitivity and sophisticated results. Creations that strike a perfect balance between inspiration and design, for highly bespoke projects.

FR La force et la fonctionnalité du grès cérame sont transférées à des collections pour les sols qui puisent dans la beauté des éléments naturels et minéraux et la réinterprètent avec une sensibilité contemporaine recherchée. Des créations en parfait équilibre entre inspiration et design, au service d'interventions hautement personnalisées.

CH 瓷砖的强度和功能被传递到地板系列中, 这些系列汲取了自然和矿物元素的美感, 并以精致的现代感重新诠释了它。灵感与设计之间完美平衡的创作, 用于具有高度定制化的干预措施。

DE Die Stärke und Zweckmäßigkeit des Feinsteinzeugs werden in Kollektionen für Bodenbeläge übertragen, die auf die Schönheit natürlicher und mineralischer Elemente zurückgreifen und sie mit einer raffinierten modernen Sensibilität neu interpretieren. Kreationen in perfektem Gleichgewicht zwischen Inspiration und Design, im Dienste von Eingriffen mit einem hohen Maß an Personalisierung.

ES La fuerza y la funcionalidad del gres porcelánico se transmiten a colecciones para pavimentos que se modelan sobre la belleza de los elementos naturales y minerales y la reinterpretan con una refinada sensibilidad contemporánea. Creaciones de perfecto equilibrio entre inspiración y diseño, al servicio de intervenciones con elevado grado de personalización.

RU Сила и практичность керамогранита передаются коллекциям для настила полов, которые берут свою красоту у природных и минеральных материалов, переосмысливая ее с изысканной современной чувствительностью. У этих творений наблюдается полное равновесие вдохновения и дизайна, идущее на пользу при реализации проектов с высокой степенью индивидуализации.



Avista - Intensa Attrazione

Tutta l'energia del Beton Brut

(cemento esposto, o a vista, nella sua originaria accezione francese) si innerva in una materia dall'indole industrial chic che trasmette intense pulsazioni di design. Il risultato è Avista, inedito punto di incontro tra istintività costruttiva e ricercatezza di stile, perfetto per dar vita a spazi contemporanei nei quali il carattere si manifesta con una elegante pienezza di vissuto.

EN Avista - Intense Attraction

All the energy of Beton Brut, with its roots in exposed concrete, as the French name suggests, is channeled into a material that exudes industrial chic, pulsating with intense design energy. The result is Avista, a groundbreaking fusion of architectural instinct and stylistic elegance, ideal for creating contemporary spaces where character is expressed with a rich, refined presence.

FR Avista - Attrait intense

Toute l'énergie du Béton Brut (béton exposé, ou apparent, dans son acception originelle) innerve cette matière à l'esprit industriel chic qui transmet des impulsions de design intenses. Le résultat est Avista, un point de rencontre inédit entre instinct constructif et raffinement de style, l'idéal pour donner naissance à des espaces contemporains où le caractère se manifeste avec un vécu élégant et intense.

DE Avista - Intensive Anziehungskraft

Die geballte Energie von Beton Brut (Sichtbeton, in seiner ursprünglichen französischen Bedeutung) wird in ein Material mit industriellem Schick gesteckt, das intensive Designimpulse vermittelt. Das Ergebnis ist Avista – ein noch nie dagewesenes Zusammentreffen von konstruktivem Instinkt und stilistischer Raffinesse, perfekt, um zeitgenössischen Räumen Leben einzuhauchen, in denen sich der Charakter mit einer eleganten Fülle von Erfahrungen manifestiert.

ES Avista / Intensa Atracción

Toda la energía del Beton Brut (hormigón expuesto, o a la vista, en su acepción original en francés) se ramifica en una materia de carácter industrial chic que transmite intensas pulsaciones de diseño. El resultado es Avista, un punto de encuentro sin precedentes entre instintividad constructiva y refinamiento estilístico, perfecto para dar vida a espacios contemporáneos en los que el carácter se manifiesta con una elegante plenitud de vivencias.

RU Avista - Особая красота

Вся энергия «béton brut» (с французского — необработанный бетон) воплотилась в материале в стиле «индустриальный шик», способном задавать главный ритм дизайну. Так появился материал Avista, объединяющий в себе инстинктивность конструкций и изысканность стиля, который успешно внедряется в современные пространства, транслируя элегантный вкус и самодостаточность.

CH Avista系列 - 迷人魅力

清水混凝土(法语原义指裸露混凝土)的所有能量贯注于散发优雅工业气息的材料中, 跳动着强烈的设计张力。Avista由此诞生, 来自建筑本能与精致风格前所未有的结合, 为当代空间赋予生命, 呈现出饱经世事的优雅个性。



wall: Avista Brave Black natural plus 120x60 cm . 48"x24" floor: Avista Brave Black natural plus 100x100 cm/6mm . 40"x40"/0,24"



floor in: Avista Savage White natural plus 100x100 cm/6mm . 40"x40"/0,24" **floor out:** Avista Uncut Grey antislip 100x100 cm/20mm . 40"x40"/0,79"







▲ wall: Avista Savage White natural plus 60x30 . 24"x12" floor: Avista Savage White natural plus 100x100 cm/6mm . 40"x40"/0,24"
◀ wall & floor: Avista Raw Brown natural plus 100x100 cm/6mm . 40"x40"/0,24"

AVISTA

100x100 cm Spessore 6 mm | 40"x40" Thickness 0,24"

120x60 cm . 60x60 cm . 60x30 cm Spessore 8 mm | 48"x24" . 24"x24" . 24"x12" Thickness 0,31"

100x100 cm Spessore 20 mm | 40"x40" Thickness 0,79"

Grès porcellanato . Porcelain stoneware . Grès cérame . Feinsteinzeug . Gres porcelánico . Керамогранит . 上釉系列

SAVAGE WHITE

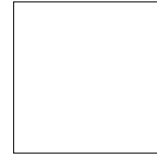

100x100/6mm . 40"x40"/0,24"



Savage White Natural Plus

100878



120x60 . 48"x24"



Savage White Natural Plus

892878



60x60 . 24"x24"



Savage White Natural Plus
Savage White Antislip

866878
866881



60x30 . 24"x12"



Savage White Natural Plus

863878

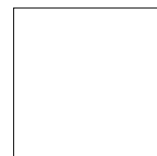

100x100/20mm . 40"x40"/0,79"



Savage White Antislip

100881

UNCUT GREY

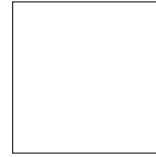
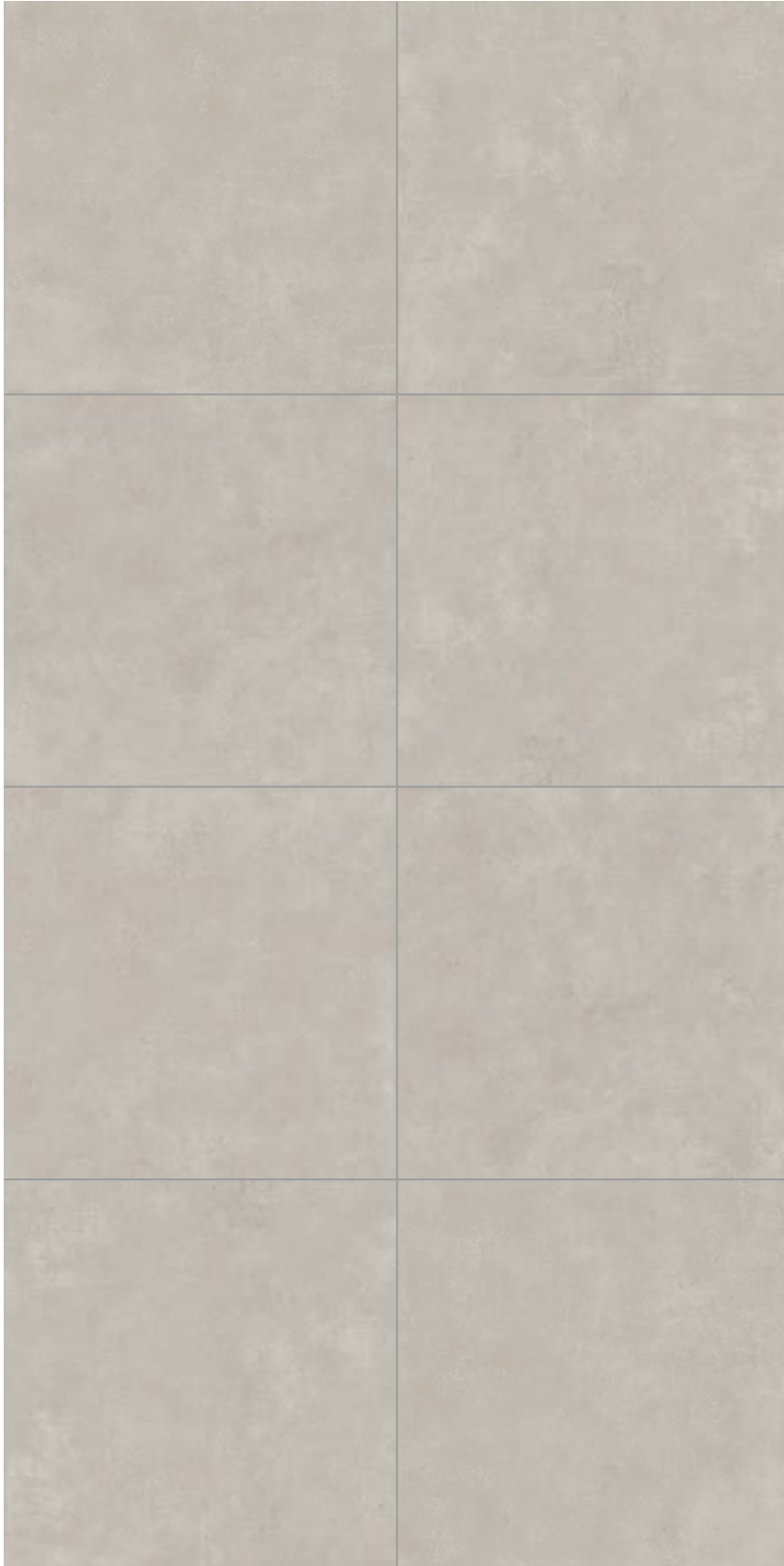

100x100/6mm . 40"x40"/0,24"



Uncut Grey Natural Plus

100880



120x60 . 48"x24"



Uncut Grey Natural Plus

892880



60x60 . 24"x24"



Uncut Grey Natural Plus
Uncut Grey Antislip

866880
866883



60x30 . 24"x12"



Uncut Grey Natural Plus

863880



100x100/20mm . 40"x40"/0,79"



Uncut Grey Antislip

100883

AVISTA

100x100 cm Spessore 6 mm | 40"x40" Thickness 0,24"

120x60 cm . 60x60 cm . 60x30 cm Spessore 8 mm | 48"x24" . 24"x24" . 24"x12" Thickness 0,31"

100x100 cm Spessore 20 mm | 40"x40" Thickness 0,79"

Grès porcellanato . Porcelain stoneware . Grès cérame . Feinsteinzeug . Gres porcelánico . Керамогранит . 上釉系列

RAW BROWN

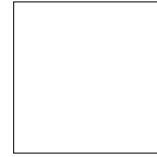

100x100/6mm . 40"x40"/0,24"



Raw Brown Natural Plus

100884



120x60 . 48"x24"



Raw Brown Natural Plus

892884



60x60 . 24"x24"



Raw Brown Natural Plus
Raw Brown Antislip

866884
866885



60x30 . 24"x12"



Raw Brown Natural Plus

863884

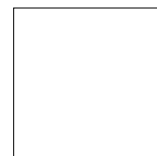

100x100/20mm . 40"x40"/0,79"



Raw Brown Antislip

100885

BRAVE BLACK

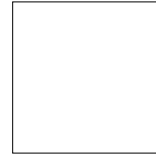
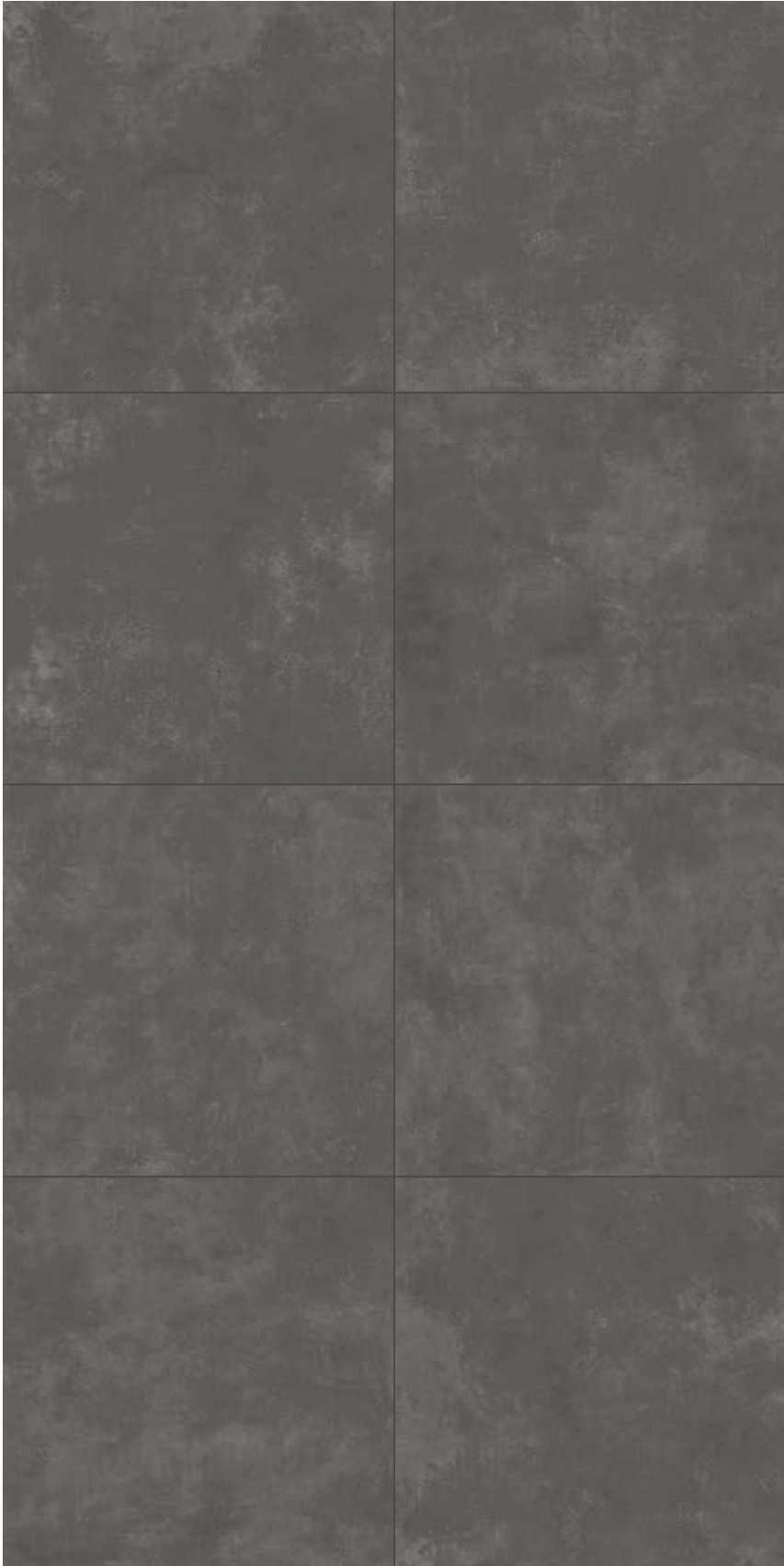

100x100/6mm . 40"x40"/0,24"



Brave Black Natural Plus

100879



120x60 . 48"x24"



Brave Black Natural Plus

892879



60x60 . 24"x24"



Brave Black Natural Plus
Brave Black Antislip

866879
866882



60x30 . 24"x12"



Brave Black Natural Plus

863879



100x100/20mm . 40"x40"/0,79"



Brave Black Antislip

100882

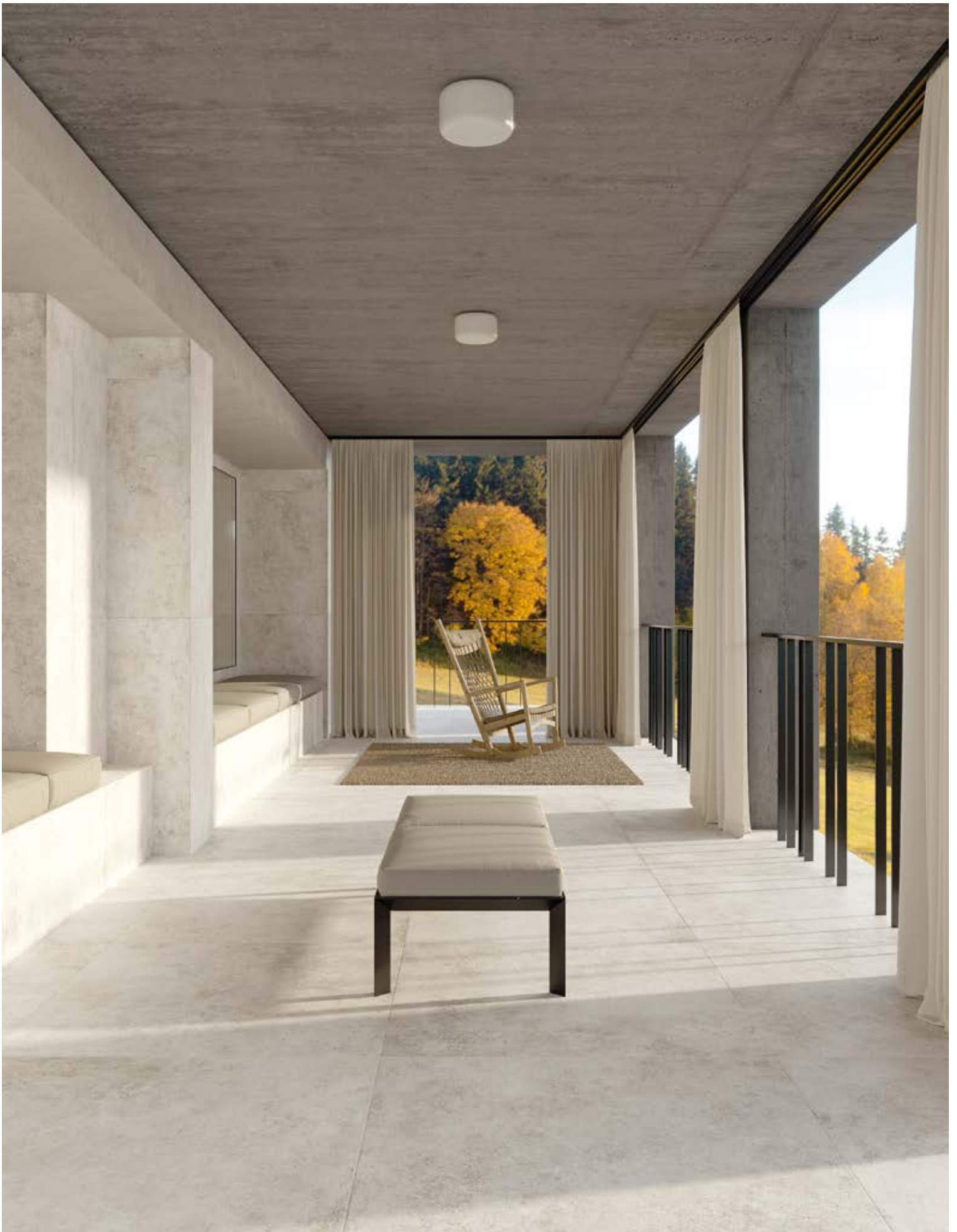

▲ wall: Avista Savage White natural plus 120x60 cm . 48"x24" floor: Avista Savage White antislip 100x100 cm/20mm . 40"x40"/0,79"

Imballi . Packing . Conditionnement . Verpackungseinheiten . Embalajes . Упаковка . 包裝

FORMATO SIZE FORMAT FORMAT FORMATO ФОРМАТ 尺寸	SPESSORE THICKNESS ÉPAISSEUR STÄRKE ESPESOR ТОЛЩИНА 厚度	KG/MQ KG/SQM KG/MC KG/QM KG/MQ KG/ КВ.М. KG/SQM	SCATOLA BOX BOÎTE KARTON САЈА КОРОБКА 盒子		EUROPALLET	
				mq	box	mq
100x100 . 40"x40"	 6 mm . 0,24"	14,17	2	2,00	26	52,00
120x60 . 48"x24"	8 mm . 0,31"	17,79	2	1,44	36	51,84
60x60 . 24"x24"	8 mm . 0,31"	17,41	4	1,44	32	46,08
60x30 . 24"x12"	8 mm . 0,31"	17,33	8	1,44	40	57,60
100x100 . 40"x40" ANTISLIP	20 mm . 0,79"	45,50	1	1,00	24	24,00

E-Wood - La forma dell'accoglienza

Esclusivi rivestimenti restituiscono tutta la bellezza dei legni più preziosi con un sofisticato accento minimal. Sulle loro superfici, venature e tinte morbide trovano un perfetto grado di esaltazione, permettendo di vestire sia i contesti più classici sia gli spazi contemporanei con una calda sensazione di benessere.

EN E-Wood - The welcoming choice

Exclusive wall tiles offer the beauty of the most luxurious types of woods, with sophisticated minimal lines. The graining and velvety shades of their surfaces are brought out perfectly, making them ideal for the most classic settings, but also warm, contemporary spaces that exude a sense of wellbeing.

FR E-Wood - La forme de l'hospitalité

Des revêtements exclusifs restituent toute la beauté des bois les plus précieux avec un accent minimaliste sophistiqué. Sur leurs surfaces, les veines et les couleurs douces trouvent un degré d'exaltation parfait, permettant d'habiller d'une chaude sensation de bien-être aussi bien les contextes les plus classiques que les espaces contemporains.

DE E-Wood - Die Form des Empfangs

Exklusive Wandbeläge geben die ganze Schönheit der edelsten Hölzer mit einem raffinierten minimalen Akzent wieder. Auf ihren Oberflächen finden Maserungen und sanfte Farben ein perfektes Maß an Erhabenheit und ermöglichen es, sowohl die klassischsten Kontexte als auch zeitgenössische Räume mit einem warmen Gefühl des Wohlbefindens zu kleiden.

ES E-Wood / La forma de la acogida

Revestimientos exclusivos restituyen toda la belleza de las maderas más preciosas con un sofisticado acento minimalista. Sobre sus superficies, vetas y tonos suaves encuentran un perfecto grado de equilibrio, permitiendo vestir tanto los contextos más clásicos como los espacios contemporáneos con una cálida sensación de bienestar.

RU E-Wood - Форма гостеприимства

Эта эксклюзивная облицовка воспроизводит всю красоту самых ценных пород дерева в духе изысканного минимализма. На ее поверхностях удачно подчеркиваются прожилки и мягкие цвета, что позволяет оформлять как наиболее классические проекты, так и современные пространства, наделяя их ощущением тепла и комфорта.

CH E-Wood系列 - 待客之道

专属墙砖 以精致简约色调让 最珍贵的木质材料 重现所有美感。纹理和柔和的色彩在它们的瓷砖上得到了完美的提升，让最经典的环境和现代空间都充满了温暖的幸福感。



floor: E-Wood Grey natural 90x22,5 cm . 36"x9"



▲ floor: E-Wood Blonde natural 90x15 cm . 36"x6" / E-Wood Blonde natural 90x22,5 cm . 36"x9"
► floor: E-Wood Oak antislip 90x22,5 cm . 36"x9"



E-WOOD

90x22,5 cm . 90x15 cm Spessore 9 mm | 36"x9" . 36"x6" Thickness 0,35"

Grès porcellanato . Porcelain stoneware . Grès cérame . Feinsteinzeug . Gres porcelánico . Керамогранит . 上釉系列

WHITE



90x22,5 cm . 36"x9"

E-Wood White Natural
E-Wood White Antislip



897014
897019



90x15 cm . 36"x6"

E-Wood White Natural
E-Wood White Antislip



894014
894019

BLONDE



90x22,5 cm . 36"x9"

E-Wood Blonde Natural
E-Wood Blonde Antislip



897013
897018



90x15 cm . 36"x6"

E-Wood Blonde Natural
E-Wood Blonde Antislip



894013
894018

E-WOOD

90x22,5 cm . 90x15 cm Spessore 9 mm | 36"x9" . 36"x6" Thickness 0,35"

Grès porcellanato . Porcelain stoneware . Grès cérame . Feinsteinzeug . Gres porcelánico . Керамогранит . 上釉系列

GREY



90x22,5 cm . 36"x9"

E-Wood Grey Natural
E-Wood Grey Antislip



897012
897017



90x15 cm . 36"x6"

E-Wood Grey Natural
E-Wood Grey Antislip



894012
894017

OAK



90x22,5 cm . 36"x9"

E-Wood Oak Natural
E-Wood Oak Antislip



897011
897016



90x15 cm . 36"x6"

E-Wood Oak Natural
E-Wood Oak Antislip



894011
894016

E-WOOD

90x22,5 cm . 90x15 cm Spessore 9 mm | 36"x9" . 36"x6" Thickness 0,35"

Grès porcellanato . Porcelain stoneware . Grès cérame . Feinsteinzeug . Gres porcelánico . Керамогранит . 上釉系列

BLACK



90x22,5 cm . 36"x9"

E-Wood Black Natural
E-Wood Black Antislip



897010
897015



90x15 cm . 36"x6"

E-Wood Black Natural
E-Wood Black Antislip



894010
894015

Pezzi speciali . Trims . Pièces spéciales . Formstücke . Piezas especiales . Специальные элементы . 鑲邊

	GRADONE COSTA RETTA Natural	ANGOLARE COSTA RETTA Natural		BATTISCOPA Natural
	90x34	90x34 SX	90x34 DX	9x90
WHITE	895905	895959	895960	899005
BLONDE	895904	895957	895958	899004
OAK	895902	895953	895954	899002
GREY	895903	895955	895956	899003
BLACK	895901	895951	895952	899001

Corretta modularità di posa
 Correct laying method
 Mode de pose à appliquer
 Richtige Verlegehinweise
 Correcta modularidad de colocación
 Верный варианты укладки
 正确的铺设方法

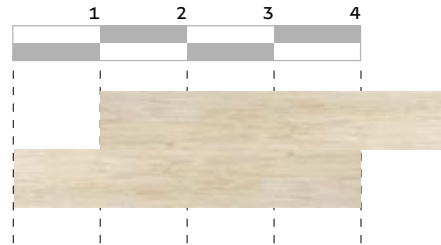

Imballi . Packing . Conditionnement . Verpackungseinheiten . Embalajes . Упаковка . 包裝

FORMATO SIZE FORMAT FORMAT FORMAT ФОРМАТ 尺寸	SPESSORE THICKNESS EPAISSEUR STÄRKE ESPESOR ТОЛЩИНА 厚度	KG/MQ KG/SQM KG/MC KG/QM KG/MQ KG/КВ.М. KG/SQM	SCATOLA BOX BOÎTE KARTON САЈА КОРОБКА 盒子		EUROPALLET	
				m ²	box	m ²
90x22,5 cm . 36"x9"	9 mm . 0,35"	19,00	6	1,215	36	43,74
90x15 cm . 36"x6"	9 mm . 0,35"	19,00	9	1,215	30	36,45
90x34 cm . 36"x13,38" GRADONE COSTA RETTA	9 mm . 0,35"	6,33 pz	1	0,306	-	-
90x34 cm . 36"x13,38" ANGOLARE COSTA RETTA SX/DX	9 mm . 0,35"	6,52 pz	1	0,306	-	-
9x90 cm . 3,54"x36" BATTISCOPA	9 mm . 0,35"	1,54 pz	6	0,486	-	-

Pietra di Basalto - Sintesi estetica

L'originalità estetica del basalto rivive in una linea di lastre rigorosa e ricca di sfumature. Superfici dinamiche, che l'abbondanza di dettagli naturali rende ogni volta diverse, disponibili in 5 nuance leggermente stonalizzate, impreziosite da screziature distintive. La materia prima ideale per atmosfere accoglienti e intimamente eleganti.

EN Pietra di Basalto - An aesthetic fusion

The unique aesthetics of basalt live on in this line of austere tiling featuring intense shading. Vibrant patterns, rich in natural detail, make every tile different. Available in five colour options featuring subtly different shading and distinctive streaks. The ideal raw material for warm spaces that combine elegance and intimacy.

FR Pietra di Basalto - Synthèse esthétique

L'originalité esthétique du basalte revit dans une ligne de dalles rigoureuse et riche en nuances. Des surfaces dynamiques, que l'abondance de détails naturels rend chaque fois différentes, disponibles en 5 nuances légèrement stonalisées, enrichies de marbrures distinctives. La matière première idéale pour des atmosphères accueillantes et intimement élégantes.

DE Pietra di Basalto - Ästhetische Synthese

Die ästhetische Originalität des Basalts lebt in einer Reihe strenger, nuancenreicher Platten fort. Dynamische Oberflächen, die durch die Fülle natürlicher Details jedes Mal anders wirken, erhältlich in 5 leicht abgetönten Nuancen und verziert mit markanten Melierungen. Der ideale Rohstoff für einladende und intim elegante Atmosphären.

ES Pietra di Basalto / Síntesis estética

La originalidad estética del basalto revive en una línea de baldosas rigurosa y rica en matices. Superficies dinámicas, cuya abundancia de detalles naturales las hace siempre diferentes, disponibles en cincotonos ligeramente esfumados, embellecidos mediante moteado distintivo. La materia prima ideal para ambientes acogedores e íntimamente elegantes.

RU Pietra di Basalto - Синтез эстетики

Эстетическая оригинальность базальта воскрешается в строгой линейке плит с многочисленными оттенками. Динамичные поверхности, которые обилие натуральных деталей делает каждый раз другими, предлагаются в 5 цветах с легким разнотоном, ценность которого подчеркивают характерная неоднородность. Это - великолепный материал для создания уютной и элегантной атмосферы.

CH Pietra di Basalto 系列 - 审美综合

玄武岩'的审美独创性重新出现在一个坚实而又色差丰富的系列产品中。活力动态表面,其中丰富的自然细节使它每次都不同,可用于五个略带阴影,用独特斑驳色点缀的色调。热情,私密,优雅氛围的理想原材料。



floor: Pietra di Basalto Beige Active 120x60 cm . 48"x24"



floor: Pietra di Basalto Bianco natural 60x60 cm . 24"x24"



PIETRA DI BASALTO

300x100 cm . 100x100 cm Spessore 6 mm | 120"x40" . 40"x40" Thickness 0,24"

120x60 cm . 60x60 cm . 60x30 cm Spessore 9 mm | 48"x24" . 24"x24" . 24"x12" Thickness 0,35"

Grès porcellanato . Porcelain stoneware . Grès cérame . Feinsteinzeug . Gres porcelánico . Керамогранит . 上釉系列

BIANCO

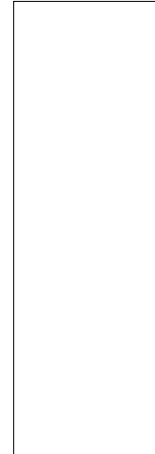

300x100 . 120"x40"

Pietra di Basalto Bianco Active

 **IAS310219M6**

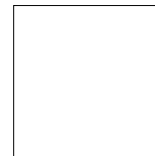

100x100 . 40"x40"

Pietra di Basalto Bianco Active

 **IAS100219M6**



120x60 . 48"x24"

Pietra di Basalto Bianco Natural
Pietra di Basalto Bianco Antislip
Pietra di Basalto Bianco Active

 **892219**
892224
IAS892219



60x60 . 24"x24"

Pietra di Basalto Bianco Natural
Pietra di Basalto Bianco Antislip
Pietra di Basalto Bianco Active

 **866219**
866224
IAS866219



60x30 . 24"x12"

Pietra di Basalto Bianco Natural
Pietra di Basalto Bianco Antislip

 **863219**
863224

BEIGE

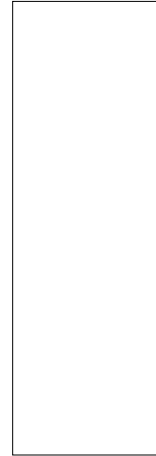

300x100 . 120"x40"

Pietra di Basalto Beige Active

IAS310220M6

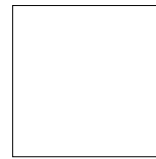

100x100 . 40"x40"

Pietra di Basalto Beige Active

IAS100220M6



120x60 . 48"x24"

Pietra di Basalto Beige Natural
Pietra di Basalto Beige Antislip
Pietra di Basalto Beige Active

892220
892225
IAS892220



60x60 . 24"x24"

Pietra di Basalto Beige Natural
Pietra di Basalto Beige Antislip
Pietra di Basalto Beige Active

866220
866225
IAS866220



60x30 . 24"x12"

Pietra di Basalto Beige Natural
Pietra di Basalto Beige Antislip

863220
863225



PIETRA DI BASALTO

300x100 cm . 100x100 cm Spessore 6 mm | 120"x40" . 40"x40" Thickness 0,24"

120x60 cm . 60x60 cm . 60x30 cm Spessore 9 mm | 48"x24" . 24"x24" . 24"x12" Thickness 0,35"

Grès porcellanato . Porcelain stoneware . Grès cérame . Feinsteinzeug . Gres porcelánico . Керамогранит . 上釉系列

GRIGIO

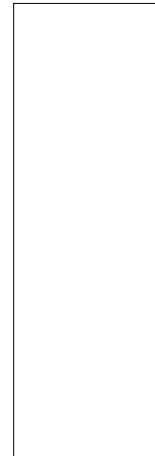

300x100 . 120"x40"

Pietra di Basalto Grigio Active

 **IAS310222M6**

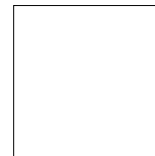

100x100 . 40"x40"

Pietra di Basalto Grigio Active

 **IAS100222M6**



120x60 . 48"x24"

Pietra di Basalto Grigio Natural
Pietra di Basalto Grigio Antislip
Pietra di Basalto Grigio Active

 **892222**
892227
IAS892222



60x60 . 24"x24"

Pietra di Basalto Grigio Natural
Pietra di Basalto Grigio Antislip
Pietra di Basalto Grigio Active

 **866222**
866227
IAS866222



60x30 . 24"x12"

Pietra di Basalto Grigio Natural
Pietra di Basalto Grigio Antislip

 **863222**
863227

MORO

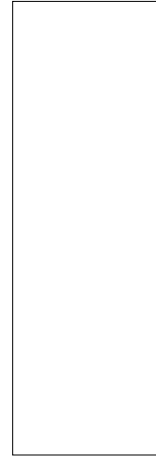
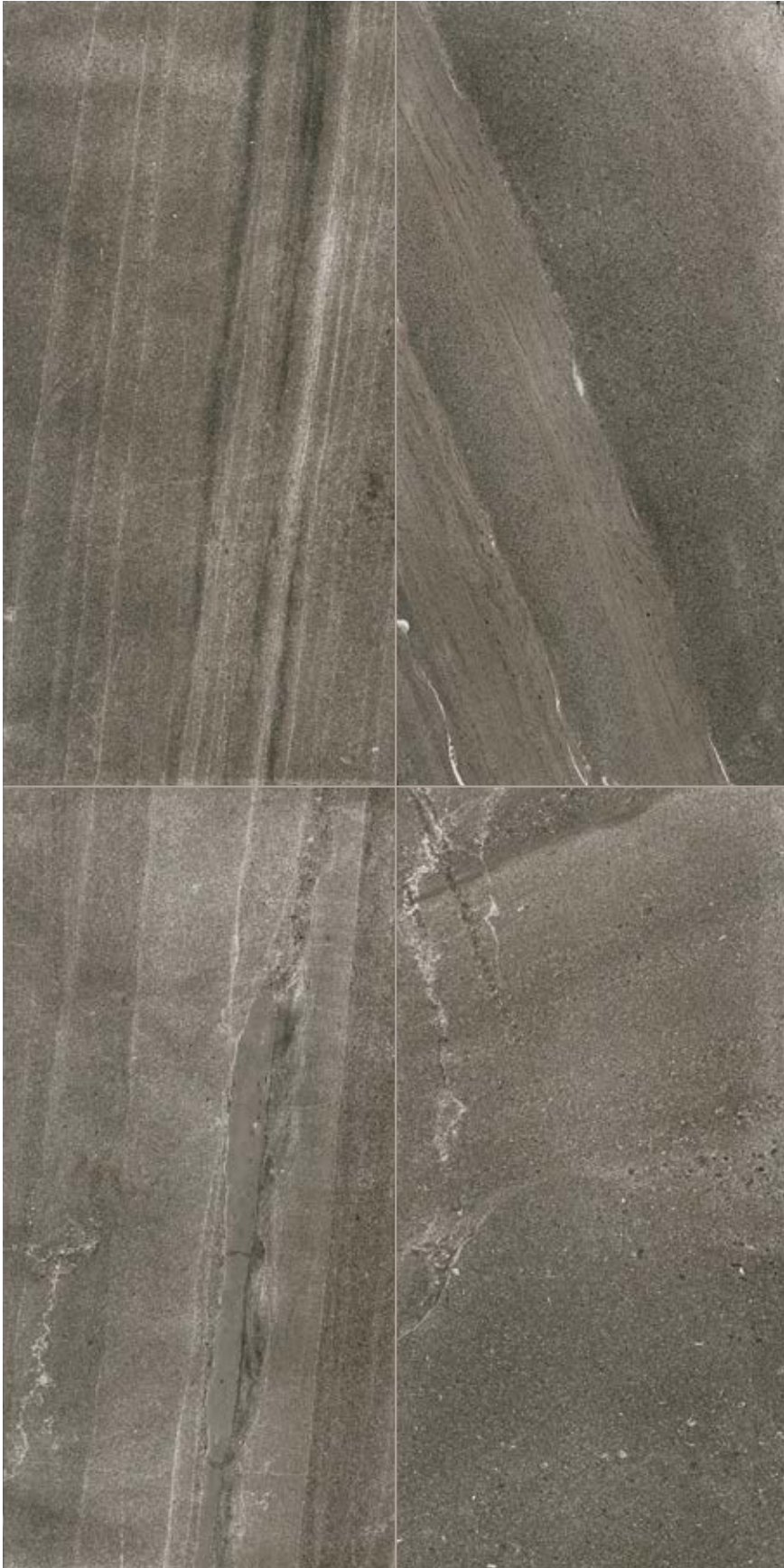

300x100 . 120"x40"

Pietra di Basalto Moro Active

IAS310221M6

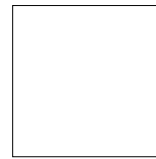

100x100 . 40"x40"

Pietra di Basalto Moro Active

IAS100221M6



120x60 . 48"x24"

Pietra di Basalto Moro Natural
Pietra di Basalto Moro Antislip
Pietra di Basalto Moro Active

892221
892226
IAS892221



60x60 . 24"x24"

Pietra di Basalto Moro Natural
Pietra di Basalto Moro Antislip
Pietra di Basalto Moro Active

866221
866226
IAS866221



60x30 . 24"x12"

Pietra di Basalto Moro Natural
Pietra di Basalto Moro Antislip

863221
863226



PIETRA DI BASALTO

300x100 cm . 100x100 cm Spessore 6 mm | 120"x40" . 40"x40" Thickness 0,24"

120x60 cm . 60x60 cm . 60x30 cm Spessore 9 mm | 48"x24" . 24"x24" . 24"x12" Thickness 0,35"

Grès porcellanato . Porcelain stoneware . Grès cérame . Feinsteinzeug . Gres porcelánico . Керамогранит . 上釉系列

NERO

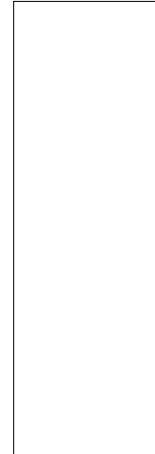

300x100 . 120"x40"

Pietra di Basalto Nero Active

IAS310223M6

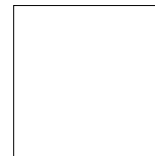

100x100 . 40"x40"

Pietra di Basalto Nero Active

IAS100223M6



120x60 . 48"x24"

Pietra di Basalto Nero Natural
Pietra di Basalto Nero Antislip
Pietra di Basalto Nero Active

892223
892228
IAS892223



60x60 . 24"x24"

Pietra di Basalto Nero Natural
Pietra di Basalto Nero Antislip
Pietra di Basalto Nero Active

866223
866228
IAS866223



60x30 . 24"x12"

Pietra di Basalto Nero Natural
Pietra di Basalto Nero Antislip

863223
863228



Mosaici . Mosaiques . Mosaiques . Mosaike . Mosaiques . Мозаика . 馬賽克

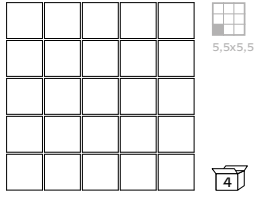

Mosaico 5 Antislip
30x30 cm . 12"x12"

Pietra di Basalto Bianco Antislip **868575**
Pietra di Basalto Beige Antislip **868576**
Pietra di Basalto Grigio Antislip **868578**
Pietra di Basalto Moro Antislip **868577**
Pietra di Basalto Nero Antislip **868579**

Pezzi speciali . Trims . Pièces spéciales . Formstücke . Piezas especiales . Специальные элементы . 鑲邊

	GRADINO L JOLLY *	COPRIBORDO *	BATTISCOPA
	60x30 Natural	15x30 Antislip	9x60 Natural
PIETRA DI BASALTO BIANCO	867918	728994	862219
PIETRA DI BASALTO BIANCO ACTIVE	IAS867918		IAS862219
PIETRA DI BASALTO BEIGE	867919	728995	862220
PIETRA DI BASALTO BEIGE ACTIVE	IAS867919		IAS862220
PIETRA DI BASALTO GRIGIO	867921	728997	862222
PIETRA DI BASALTO GRIGIO ACTIVE	IAS867921		IAS862222
PIETRA DI BASALTO MORO	867920	728996	862221
PIETRA DI BASALTO MORO ACTIVE	IAS867920		IAS862221
PIETRA DI BASALTO NERO	867922	728998	862223
PIETRA DI BASALTO NERO ACTIVE	IAS867922		IAS862223

* Realizzati in 2 pezzi assemblati . Produced in 2 assembled pieces . Réalisés par l'assemblage de 2 pièces . Realizados en 2 piezas ensambladas . Выполнено из 2 смонтированных частей . 由2个组装件组成

Imballi . Packing . Conditionnement . Verpackungseinheiten . Embalajes . Упаковка . 包裝

FORMATO SIZE FORMAT FORMAT FORMAT ФОРМАТ 尺寸	SPESSORE THICKNESS ÉPAISSEUR STÄRKE ESPESOR ТОЛЩИНА 厚度	KG/MQ KG/SQM KG/MC KG/QM KG/MQ KG/КВ.М. KG/SQM	SCATOLA BOX BOÎTE KARTON САЈА КОРОБКА 盒子		EUROPALLET	
				mq	box	mq
120x60 . 48"x24" Active	9 mm . 0,35"	21,00	2	1,44	24	34,56
120x60 . 48"x24"	9 mm . 0,35"	20,48	2	1,44	27/30	38,88/43,20
60x60 . 24"x24"	9 mm . 0,35"	19,75	3	1,08	40	43,20
60x30 . 24"x12"	9 mm . 0,35"	19,75	6	1,08	40	43,20
30x30 . 12"x12" MOSAICO 5 ANTISLIP	9 mm . 0,35"	1,8 pz	4	0,36	-	-
9x60 . 3,54"x24" BATTISCOPA	9 mm . 0,35"	1,31 pz	10	0,54	-	-
15x30 . 6"x12" COPRIBORDO ANTISLIP	9 mm . 0,35"	1 pz	6	0,27	-	-
60x30 . 24"x12" GRADINO L JOLLY	9 mm . 0,35"	3,4 pz	4	0,72	-	-

*300x100 . 120"x40" / 100x100 . 40"x40": Imballi vedi pag. 310 . Packaging see page 310 . Emballages voir page 310 . Verpackungen siehe Seite 310 . Embalajes véase la página 310 .
Упаковки см. на странице 310 . 包裝見頁面 310

Pietra di Bilbao - Percorsi Raffinati

Delicate sfumature color sabbia si disegnano su tinte neutre e grigie, ispirate a una pietra dall'innata eleganza. Un invito a proporre nuovi immaginari di stile attingendo forza e sostanza dalla ricchezza della materia naturale.

EN Pietra di Bilbao - Explorations of elegance

Subtle sandy shades against neutral and grey backings, inspired by a naturally elegant stone. An invitation to create new visions of style whose impact lies in the richness of natural material.

FR Pietra di Bilbao - Parcours Raffinés

De délicates nuances de couleur sable se dessinent sur des teintes neutres et grises, inspirées d'une pierre à l'élégance innée. Une invitation à proposer de nouveaux imaginaires de style en puisant force et substance dans la richesse de la matière naturelle.

DE Pietra di Bilbao - Raffinierte Wege

Zarte sandfarbene Nuancen werden auf neutralen und grauen Farbtönen gezeichnet, die von einem Stein mit einer angeborenen Eleganz inspiriert werden. Eine Einladung, neue Stilvorstellungen vorzuschlagen, die Kraft und Substanz aus dem Reichtum natürlicher Materialien schöpfen.

ES Pietra di Bilbao / Trayectos refinados

Delicados matices color arena se dibujan sobre colores neutros y grises, inspirados en una piedra de innata elegancia. Una invitación a proponer nuevos imaginarios de estilo, obteniendo fuerza y sustancia propias de la riqueza de la materia natural.

RU Pietra di Bilbao - Изысканные пути

Нежные оттенки песочного цвета нанесены на нейтральные и серые цвета, источником вдохновения для которых стал камень с присущей ему элегантностью. Это - призыв к новым стилистическим решениям, черпающим силу и сущность в богатстве натурального материала.

CH Pietra di Bilbao 系列 - 精致的路线

呈现在中性和灰色色调上的精致沙色色差, 灵感来自天然优雅的宝石。确定风格新的想象需求从丰富的天然材料中汲取力量和物质。

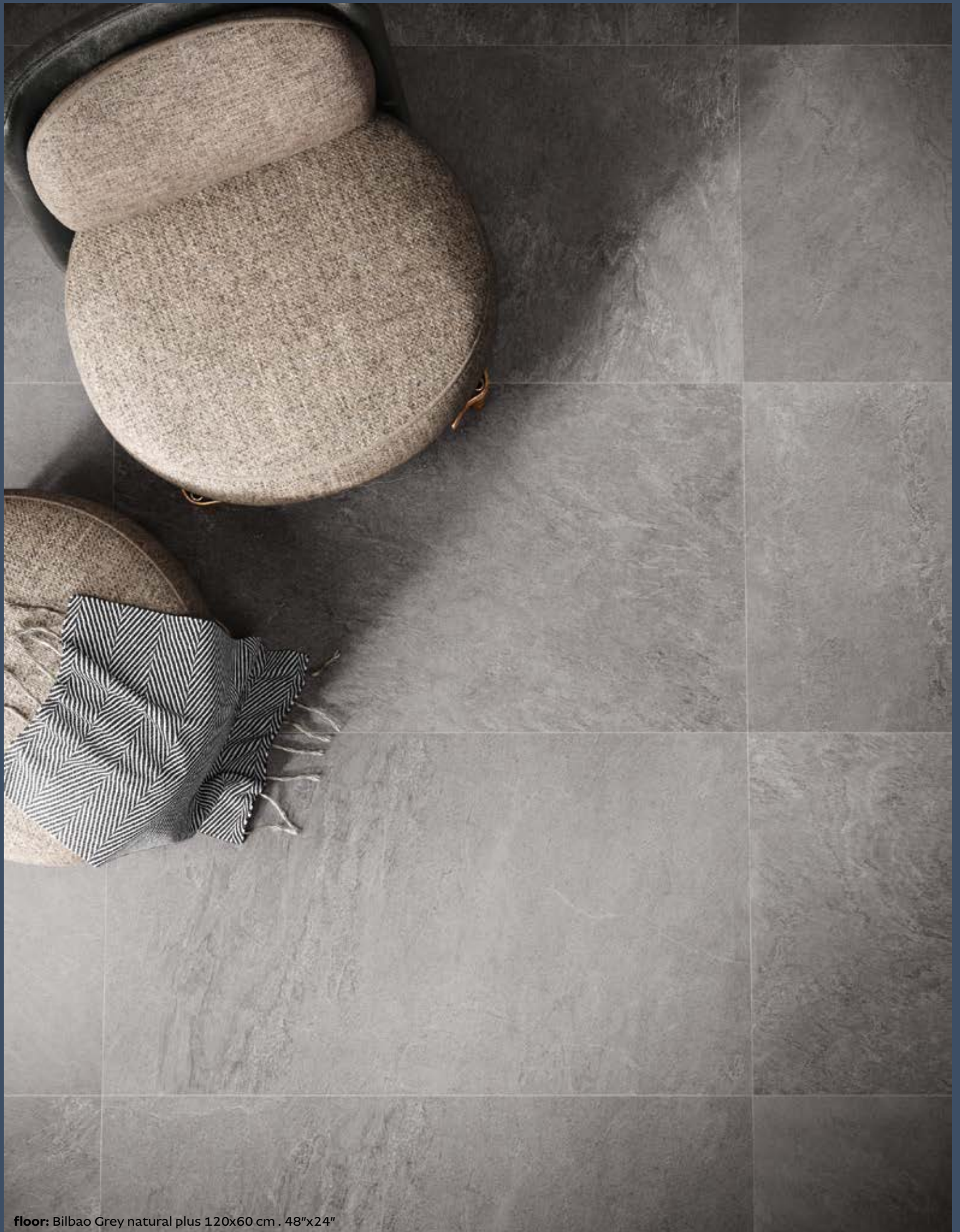

floor: Bilbao Grey natural plus 120x60 cm . 48"x24"



floor: Bilbao Black natural 120x60 cm . 48"x24"



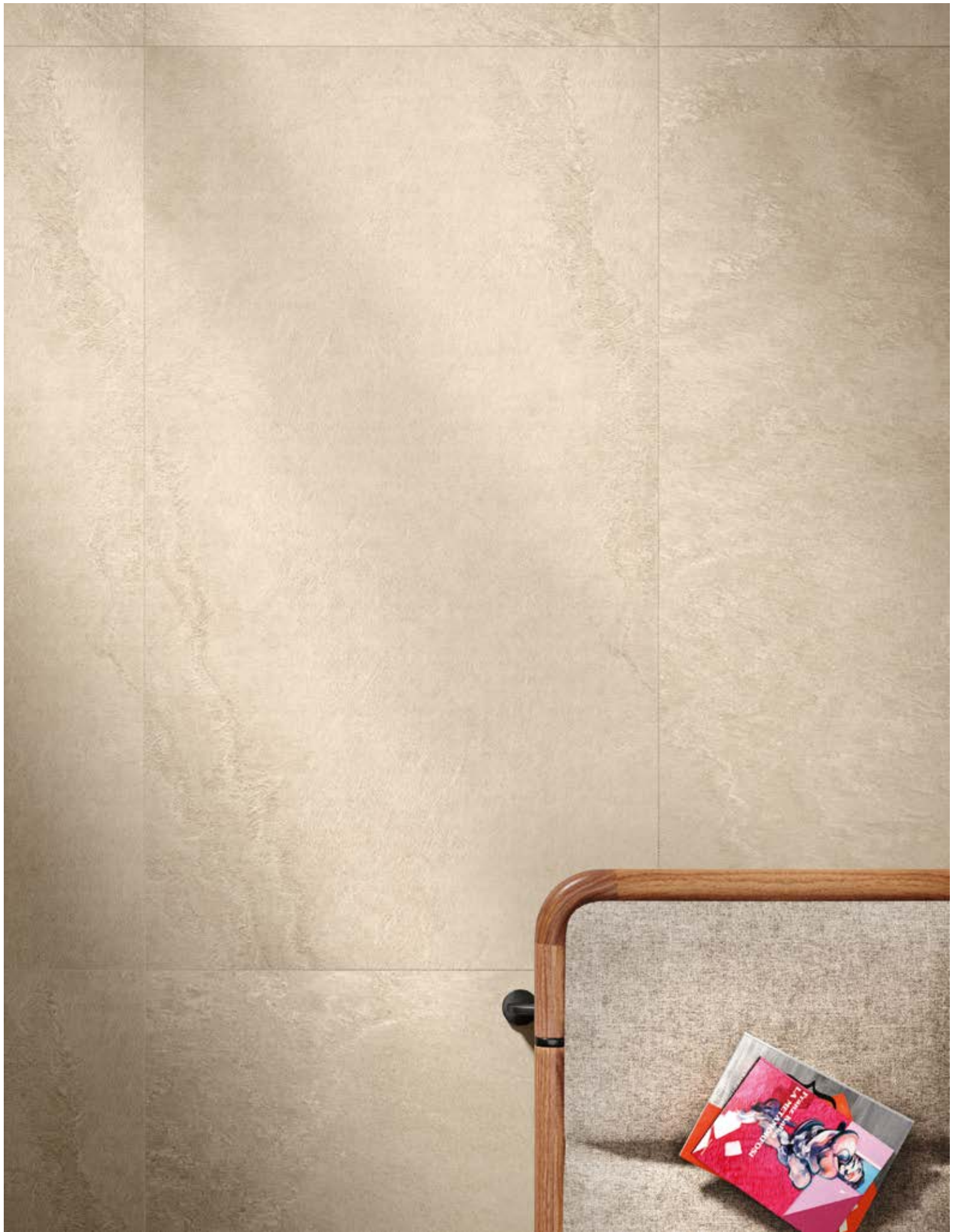

▲ floor: Bilbao Sand natural plus 120x60 cm . 48"x24"

► wall: Mosaico 5 Black natural 30x30 cm . 12"x12" floor: Bilbao Ice natural plus 120x60 cm . 48"x24"



PIETRA DI BILBAO

120x60 cm . 60x60 cm . 60x30 cm Spessore 9 mm | 48"x24" . 24"x24" . 24"x12" Thickness 0,35"

Grès porcellanato . Porcelain stoneware . Grès cérame . Feinsteinzeug . Gres porcelánico . Керамогранит . 上釉系列

ICE



120x60 . 48"x24"

Bilbao Ice Natural
Bilbao Ice Natural Plus



892819
892820



60x60 . 24"x24"

Bilbao Ice Natural
Bilbao Ice Natural Plus



866819
866820



60x30 . 24"x12"

Bilbao Ice Natural
Bilbao Ice Natural Plus



863819
863820

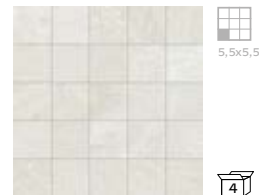

Mosaico 5
30x30 cm . 12"x12"
Bilbao Ice **868428**

GREY



120x60 . 48"x24"



Bilbao Grey Natural
Bilbao Grey Natural Plus

892813
892816



60x60 . 24"x24"



Bilbao Grey Natural
Bilbao Grey Natural Plus

866813
866816



60x30 . 24"x12"



Bilbao Grey Natural
Bilbao Grey Natural Plus

863813
863816



Mosaico 5
30x30 cm . 12"x12"
Bilbao Grey **868430**

PIETRA DI BILBAO

120x60 cm . 60x60 cm . 60x30 cm Spessore 9 mm | 48"x24" . 24"x24" . 24"x12" Thickness 0,35"

Grès porcellanato . Porcelain stoneware . Grès cérame . Feinsteinzeug . Gres porcelánico . Керамогранит . 上釉系列

SAND



120x60 . 48"x24"

Bilbao Sand Natural
Bilbao Sand Natural Plus



892815
892818



60x60 . 24"x24"

Bilbao Sand Natural
Bilbao Sand Natural Plus



866815
866818



60x30 . 24"x12"

Bilbao Sand Natural
Bilbao Sand Natural Plus



863815
863818

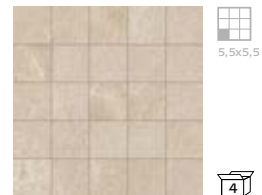

Mosaico 5
30x30 cm . 12"x12"
Bilbao Sand **868432**

BLACK



120x60 . 48"x24"



Bilbao Black Natural
 Bilbao Black Natural Plus

892814
892817



60x60 . 24"x24"



Bilbao Black Natural
 Bilbao Black Natural Plus

866814
866817



60x30 . 24"x12"



Bilbao Black Natural
 Bilbao Black Natural Plus

863814
863817





Mosaico 5
 30x30 cm . 12"x12"
 Bilbao Black **868431**



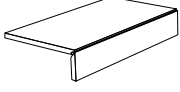
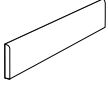

▲ floor: Bilbao Grey natural plus. 120x60 cm . 48"x24" top: Maxfine Pietra Grey

Pezzi speciali . Trims . Pièces spéciales . Formstücke . Piezas especiales . Специальные элементы . 鑲邊

		
	GRADINO L JOLLY	BATTISCOPA
	60x30 Natural	7x60 Natural
		
BILBAO ICE	867856	862819
BILBAO GREY	867857	862816
BILBAO SAND	867859	862818
BILBAO BLACK	867858	862817

Imballi . Packing . Conditionnement . Verpackungseinheiten . Embalajes . Упаковка . 包裝

FORMATO SIZE FORMAT FORMAT FORMAT ФОРМАТ 尺寸	SPESSORE THICKNESS ÉPAISSEUR STÄRKE ESPESOR ТОЛЩИНА 厚度	SCATOLA BOX BOÎTE KARTON САЈА КОРОБКА 盒子	EUROPALLET		
			mq	box	mq
			mq	box	mq
120x60 . 48"x24"	9 mm . 0,35"	2	1,44	30	43,20
60x60 . 24"x24"	9 mm . 0,35"	3	1,08	40	43,20
60x30 . 24"x12"	9 mm . 0,35"	6	1,08	40	43,20
30x30 . 12"x12" MOSAICO 5	9 mm . 0,35"	4	0,36		
60x30 . 24"x12" GRADINO L JOLLY	9 mm . 0,35"	4	0,72	-	-
7x60 . 3"x 24" BATTISCOPA	9 mm . 0,35"	10	0,42	-	-

Pietra di Sciara - Fascino primordiale

La Pietra di Sciara, partorita dall'Etna e lasciata lungo il percorso tracciato dalla sua lava, ispira una suggestione che restituisce il suo fascino primordiale con un magnetico accento di design. Il risultato è una proposta che attinge alle radici più ancestrali dei fenomeni naturali e la trasforma in accattivante elemento di personalizzazione degli spazi.

EN Pietra di Sciara - Primordial charm

The Pietra di Sciara, a type of rock formed by lava erupted from Mount Etna, serves as the inspiration for a collection imbued with a primordial charm and a design that exudes a magnetic appeal, offering a glimpse into the ancient origins of these natural phenomena, while becoming an aesthetically pleasing element that adds a personal touch to any space.

FR Pietra di Sciara - Un charme primordial

La Pietra di Sciara, enfantée par l'Etna et déposée le long du parcours tracé par la lave, inspire une suggestion qui recrée son charme primordial avec une touche de design magnétique. Le résultat est une proposition qui puise dans les racines les plus ancestrales des phénomènes naturels et les transforme en un fascinant élément de personnalisation des espaces.

DE Pietra di Sciara - Ursprünglicher Charme

Der Sciara-Stein stammt vom Ätna und wurde auf dem Weg der Lava zurückgelassen. Er inspirierte zu einem Designvorschlag, der den ursprünglichen Charme des Steins mit einem magnetischen Gestaltungsakzent neu belebt. Das Ergebnis ist ein Produkt, das auf die archaischen Wurzeln der Naturphänomene zurückgreift und sie in ein attraktives Element für die individuelle Raumgestaltung verwandelt.

ES Pietra di Sciara / Encanto primordial

La Piedra de Sciara, generada por el Etna y dejada a lo largo del recorrido trazado por su lava, inspira una sugestión que devuelve su encanto primordial con un magnético acento de diseño moderno. El resultado es una propuesta que deriva de las raíces más ancestrales de los fenómenos naturales y la transforma en un cautivador elemento de personalización de los espacios.

RU Pietra di Sciara - Перводанное очарование

Камень из Шары (Pietra di Sciara) рожден вулканом Этной и отложен там, где проходил поток лавы. Он завораживает первозданным очарованием и способен притягивать взгляд благодаря интересным дизайнерским приемам. Предлагаемый материал повествует о природных истоках нашей жизни и воплощает в себе широкие возможности для индивидуального оформления пространства.

CH Pietra di Sciara 系列 - 原始魅力

Pietra di Sciara (夏拉石) 诞生于埃特纳火山, 沿着熔岩的痕迹留存下来, 成为了设计灵感的来源, 通过充满磁性的设计还原它的魅力。这款产品植根于古老天然现象, 将之转化成为空间增添个性的迷人元素。



wall: Pietra di Sciarra Carbone natural plus 120x60 cm . 48"x24" floor: Pietra di Sciarra Carbone natural plus 120x120 cm . 48"x48"



wall: Balance Ivory natural plus 270x120 cm . 108"x48" floor: Pietra di Sciara Polvere natural plus 120x120 cm . 48"x48"







▲ wall: Balance Tan natural plus 120x60 cm . 48"x24" floor: Pietra di Sciara Visone natural plus 120x60 cm . 48"x24"
◀ wall: Balance Nude natural plus 60x60 cm . 24"x24" floor: Pietra di Sciara Carbone natural plus 120x120 cm . 48"x48"

PIETRA DI SCIARA

120x120 cm . 120x60 cm . 60x60 cm . 60x30 cm Spessore 8 mm | 48"x48" . 48"x24" . 24"x24" . 24"x12" Thickness 0,3"

Grès porcellanato . Porcelain stoneware . Grès cérame . Feinsteinzeug . Gres porcelánico . Керамогранит . 上釉系列

PIETRA DI SCIARA POLVERE

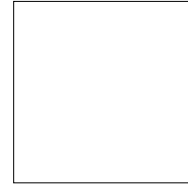

120x120 . 48"x48"



Pietra di Sciara Polvere Natural Plus **120853**



120x60 . 48"x24"



Pietra di Sciara Polvere Natural Plus **892853**



60x60 . 24"x24"



Pietra di Sciara Polvere Natural Plus **866853**



60x30 . 24"x12"



Pietra di Sciara Polvere Natural Plus **863853**

PIETRA DI SCIARA GRIGIO

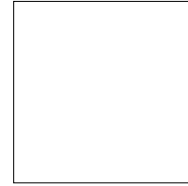

120x120 . 48"x48"



Pietra di Sciara Grigio Natural Plus **120854**



120x60 . 48"x24"



Pietra di Sciara Grigio Natural Plus **892854**



60x60 . 24"x24"



Pietra di Sciara Grigio Natural Plus **866854**



60x30 . 24"x12"



Pietra di Sciara Grigio Natural Plus **863854**

PIETRA DI SCIARA

120x120 cm . 120x60 cm . 60x60 cm . 60x30 cm Spessore 8 mm | 48"x48" . 48"x24" . 24"x24" . 24"x12" Thickness 0,3"

Grès porcellanato . Porcelain stoneware . Grès cérame . Feinsteinzeug . Gres porcelánico . Керамогранит . 上釉系列

PIETRA DI SCIARA SABBIA

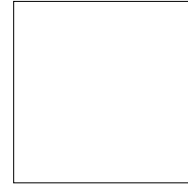

120x120 . 48"x48"



Pietra di Sciara Sabbia Natural Plus **120855**



120x60 . 48"x24"



Pietra di Sciara Sabbia Natural Plus **892855**



60x60 . 24"x24"



Pietra di Sciara Sabbia Natural Plus **866855**



60x30 . 24"x12"



Pietra di Sciara Sabbia Natural Plus **863855**

PIETRA DI SCIARA VISONE

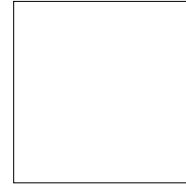

120x120 . 48"x48"



Pietra di Sciara Visone Natural Plus **120856**



120x60 . 48"x24"



Pietra di Sciara Visone Natural Plus **892856**



60x60 . 24"x24"



Pietra di Sciara Visone Natural Plus **866856**



60x30 . 24"x12"



Pietra di Sciara Visone Natural Plus **863856**

PIETRA DI SCIARA

120x120 cm . 120x60 cm . 60x60 cm . 60x30 cm Spessore 8 mm | 48"x48" . 48"x24" . 24"x24" . 24"x12" Thickness 0,3"

Grès porcellanato . Porcelain stoneware . Grès cérame . Feinsteinzeug . Gres porcelánico . Керамогранит . 上釉系列

CARBONE

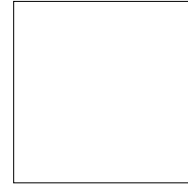

120x120 . 48"x48"



Pietra di Sciara Carbone Natural Plus **120857**



120x60 . 48"x24"



Pietra di Sciara Carbone Natural Plus **892857**



60x60 . 24"x24"



Pietra di Sciara Carbone Natural Plus **866857**







60x30 . 24"x12"



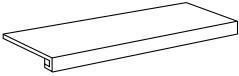

Pietra di Sciara Carbone Natural Plus **863857**

Pezzi speciali . Trims . Pièces spéciales . Formstücke . Piezas especiales . Специальные элементы . 鑲邊

		
	GRADONE COSTA RETTA	BATTISCOPA
	120x34 Natural Plus	7x60 Natural Plus
		
PIETRA DI SCIARA POLVERE	895871	862853
PIETRA DI SCIARA GRIGIO	895872	862854
PIETRA DI SCIARA SABBIA	895873	862855
PIETRA DI SCIARA VISONE	895874	862856
PIETRA DI SCIARA CARBONE	895875	862857

Imballi . Packing . Conditionnement . Verpackungseinheiten . Embalajes . Упаковка . 包裝

FORMATO SIZE FORMAT FORMAT FORMATO ФОРМАТ 尺寸	SPESSORE THICKNESS ÉPAISSEUR STÄRKE ESPESOR ТОЛЩИНА 厚度	SCATOLA BOX BOÎTE KARTON САЈА КОРОБКА 盒子		EUROPALLET	
			m ²	box	m ²
120x120 . 48"x48"	8 mm . 0,31"	2	2,88	14	40,32
120x60 . 48"x24"	8 mm . 0,31"	2	1,44	30	43,20
60x60 . 24"x24"	8 mm . 0,31"	4	1,44	32	46,08
60x30 . 24"x12"	8 mm . 0,31"	8	1,44	40	57,60
7x60 . 3"x24" BATTISCOPA	8 mm . 0,31"	10	0,42	-	-
120x34 . 48"x13,38" GRADONE COSTA RETTA	8 mm . 0,31"	1	0,408	-	-

Shire - Naturaleza aristocrática

Lo stile aristocratico inglese incontra la bellezza della pietra di Luserna in una proposta che fonde storia, naturalezza e vivacità di design. La finitura rettificata e gli ampi formati esaltano i colori e l'aspetto della roccia su superfici dal grande impatto visivo. Per rifinire fin nei minimi dettagli indoor e outdoor, tra cui giardini e accoglienti terrazzi.

EN Shire - Aristocratic simplicity

The style favoured by the English aristocracy meets the beauty of Luserna stone in an offering that blends history, simplicity, and verve. The straightened-edge finish and large sizes set off the rocklike colours and appearance, creating high visual impact. For a flawless finish, with attention to the smallest detail, indoors and out, including enchanting gardens and terraces.

FR Shire - Naturel aristocratique

Le style aristocratique anglais rencontre la beauté de la pierre de Luserne dans une proposition qui allie histoire, naturel et vivacité du design. La finition rectifiée et les grands formats rehaussent les couleurs et l'aspect de la roche sur des surfaces à fort impact visuel, pour finir l'intérieur et l'extérieur dans les moindres détails, y compris les jardins et les terrasses accueillantes.

DE Shire - Aristokratische Natürlichkeit

Der englische aristokratische Stil trifft auf die Schönheit des Luserner Steins in einem Angebot, das Geschichte, Natürlichkeit und Lebendigkeit des Designs verbindet. Die geschliffene Oberfläche und die großen Formate verstärken die Farben und das Aussehen des Steins auf Oberflächen mit großer visueller Wirkung. Zur Verfeinerung von Innen- und Außenbereichen in den kleinsten Details, einschließlich Gärten und einladender Terrassen.

ES Shire / Naturaleza aristocrática

El estilo aristocrático inglés encuentra la belleza de la piedra de Luserna en una propuesta que funde historia, naturaleza y vivacidad de diseño. Su acabado rectificado y los amplios formatos destacan los colores y el aspecto de la roca sobre superficies de gran impacto visual. Para terminaciones en los mínimos detalles de interiores y de exteriores tales como jardines y acogedoras terrazas.

RU Shire - Aristократическая натуральность

Аристократический английский стиль сочетается с красотой камня Лусерна в предложении, в котором сливаются воедино история, натуральность и живость дизайна. Шлифованная отделка и большие форматы подчеркивают цвета и структуру камня на поверхностях с выраженным зрительным эффектом для отделки мельчайших деталей внутренних и наружных пространств, среди которых парки и уютные террасы.

CH Shire系列 - 贵族气质

英国贵族风格 在一个融合了历史、自然和设计活力的提案中 遇到了卢塞尔纳石之美。精致 终饰和宽幅增强岩石 在强烈视觉冲击力表面上的 颜色 和 外观。以使室内和室外最小细节达到完美, 包括花园和温馨的露台。



wall: Shire Somerset natural plus 60x30 cm . 24"x12" floor & desk: Shire Devon natural plus 120x60 cm . 48"x24"



▲ wall: Shire Dorset natural plus 60x30 . 24"x12" / Shire Dorset Mosaico 5 antislip 30x30 cm . 12"x12" floor: Shire Dorset natural plus 60x60 cm . 24"x24"
▶ floor in: Shire Kent natural plus 120x60 cm . 48"x24" floor out: Shire Kent antislip 120x60 cm . 48"x24"



SHIRE

120x60 cm . 60x60 cm . 60x30 cm Spessore 9 mm | 48"x24" . 24"x24" . 24"x12" Thickness 0,35"

Grès porcellanato . Porcelain stoneware . Grès cérame . Feinsteinzeug . Gres porcelánico . Керамогранит . 上釉系列

DORSET



120x60 . 48"x24"



Shire Dorset Natural Plus
Shire Dorset Antislip

892229
892233



60x60 . 24"x24"



Shire Dorset Natural Plus
Shire Dorset Antislip

866229
866233



60x30 . 24"x12"



Shire Dorset Natural Plus
Shire Dorset Antislip

863229
863233

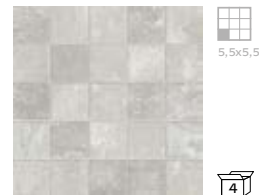

Mosaico 5
30x30 cm . 12"x12"
Shire Dorset Antislip **868588**

KENT



120x60 . 48"x24"



Shire Kent Natural Plus
Shire Kent Antislip

892230
892234



60x60 . 24"x24"



Shire Kent Natural Plus
Shire Kent Antislip

866230
866234



60x30 . 24"x12"



Shire Kent Natural Plus
Shire Kent Antislip

863230
863234



5,5x5,5



Mosaico 5
30x30 cm . 12"x12"
Shire Kent Antislip

868589

SHIRE

120x60 cm . 60x60 cm . 60x30 cm Spessore 9 mm | 48"x24" . 24"x24" . 24"x12" Thickness 0,35"

Grès porcellanato . Porcelain stoneware . Grès cérame . Feinsteinzeug . Gres porcelánico . Керамогранит . 上釉系列

SOMERSET



120x60 . 48"x24"



Shire Somerset Natural Plus
Shire Somerset Antislip

892231
892235



60x60 . 24"x24"



Shire Somerset Natural Plus
Shire Somerset Antislip

866231
866235



60x30 . 24"x12"



Shire Somerset Natural Plus
Shire Somerset Antislip

863231
863235

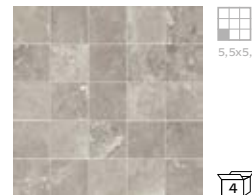

Mosaico 5
30x30 cm . 12"x12"
Shire Somerset Antislip **868590**

DEVON



120x60 . 48"x24"



Shire Devon Natural Plus
Shire Devon Antislip

892232
892236



60x60 . 24"x24"



Shire Devon Natural Plus
Shire Devon Antislip

866232
866236



60x30 . 24"x12"



Shire Devon Natural Plus
Shire Devon Antislip

863232
863236







Mosaico 5
30x30 cm . 12"x12"
Shire Devon Antislip **868591**

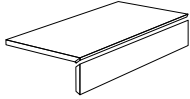
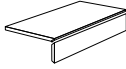
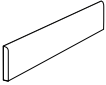

floor: Shire Kent natural plus 120x60 cm . 48"x24"

Pezzi speciali . Trims . Pièces spéciales . Formstücke . Piezas especiales . Специальные элементы . 鑲邊

			
	GRADINO L JOLLY *	COPRIBORDO *	BATTISCOPIA
	60x30 Natural Plus	15x30 Antislip	9x60 Natural Plus
			
SHIRE DORSET	867914	728985	862229
SHIRE KENT	867915	728986	862230
SHIRE SOMERSET	867916	728987	862231
SHIRE DEVON	867917	728988	862232

* Realizzati in 2 pezzi assemblati . Produced in 2 assembled pieces . Réalisés par l'assemblage de 2 pièces
Realizados en 2 piezas ensambladas . Выполнено из 2 смонтированных частей . 由2个组装件组成

Imballi . Packing . Conditionnement . Verpackungseinheiten . Embalajes . Упаковка . 包裝

FORMATO SIZE FORMAT FORMAT FORMATO ФОРМАТ 尺寸	SPESSORE THICKNESS ÉPAISSEUR STÄRKE ESPESOR ТОЛЩИНА 厚度	KG/MQ KG/SQM KG/MC KG/QM KG/MQ KG/КВ.М. KG/SQM	SCATOLA BOX BOÎTE KARTON САЈА КОРОБКА 盒子		EUROPALLET	
				mq	box	mq
120x60 . 48"x24"	9 mm . 0,35"	22,42	2	1,44	30	43,20
60x60 . 24"x24"	9 mm . 0,35"	19,75	3	1,08	40	43,20
60x30 . 24"x12"	9 mm . 0,35"	20,31	6	1,08	40	43,20
30x30 . 12"x12" MOSAICO 5 ANTISLIP	9 mm . 0,35"	1,8 pz	4	0,36	-	-
9x60 . 3,54"x24" BATTISCOPIA	9 mm . 0,35"	1,31 pz	10	0,54	-	-
15x30 . 6"x12" COPRIBORDO ANTISLIP	9 mm . 0,35"	1 pz	6	0,27	-	-
60x30 . 24"x12" GRADINO L JOLLY	9 mm . 0,35"	3,4 pz	4	0,72	-	-

Urban Active - Vibrazioni metropolitane

Il cemento si erge a protagonista di una collezione che nasce per trasmettere il suo intenso impatto materico ad ambientazioni di design e arredo dall'accento metropolitano. Quattro nuance in gamma per intervenire nei più svariati contesti con una sferzante carica di energia espressiva.

EN Urban Active - Metropolitan vibes

Concrete is the key feature of this collection, which was created to add the high visual impact of this material to design-led projects and create furniture with a metropolitan mood. Four shades makes it ideal for use in all kinds of settings, with powerful expressive force.

FR Urban Active - Vibrations métropolitaines

Le béton est le protagoniste d'une collection créée pour transmettre son impact matiériste intense à des contextes de design et d'ameublement à l'accent métropolitain. Quatre nuances dans la gamme pour intervenir dans les contextes les plus disparates avec un élan d'énergie expressive.

DE Urban Active - Metropolitane Vibrationen

Der Beton sticht als Protagonist einer Kollektion hervor, die geschaffen wurde, um ihre intensive Materialwirkung auf Designumgebungen und Einrichtungsgegenstände mit einem metropolitanen Akzent zu übertragen. Vier Nuancen in der Palette, um in die unterschiedlichsten Kontexte mit einer peitschenden Ladung expressiver Energie einzugreifen.

ES Urban Active / Vibraciones metropolitanas

El cemento es el protagonista de una colección que nace para transmitir su intenso impacto matérico a ambientes de diseño y ornamentación de estilo metropolitano. Cuatro matices en gama para intervenir en los más variados contextos con una incisiva carga de energía expresiva.

RU Urban Active - Городской дух

Цемент занимает ведущую роль в коллекции, которая была создана для надления оформленных в городском стиле дизайнерских интерьеров и элементов обстановки своей насыщенной фактурной выразительностью. В палитре представлены четыре оттенка для отделки самых разнообразных интерьеров с большим зарядом выразительной энергии.

CH Urban Active系列 - 都市氛围

混凝土作为该系列的主角脱颖而出，该系列旨在将其强烈的材质冲击传达给具有都市格调的设计和陈设环境。该系列中的四种色调以强烈的表现力介入最多样化的环境。



wall: Urban White Active 300x100 cm . 120"x40"
floor: Urban White Active. 100x100 . 40"x40"

URBAN ACTIVE

300x100 cm . 100x100 cm Spessore 6 mm | 120"x40" . 40"x40" Thickness 0,24"

120x60 cm . 60x60 cm Spessore 8 mm | 48"x24" . 24"x24" Thickness 0,31"

Grès porcellanato . Porcelain stoneware . Grès cérame . Feinsteinzeug . Gres porcelánico . Керамогранит . 上釉系列

WHITE ACTIVE

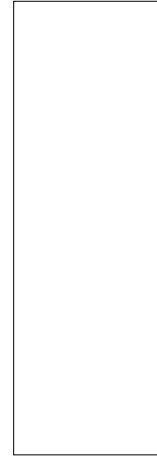
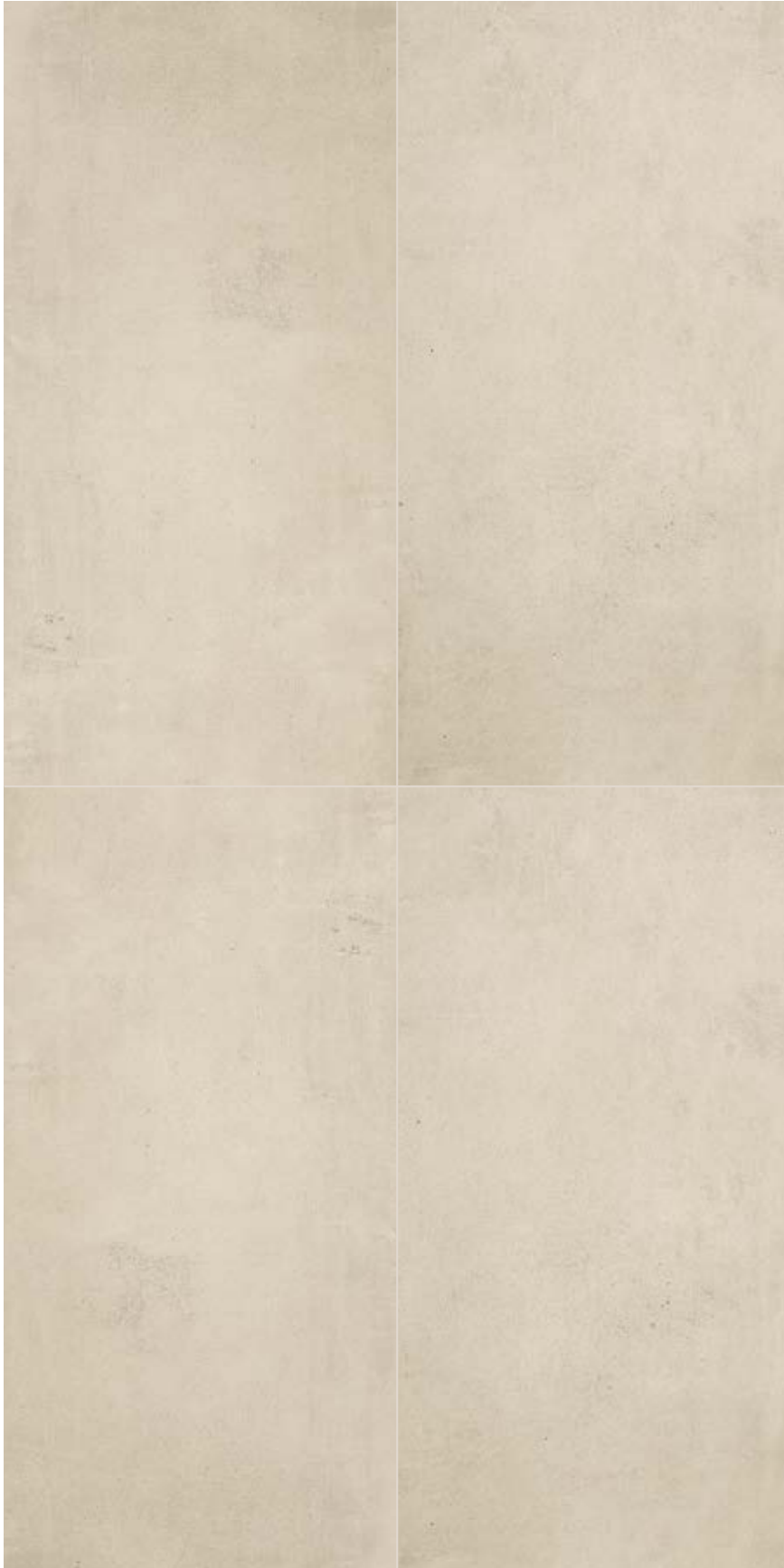

300x100 . 120"x40"

Urban White Active



IASX3010295

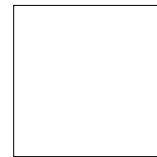

100x100 . 40"x40"

Urban White Active



IASX1010295



120x60 . 48"x24"

Urban White Active



IASX126295X8



60x60 . 24"x24"

Urban White Active



IASX600295X8

IVORY ACTIVE

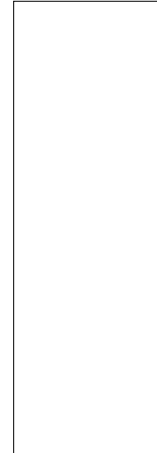
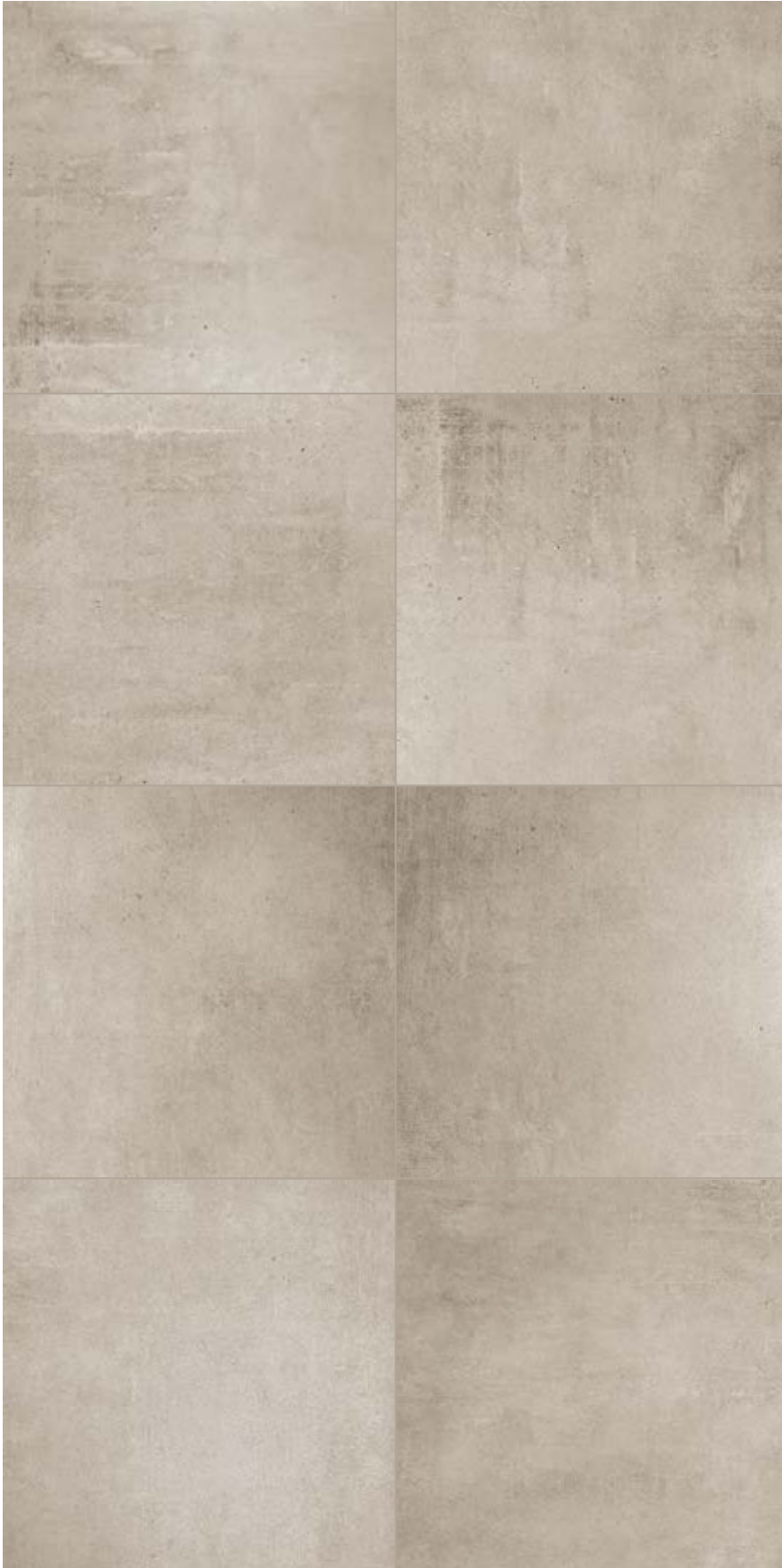

300x100 . 120"x40"

Urban Ivory Active



IASX3010293

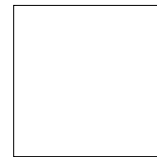

100x100 . 40"x40"

Urban Ivory Active



IASX1010293



120x60 . 48"x24"

Urban Ivory Active



IASX126293X8



60x60 . 24"x24"

Urban Ivory Active



IASX600293X8

URBAN ACTIVE

300x100 cm . 100x100 cm Spessore 6 mm | 120"x40" . 40"x40" Thickness 0,24"

120x60 cm . 60x60 cm Spessore 8 mm | 48"x24" . 24"x24" Thickness 0,31"

Grès porcellanato . Porcelain stoneware . Grès cérame . Feinsteinzeug . Gres porcelánico . Керамогранит . 上釉系列

GREY ACTIVE

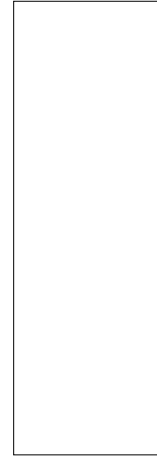
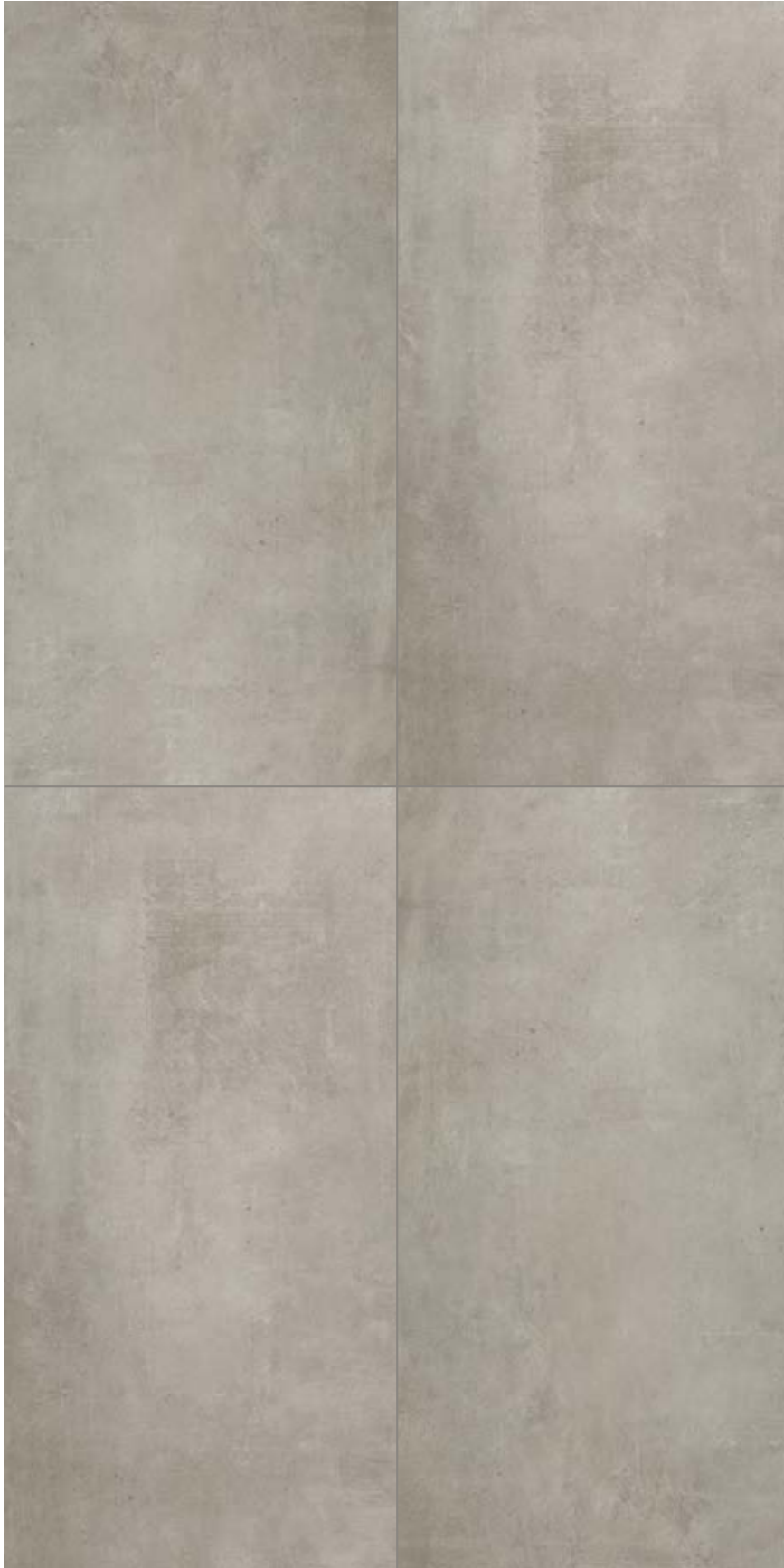

300x100 . 120"x40"

Urban Grey Active



IASX3010292

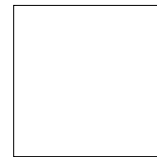

100x100 . 40"x40"

Urban Grey Active



IASX1010292



120x60 . 48"x24"

Urban Grey Active



IASX126292X8



60x60 . 24"x24"

Urban Grey Active



IASX600292X8

DOVE ACTIVE

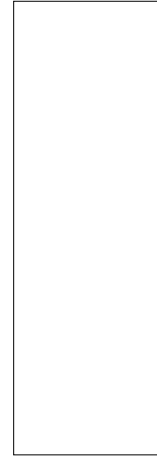
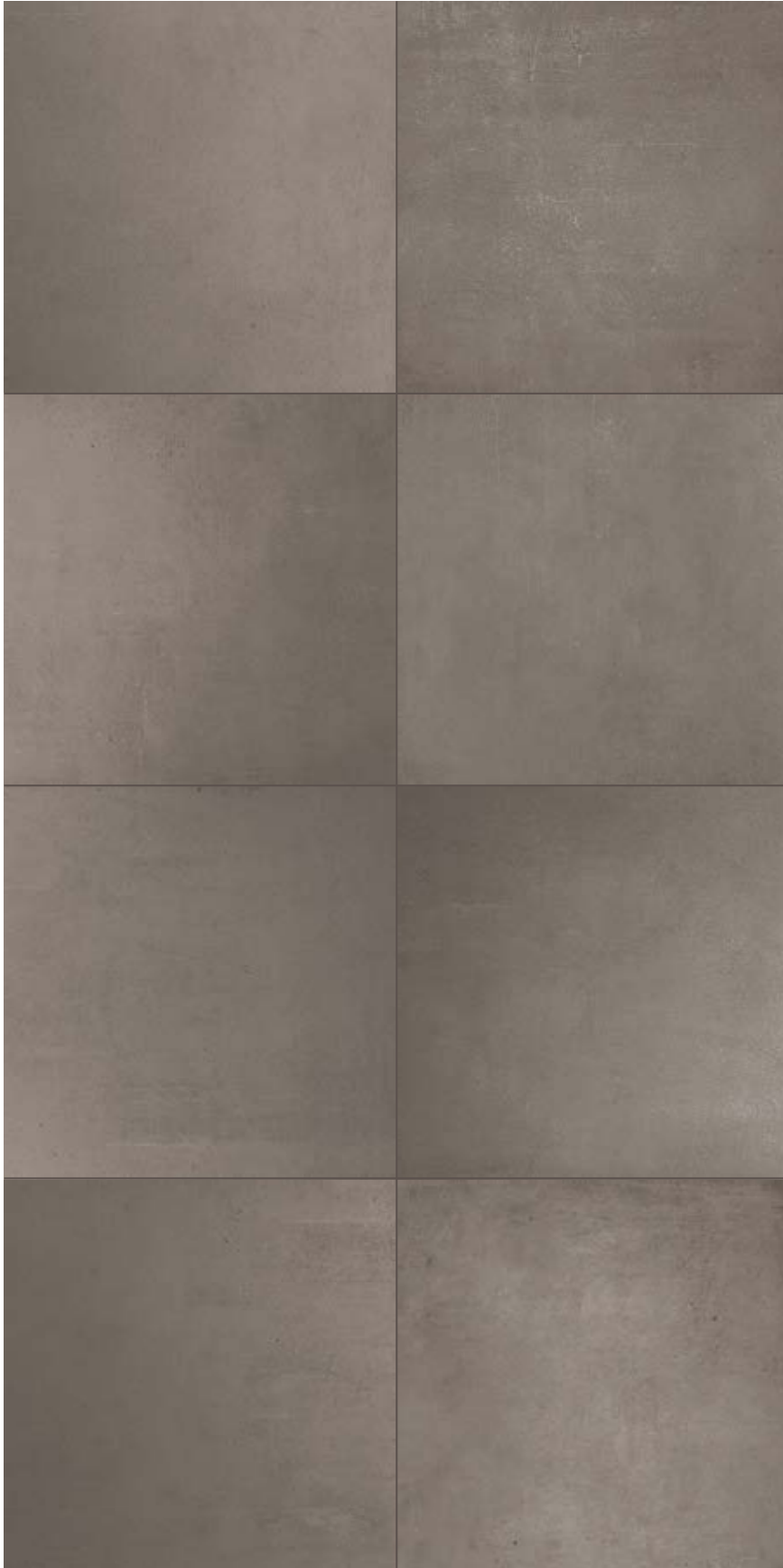

300x100 . 120"x40"

Urban Dove Active



IASX3010291

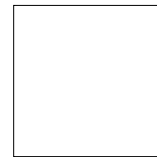

100x100 . 40"x40"

Urban Dove Active



IASX1010291



120x60 . 48"x24"

Urban Dove Active



IASX126291X8



60x60 . 24"x24"

Urban Dove Active







IASX600291X8

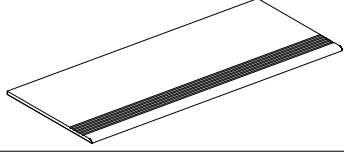
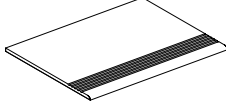

floor: Urban Ivory Active 100x100 . 40"x40"

Pezzi speciali . Trims . Pièces spéciales . Formstücke . Piezas especiales . Специальные элементы . 鑲邊

			
	GRADINO	GRADINO	BATTISCOPIA
	120x30	60x30	7x60
			
WHITE ACTIVE	IASX3213295X8	IASX360295X8	IASX670295X8
IVORY ACTIVE	IASX3213293X8	IASX360293X8	IASX670293X8
GREY ACTIVE	IASX3213292X8	IASX360292X8	IASX670292X8
DOVE ACTIVE	IASX3213291X8	IASX360291X8	IASX670291X8

Imballi . Packing . Conditionnement . Verpackungseinheiten . Embalajes . Упаковка . 包裝

FORMATO SIZE FORMAT FORMAT FORMAT ФОРМАТ 尺寸	SPESSORE THICKNESS ÉPAISSEUR STÄRKE ESPESOR ТОЛЩИНА 厚度	KG/MQ KG/SQM KG/MC KG/QM KG/MQ KG/КВ.М. KG/SQM	SCATOLA BOX BOÎTE KARTON САЈА КОРОБКА 盒子		EUROPALLET	
				mq	box	mq
120x60 . 48"x24"	8 mm . 0,31"	17,80	2	1,44	24	34,56
60x60 . 24"x24"	8 mm . 0,31"	17,40	4	1,44	32	46,08
120x30 . 48"x12" GRADINO	8 mm . 0,31"	6,4 pz	4	1,44		
60x30 . 24"x12" GRADINO	8 mm . 0,31"	3,12 pz	6	1,08		
7x60 . 4"x24" BATTISCOPIA	8 mm . 0,31"	0,78 pz	10	0,42		

*300x100 . 120"x40" / 100x100 . 40"x40": Imballi vedi pag. 310 . Packaging see page 310 . Emballages voir page 310 . Verpackungen siehe Seite 310 . Embalajes véase la página 310 .
Упаковки см. на странице 310 . 包裝見頁面 310

Victorian Stone - Nobiltà naturale

Una pietra di origine inglese dal carattere nobile rivive in un progetto che combina ricerca estetica e tecnologia per esaltare le sue qualità con un originale accento contemporaneo. La spontaneità della materia naturale si fa così moderna applicazione di design, permettendo di rivestire molteplici tipologie di spazi con un fascino fuori dal tempo e insieme profondamente attuale.

EN Victorian Stone - Natural nobility

An English stone of noble heritage is reborn in a project that seamlessly blends aesthetic exploration with cutting-edge technology, enhancing its qualities with a distinctive contemporary touch. The natural beauty of the stone is transformed into a modern design application, making it ideal for a wide variety of spaces. This versatility is further enriched by four meticulously crafted surface finishes, each tailored to specific settings. The result is a design that exudes both timeless elegance and modern appeal.

FR Victorian Stone - Noblesse naturelle

Une pierre d'origine anglaise au caractère noble renaît dans un projet alliant recherche esthétique et technologie pour exalter ses qualités avec une touche contemporaine originale. La spontanéité de la matière naturelle se transforme ainsi en une application design moderne qui permet de revêtir de nombreuses typologies d'espaces - grâce également à la disponibilité de quatre finitions superficielles conçues pour autant de destinations avec un charme à la fois intemporel et profondément actuel.

DE Victorian Stone - Natürliche Noblesse

Eine Gesteinsart englischen Ursprungs mit edlem Charakter erwacht in einem Projekt zu neuem Leben, das dank der Fusion von ästhetischer Forschung und Technologie ihre Qualitäten mit einem originellen zeitgenössischen Akzent aufwertet. Die Spontaneität des Naturmaterials wird so zu einer modernen Designanwendung, die es ermöglicht, verschiedene Arten von Räumen zu verkleiden – auch dank der Verfügbarkeit von vier Oberflächen-Finishs, die für ebenso viele Verwendungszwecke konzipiert wurden.

ES Victorian Stone / Nobleza natural

Una piedra de origen inglés y carácter noble revive en un proyecto que combina la búsqueda estética y la tecnología para potenciar sus cualidades con un original acento contemporáneo. La espontaneidad de la materia natural se convierte así en moderna aplicación del diseño, que permite revestir múltiples tipos de espacios, también gracias a la disponibilidad de cuatro acabados superficiales concebidos para otros tantos destinos con un atractivo intemporal y, al mismo tiempo, profundamente actual.

RU Victorian Stone - Благородная естественность

Камень английского происхождения с благородным характером находит новое воплощение в проекте, где эстетика и технологии сливаются воедино, подчеркивая свойства материала в оригинальных, актуальных оформлениях. Современные дизайнерские решения передают ощущение природы и спонтанности, предусматривая возможность облицовки разнообразных поверхностей, в том числе и благодаря наличию в ассортименте четырех вариантов отделки различного назначения, отражающих классическое очарование и значимость композиции.

CH Victorian Stone 系列 - 天生贵气

来自英国的高贵石材，在了一款结合了美学与科技追求的产品中获得新生，彰显散发独特当代气息的品质。如此，天然材质的真我个性成就了现代的设计应用，可以装饰多种多样的空间类型，这也得益于专为多种用途设计的四种饰面，具有时尚而隽永的魅力。



wall: Victorian Stone Limestone Beige structured 120x60 cm . 48"x24"

floor: Victorian Stone Limestone Beige natural plus 100x100 cm/6mm . 40"x40"/0,24" **furniture:** FMG Brown Fusion





▲ floor: Victorian Stone Limestone Beige antislip 100x100 cm/20mm . 40"x40"/0,79"

◀ wall: Victorian Stone Moon Cream natural 270x120 cm . 106"x48" floor: Victorian Stone Moon Cream natural plus 120x120 cm . 48"x48"



▲ wall: Victorian Stone Baycliff Black structured 120x60 cm . 48"x24" floor: Victorian Stone Baycliff Black antislip 120x60 cm . 48"x24"

▲ furniture: Victorian Stone Baycliff Black natural plus

► wall: Victorian Stone Baycliff Black natural plus 60x30 cm . 24"x12" floor: Victorian Stone Silver Grey natural plus 100x100 cm/6mm . 40"x40"/0,24"



VICTORIAN STONE

270x120 cm . 100x100 cm Spessore 6 mm | 106"x48" . 40"x40" Thickness 0,24"

120x120 cm . 120x60 cm . 60x60 cm . 60x30 cm Spessore 8 mm | 48"x48" . 48"x24" . 24"x24" . 24"x12" Thickness 0,31"

100x100 cm Spessore 20 mm | 40"x40" Thickness 0,79"

Grès porcellanato . Porcelain stoneware . Grès cérame . Feinsteinzeug . Gres porcelánico . Керамогранит . 上釉系列

MOON CREAM

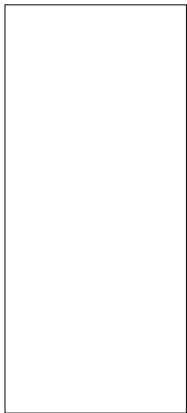

270x120/6mm . 106"x48"/0,24"



Moon Cream Natural

HI2712053XL



100x100/6mm . 40"x40"/0,24"



Moon Cream Natural Plus

1009994



120x60 . 48"x24"



Moon Cream Natural Plus
Moon Cream Structured
Moon Cream Flamed

8929994

8929984

8929989



60x60 . 24"x24"



Moon Cream Natural Plus
Moon Cream Flamed
Moon Cream Antislip

8669994

8669989

8669989



120x120 . 48"x48"



Moon Cream Natural Plus

1209994



100x100/20mm . 40"x40"/0,79"



Moon Cream Antislip

1009999



60x30 . 24"x12"



Moon Cream Natural Plus
Moon Cream Structured
Moon Cream Flamed

8639994

8639984

8639989

LIMESTONE BEIGE

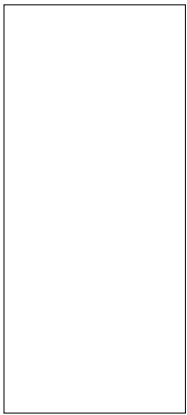

270x120/6mm . 106"x48"/0,24"



Moon Cream Natural

HI2712052XL



100x100/6mm . 40"x40"/0,24"



Limestone Beige Natural Plus

1009993



120x60 . 48"x24"



Limestone Beige Natural Plus
Limestone Beige Structured
Limestone Beige Flamed

8929993
8929983
8929988



60x60 . 24"x24"



Limestone Beige Natural Plus
Limestone Beige Flamed
Limestone Beige Antislip

8669993
8669988
8669988



120x120 . 48"x48"



Limestone Beige Natural Plus

1209993



100x100/20mm . 40"x40"/0,79"



Limestone Beige Antislip

1009998



60x30 . 24"x12"



Limestone Beige Natural Plus
Limestone Beige Structured
Limestone Beige Flamed

8639993
8639983
8639988

VICTORIAN STONE

100x100 cm Spessore 6 mm | 40"x40" Thickness 0,24"

120x60 cm . 60x60 cm . 60x30 cm Spessore 8 mm | 48"x24" . 24"x24" . 24"x12" Thickness 0,31"

100x100 cm Spessore 20 mm | 40"x40" Thickness 0,79"

Grès porcellanato . Porcelain stoneware . Grès cérame . Feinsteinzeug . Gres porcelánico . Керамогранит . 上釉系列

SILVER GREY

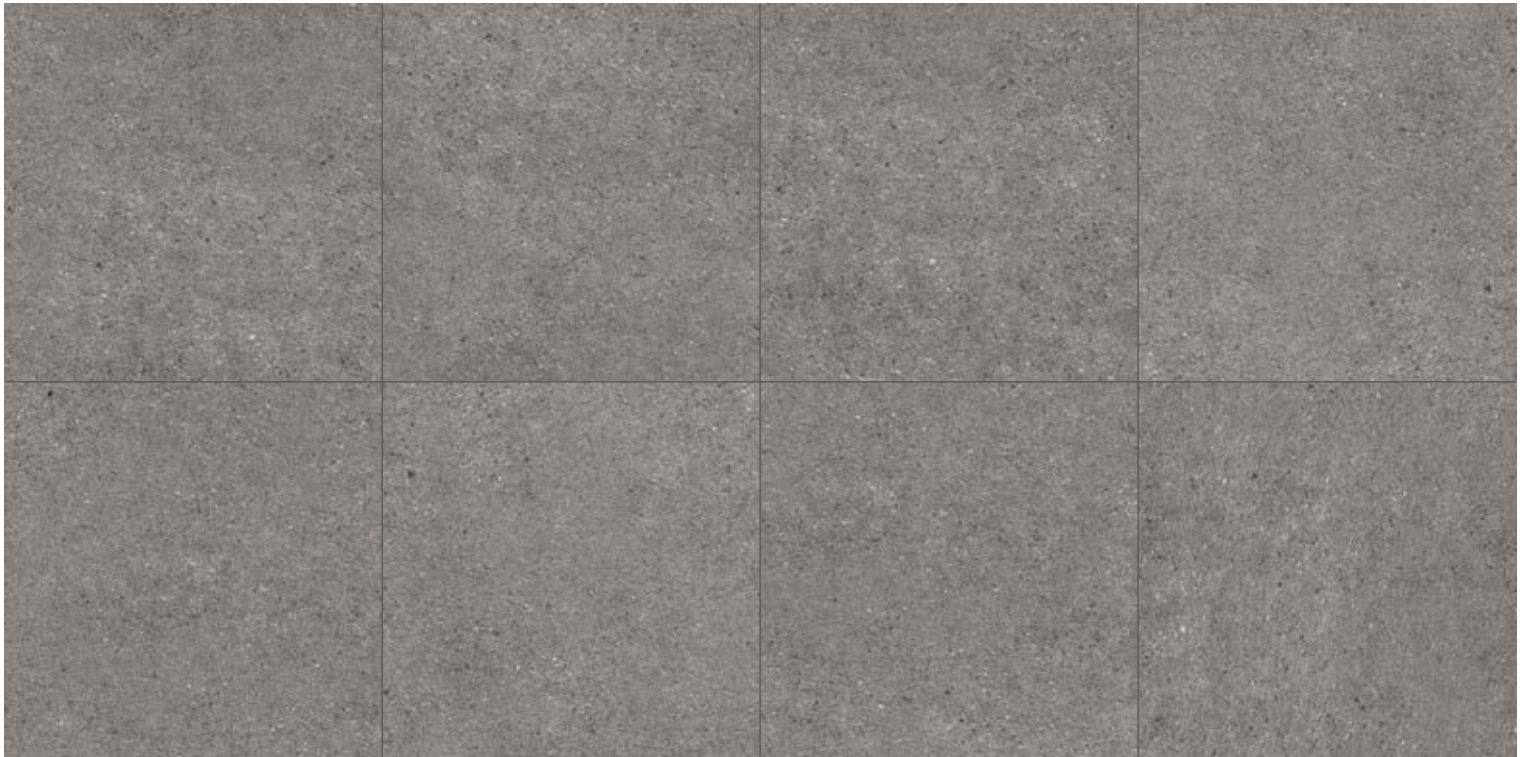

270x120/6mm . 106"x48"/0,24"



Moon Cream Natural

HI2712053XL



100x100/6mm . 40"x40"/0,24"



Silver Grey Natural Plus

1009991



120x60 . 48"x24"



Silver Grey Natural Plus
Silver Grey Structured
Silver Grey Flamed

8929991
8929981
8929986



60x60 . 24"x24"



Silver Grey Natural Plus
Silver Grey Flamed
Silver Grey Antislip

8669991
8669986
8669986



120x120 . 48"x48"



Silver Grey Natural Plus

1209991



100x100/20mm . 40"x40"/0,79"



Silver Grey Antislip

1009996



60x30 . 24"x12"



Silver Grey Natural Plus
Silver Grey Structured
Silver Grey Flamed

8639991
8639981
8639986

BAYCLIFF BLACK



120x60 . 48"x24"



Baycliff Black Natural Plus
 Baycliff Black Structured
 Baycliff Black Flamed

8929990
8929980
8929985



100x100/20mm . 40"x40"/0,79"



Baycliff Black Antislip

1009995



60x60 . 24"x24"



Baycliff Black Natural Plus
 Baycliff Black Flamed
 Baycliff Black Antislip

8669990
8669985
8669995



Disponibile/Available
Cersaie 2025

120x120 . 48"x48"



Baycliff Black Natural Plus

1209990



100x100/6mm . 40"x40"/0,24"



Baycliff Black Natural Plus

1009990



60x30 . 24"x12"



Baycliff Black Natural Plus
 Baycliff Black Structured
 Baycliff Black Flamed

8639990
8639980
8639985

VICTORIAN STONE

100x100 cm Spessore 6 mm | 40"x40" Thickness 0,24"

120x60 cm . 60x60 cm . 60x30 cm Spessore 8 mm | 48"x24" . 24"x24" . 24"x12" Thickness 0,31"

100x100 cm Spessore 20 mm | 40"x40" Thickness 0,79"

Grès porcellanato . Porcelain stoneware . Grès cérame . Feinsteinzeug . Gres porcelánico . Керамогранит . 上釉系列

FOREST GREEN



120x60 . 48"x24"



Forest Green Natural Plus
Forest Green Structured
Forest Green Flamed

8929992
8929982
8929987



100x100/6mm . 40"x40"/0,24"



Forest Green Natural Plus

1009992



60x60 . 24"x24"



Forest Green Natural Plus
Forest Green Flamed
Forest Green Antislip

8669992
8669987
8669987

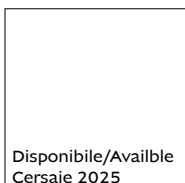

Disponibile/Available
Cersaie 2025

120x120 . 48"x48"



Forest Green Natural Plus

1209992



100x100/20mm . 40"x40"/0,79"



Forest Green Antislip

1009997





60x30 . 24"x12"



Forest Green Natural Plus
Forest Green Structured
Forest Green Flamed

8639992
8639982
8639987

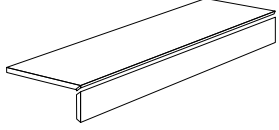
Pezzi speciali . Trims . Pièces spéciales . Formstücke . Piezas especiales . Специальные элементы . 鑲邊

		
	GRADINO L JOLLY *	BATTISCOPA
	120x30 Natural Plus	6,5x60 Natural Plus
		
MOON CREAM	DISPONIBILE SOLO SU RICHIESTA AVAILABLE ONLY ON REQUEST	6569994
LIMESTONE BEIGE		6569993
SILVER GREY		6569991
BAYCLIFF BLACK		6569990
FOREST GREEN		6569992

* Realizzati in 2 pezzi assemblati . Produced in 2 assembled pieces . Réalisés par l'assemblage de 2 pièces
Realizados en 2 piezas ensambladas . Выполнено из 2 смонтированных частей . 由2个组装件组成

Imballi . Packing . Conditionnement . Verpackungseinheiten . Embalajes . Упаковка . 包裝

FORMATO SIZE FORMAT FORMAT FORMATO ФОРМАТ 尺寸	SPESSORE THICKNESS ÉPAISSEUR STÄRKE ESPESOR ТОЛЩИНА 厚度	SCATOLA BOX BOÎTE KARTON CAJA КОРОБКА 盒子	EUROPALLET		
			mq	box	mq
					
270x120 . 106"x48"	6 mm . 0,24"	1	3,24	16	51,84
100x100 . 40"x40"	6 mm . 0,24"	2	2,00	26	52,00
120x120 . 48"x48"	8 mm . 0,31"	2	2,88	24	69,12
120x60 . 48"x24"	8 mm . 0,31"	2	1,44	36	51,84
60x60 . 24"x24"	8 mm . 0,31"	4	1,44	32	46,08
60x30 . 24"x12"	8 mm . 0,31"	8	1,44	40	57,60
100x100 . 40"x40" ANTISLIP	20 mm . 0,79"	1	1,00	24	24,00
120x30 . 48"x12" GRADINO L JOLLY	8 mm . 0,31"				
6,5x60 . 2,5"x24" BATTISCOPA	8 mm . 0,31"	10	0,39		

Whole Stone - Istinto accattivante

Una selezione di pietre dalla bellezza istintiva ispira Whole Stone, progetto di design che rielabora il look pietra con un inedito piglio stilistico. Sulle superfici, le screziature e le imperfezioni tipiche degli elementi lapidei recitano un ruolo da protagoniste, veicolando un sapore unico. Intenso come quello della materia primigenia, e accattivante come il lavoro di ricerca estetica che fa leva sul suo carattere per vestire gli spazi contemporanei con eclettismo e personalità.

EN Whole Stone - A compelling instinct

A selection of stones with an innate beauty is the inspiration behind Whole Stone, a design project that brings a fresh new style to the stone look. The mottling and imperfections on the surfaces, a defining characteristic of stone, are an important part of what gives them their distinctive look and feel. The intensity of the original material is matched by a compelling aesthetic exploration, drawing on its character to furnish modern spaces with an eclectic and personal touch.

FR Whole Stone - Fascinant instinct

Une sélection de pierres à la beauté instinctive inspire Whole Stone, le projet design qui revisite le look pierre dans un style inédit. Les stries et les imperfections typiques des éléments pierreux sont les protagonistes des surfaces et véhiculent une saveur unique. Intense, comme celle de la matière primitive, et fascinante, comme le travail de recherche esthétique qui joue avec son caractère pour habiller les espaces contemporains d'une touche d'éclectisme et de personnalité.

DE Whole Stone - Fesselnder Instinkt

Eine Auswahl von Steinen mit natürlicher Schönheit inspiriert Whole Stone: ein Designprojekt, das die Steinoptik mit beispiellosem Stilempfinden neu interpretiert. Auf diesen Oberflächen spielen die für Steinelemente typischen Maserungen und Unebenheiten die Hauptrolle und verleihen ihnen ein einzigartiges Flair. Intensiv, wie es nur ein primitives Material sein kann, und so fesselnd wie der ästhetische Forschungsprozess, der ihm zugrunde liegt, verleiht Whole Stone zeitgenössischen Räumlichkeiten Vielfalt und Persönlichkeit.

ES Whole Stone / Instinto cautivador

Una selección de piedras de belleza instintiva inspira Whole Stone, proyecto de diseño que reelabora el look piedra con un inédito toque estilístico. Las vetas y las imperfecciones típicas de los elementos de piedra son protagonistas sobre las superficies, transmitiendo un sabor único. Intenso como el de la materia primigenia y cautivador como el trabajo de búsqueda estética que hace hincapié en su carácter para vestir los espacios modernos con eclecticismo y personalidad.

RU Whole Stone - Пленительный инстинкт

Дизайнерский проект Whole Stone воплощает в себе красоту настоящего камня и по-новому передаёт все нюансы природного материала, предлагая крайне актуальный стиль. На поверхности воспроизведены крапинки и изъяны, характерные для каменных сколов, которые придают уникальный и выразительный вид, подчеркивая достоинства горной породы и привлекая внимание к эстетическим качествам. Своеобразный облик материала вносит в современные пространства эклектику и индивидуальность.

CH Whole Stone系列 - 天生迷人

一系列天然优美的石材启发了Whole Stone的灵感, 该设计项目以前所未有的设计视角, 为石材带来焕然一新的面貌。在墙面和地面上, 石材独有的斑纹和瑕疵成为了主角, 散发着独一无二的韵味。如原始石材般浓烈, 如美学作品般迷人, 发挥其独特个性, 以兼容并蓄的多元主义与人格魅力装饰当代空间。



wall & floor: Stone White natural plus 120x60 cm . 48"x24"



▲ wall: Stone Sand natural plus 120x60 cm . 48"x24" floor: Stone Tobacco natural plus 120x120 cm . 48"x48"
▶ wall, floor and furniture: Stone Sand natural plus 120x60 cm . 48"x24"





wall & furniture: Stone Grey natural plus 120x60 cm . 48"x24" floor: Stone Black natural plus 120x120 cm . 48"x48"



WHOLE STONE

120x120 cm . 120x60 cm . 60x60 cm . 60x30 cm Spessore 9 mm | 48"x48" . 48"x24" . 24"x24" . 24"x12" Thickness 0,35"

Grès porcellanato . Porcelain stoneware . Grès cérame . Feinsteinzeug . Gres porcelánico . Керамогранит . 上釉系列

WHITE

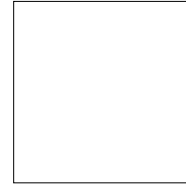

120x120 . 48"x48"



Whole Stone White Natural Plus

120729



120x60 . 48"x24"



Whole Stone White Natural Plus
Whole Stone White Antislip

892729
892730



60x60 . 24"x24"



Whole Stone White Natural Plus
Whole Stone White Antislip

866729
866730



60x30 . 24"x12"



Whole Stone White Natural Plus
Whole Stone White Antislip

863729
863730

BLACK

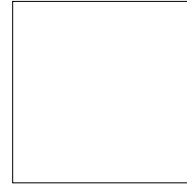
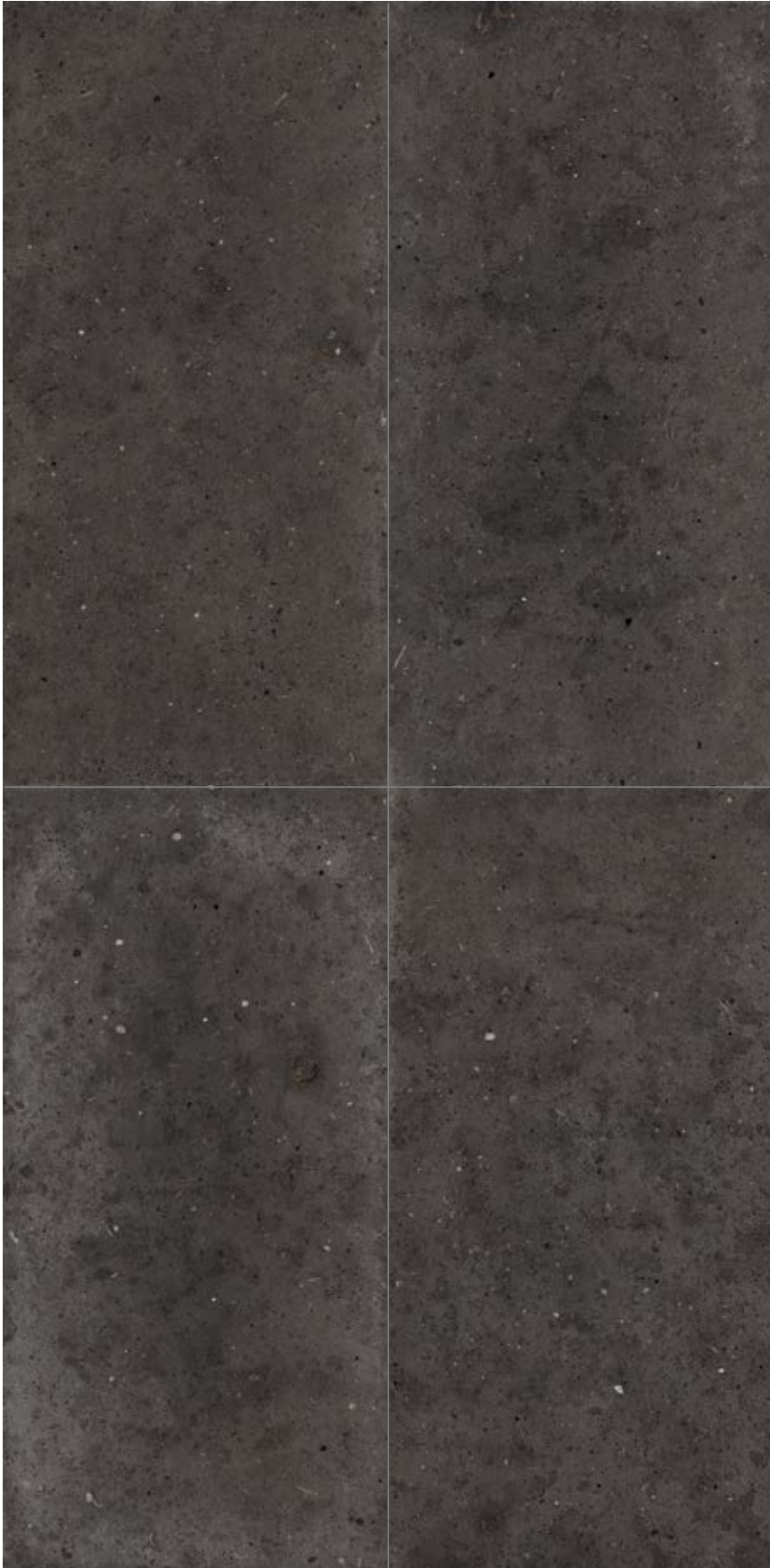

120x120 . 48"x48"



Whole Stone Black Natural Plus

120719



120x60 . 48"x24"



Whole Stone Black Natural Plus
Whole Stone Black Antislip

892719
892726



60x60 . 24"x24"



Whole Stone Black Natural Plus
Whole Stone Black Antislip

866719
866726



60x30 . 24"x12"



Whole Stone Black Natural Plus
Whole Stone Black Antislip

863719
863726

WHOLE STONE

120x120 cm . 120x60 cm . 60x60 cm . 60x30 cm Spessore 9 mm | 48"x48" . 48"x24" . 24"x24" . 24"x12" Thickness 0,35"

Grès porcellanato . Porcelain stoneware . Grès cérame . Feinsteinzeug . Gres porcelánico . Керамогранит . 上釉系列

SAND

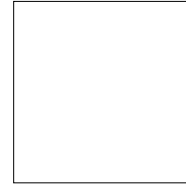

120x120 . 48"x48"



Whole Stone Sand Natural Plus

120716



120x60 . 48"x24"



Whole Stone Sand Natural Plus
Whole Stone Sand Antislip

892716
892723



60x60 . 24"x24"



Whole Stone Sand Natural Plus
Whole Stone Sand Antislip

866716
866723



60x30 . 24"x12"



Whole Stone Sand Natural Plus
Whole Stone Sand Antislip

863716
863723

TOBACCO

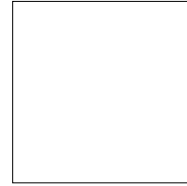

120x120 . 48"x48"



Whole Stone Black Tobacco Plus **120717**



120x60 . 48"x24"



Whole Stone Tobacco Natural Plus **892717**
Whole Stone Tobacco Antislip **892724**



60x60 . 24"x24"



Whole Stone Tobacco Natural Plus **866717**
Whole Stone Tobacco Antislip **866724**



60x30 . 24"x12"



Whole Stone Tobacco Natural Plus **863717**
Whole Stone Tobacco Antislip **863724**

WHOLE STONE

120x120 cm . 120x60 cm . 60x60 cm . 60x30 cm Spessore 9 mm | 48"x48" . 48"x24" . 24"x24" . 24"x12" Thickness 0,35"

Grès porcellanato . Porcelain stoneware . Grès cérame . Feinsteinzeug . Gres porcelánico . Керамогранит . 上釉系列

GREY

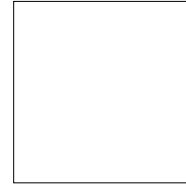

120x120 . 48"x48"



Whole Stone Grey Natural Plus

120718



120x60 . 48"x24"



Whole Stone Grey Natural Plus
Whole Stone Grey Antislip

892718
892725



60x60 . 24"x24"



Whole Stone Grey Natural Plus
Whole Stone Grey Antislip

866718
866725



60x30 . 24"x12"



Whole Stone Grey Natural Plus
Whole Stone Grey Antislip



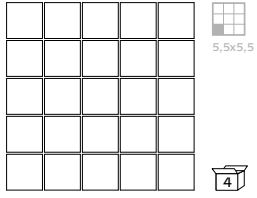

863718
863725

Mosaici . Mosaiques . Mosaiques . Mosaike . Mosaiques . Мозаика . 馬賽克



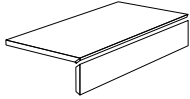
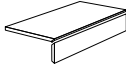

Mosaico 5 Antislip
30x30 cm . 12"x12"
Whole Stone Sand Antislip **868468**
Whole Stone Tobacco Antislip **868469**
Whole Stone Grey Antislip **868470**
Whole Stone Black Antislip **868471**
Whole Stone White Antislip **868467**

Pezzi speciali . Trims . Pièces spéciales . Formstücke . Piezas especiales . Специальные элементы . 鑲邊

			
	GRADINO L JOLLY *	COPRIBORDO *	BATTISCOPA
	60x30 Natural Plus	15x30 Antislip	7x60 Natural Plus
			
WHOLE STONE SAND	867878	728883	862301
WHOLE STONE TOBACCO	867879	728884	862302
WHOLE STONE GREY	867880	728885	862303
WHOLE STONE BLACK	867881	728886	862304
WHOLE STONE WHITE	867877	728882	862300

* Realizzati in 2 pezzi assemblati . Produced in 2 assembled pieces . Réalisés par l'assemblage de 2 pièces
Realizados en 2 piezas ensambladas . Выполнено из 2 смонтированных частей . 由2个组件组成

Imballi . Packing . Conditionnement . Verpackungseinheiten . Embalajes . Упаковка . 包裝

FORMATO SIZE FORMAT FORMAT FORMATO ФОРМАТ 尺寸	SPESSORE THICKNESS ÉPAISSEUR STÄRKE ESPESOR ТОЛЩИНА 厚度	SCATOLA BOX BOÎTE KARTON САЖА КОРБОКА 盒子	mq	EUROPALLET	
				box	mq
					
120x120 . 48"x48"	9 mm . 0,35"	2	2,88	14	40,32
120x60 . 48"x24"	9 mm . 0,35"	2	1,44	30	43,20
60x60 . 24"x24"	9 mm . 0,35"	3	1,08	40	43,20
60x30 . 24"x12"	9 mm . 0,35"	6	1,08	40	43,20
30x30 . 12"x12" MOSAICO 5	9 mm . 0,35"	4	0,36	-	-
7x60 . 3"x24" BATTISCOPA	9 mm . 0,35"	10	0,42	-	-
60x30 . 24"x12" GRADINO L JOLLY	9 mm . 0,35"	4	0,72	-	-
15x30 . 6"x12" COPRIBORDO	9 mm . 0,35"	6	0,27	-	-



The Projects

Il fascino della completezza

The beauty of wholeness • Le charme de la complétude • Der Reiz der Vollständigkeit • La fascinación de la completitud • Очарование достаточности • 完整性的魅力

IT Contenitori integrati di rivestimenti in semigres e pavimenti in gres porcellanato schiudono la strada alla realizzazione di ambientazioni total look dall'elevata resa scenica. Atmosfere curate fin nei minimi particolari, nelle quali vivere un' avvolgente sensazione di comfort ed eleganza.

EN Complete lines featuring semi-stoneware wall tiles and porcelain stoneware floor tiles enable users to create total look designs with high visual impact. Attention to the smallest detail, for spaces that exude comfort and elegance.

FR Des contenants intégrés de revêtements muraux en semi-grès et de carrelages en grès cérame ouvrent la voie à la réalisation de contextes total look à fort impact scénique. Des atmosphères soignées dans les moindres détails, dans lesquelles vous vivrez une sensation enveloppante de confort et d'élégance.

CH 粗陶墙砖和瓷砖地板组成的空间为创建具有高景观效果的整体外观设置开辟了道路。注重最小局部的氛围，体验舒适和优雅的包围感。

DE Integrierte Behältnisse aus Semigres-Belägen und Feinsteinzeugböden eröffnen den Weg zur Gestaltung von Inszenierungen im total Look mit hoher szenischer Wirkung. Atmosphären mit Liebe zum kleinsten Detail, in denen man ein umhüllendes Gefühl von Komfort und Eleganz erlebt.

ES Envolturas integradas de revestimientos en semigrés y pavimentos en gres porcelánico abren el camino a la realización de ambientaciones total look de elevado rendimiento escénico. Atmosferas cuidadas hasta en sus más mínimos detalles, en las cuales vivir una envolvente sensación de confort y elegancia.

RU Интегрированные предложения семигресовой облицовки и керамогранитных полов открывают дорогу для оформления интерьеров в едином стиле с выраженным визуальным эффектом, создающих атмосферу с проработанными мельчайшими деталями и позволяющих испытать мягкое ощущение комфорта и элегантности.



Armonie - Assonanze di stile

Una nuova tappa nella ricerca di Iris Ceramica sul potenziale espressivo dei look ispirativi. Quattro riletture del rovere, altrettante delle pietre e due del cotto offrono uno spartito ampio, aperto a soluzioni total look, o eclettici accostamenti, per personalizzare gli spazi con progetti sempre differenti e sempre originali.

EN Armonie - Stylistic harmonies

Iris Ceramica continues to explore the expressive potential of inspiring looks. Four reinterpretations of oak and stone, and two of terracotta, make up a varied product range that offers total look solutions and eclectic combinations to personalize spaces with ever-changing and original designs.

FR Armonie - Des assonances de style

Une nouvelle étape dans la recherche d'Iris Ceramica sur le potentiel expressif des inspirations. Quatre réinterprétations du chêne, autant pour les pierres et deux relectures de la terre cuite offrent une partition ample, qui ouvre la voie à des solutions en total look ou à des associations éclectiques, pour personnaliser les espaces grâce à des projets toujours différents et originaux.

DE Armonie – Assonanzen im Stil

Eine neue Etappe in der Recherche von Iris Ceramica über das Ausdruckspotenzial inspirierender Looks. Vier Neuinterpretationen von Eiche, ebenso viele von Stein und zwei von Terrakotta bieten eine breite Palette, die für Gesamtlösungen oder eklektische Kombinationen offen ist, um Räume mit immer neuen und originellen Projekten zu personalisieren.

ES Armonie - Asonancias de estilo

Una nueva etapa en el estudio del potencial expresivo de los looks inspiradores de Iris Ceramica. Cuatro nuevas lecturas del roble, otras cuatro de las piedras y dos de la cerámica conforman una partitura amplia, abierta a soluciones total look o a combinaciones eclécticas, para personalizar los espacios con proyectos siempre diferentes y siempre originales.

RU Armonie — гармония стиля

Новый этап в процессе поиска компанией Iris Ceramica возможностей для раскрытия экспрессивного потенциала вдохновляющих образов. Четыре имитации дуба, столько же вариантов камня и два варианта с эффектом терракоты составляют обширную палитру, позволяющую оформлять интерьер в едином стиле или уходить в сторону эклектичных комбинаций, реализовывая различные, всё более оригинальные проекты для создания индивидуальных пространств.

CH Armonie - 风格的谐韵

Iris Ceramica对激发灵感的外观表现潜力的追求更上一层楼。四款橡木、四款石材和两款赤陶的全新演绎，提供了广阔的组合可能。无论是统一风格的呈现，或是多元混搭的方案，都能以别出心裁的设计为空间赋予个性。

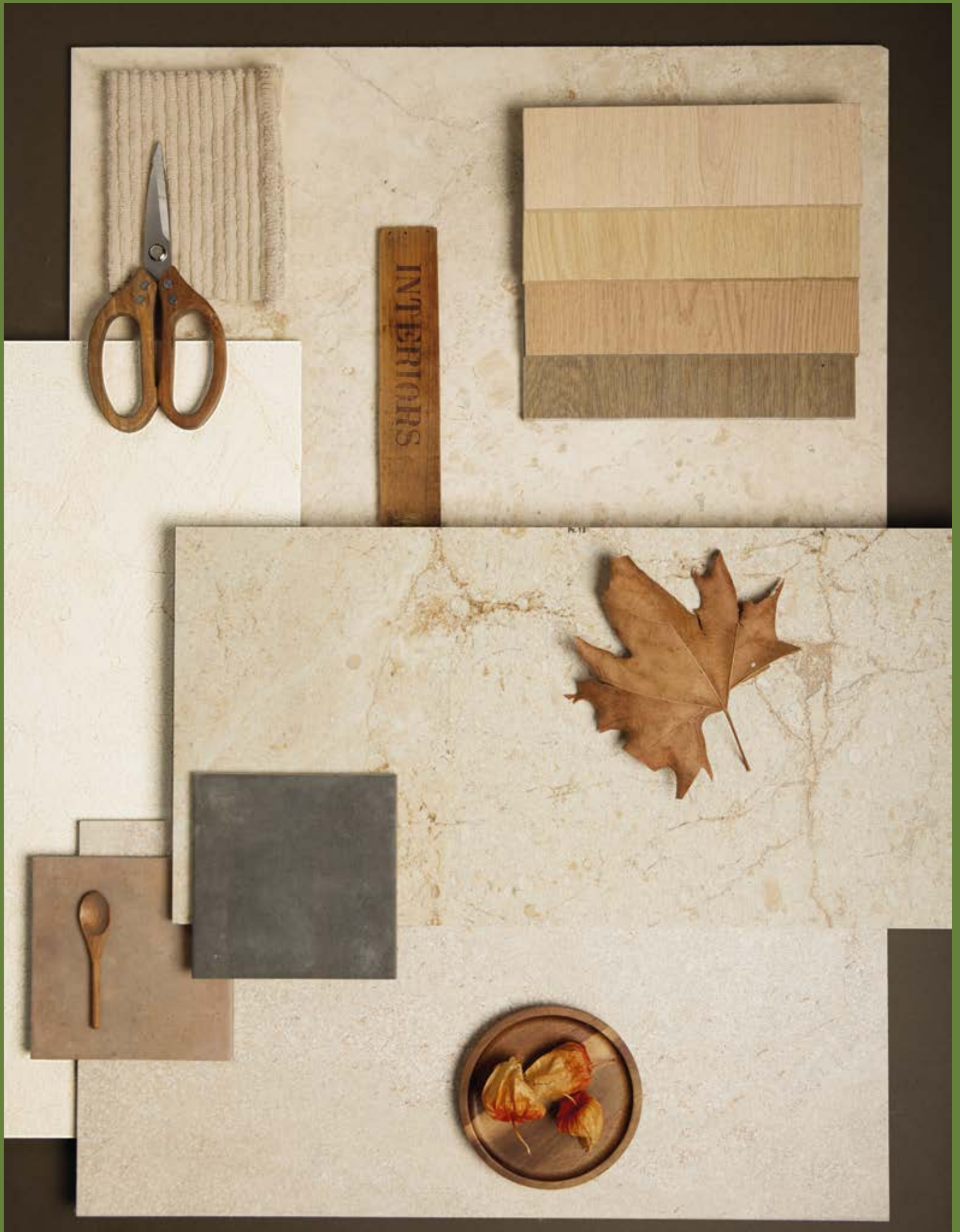

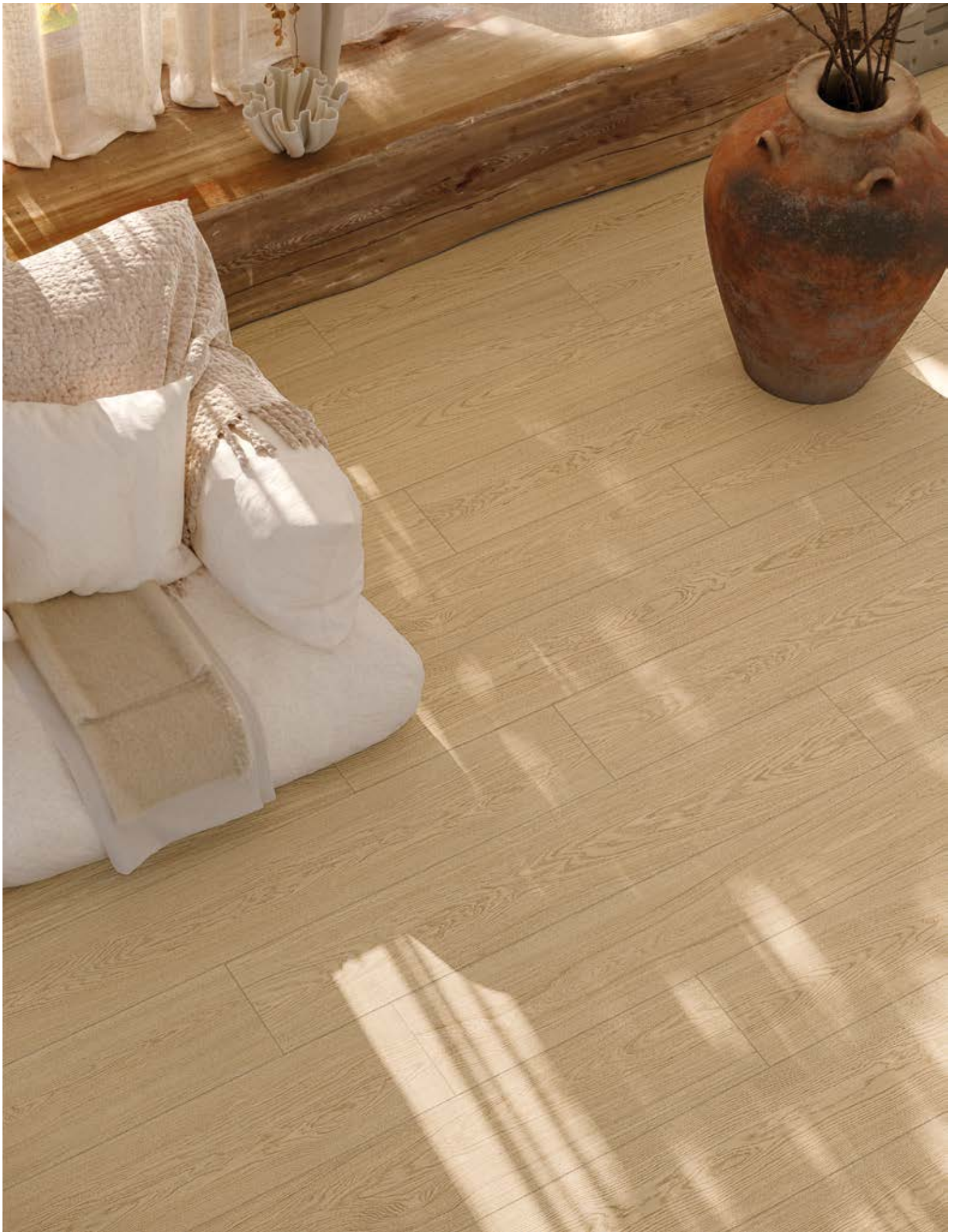

▲ floor: Armonie Rovere Estate cashmere 150x25 cm . 60"x10"

▶ floor: Armonie Spina Francese Rovere Estate cashmere 10x60 cm . 4"x24"







◀▲ floor: Armonie Rovere Autunno cashmere 120x20 cm . 48"x8" furniture: Theke Acciaio Brunito lapped



▲► floor: Armonie Cotto Nero natural 15x15 cm . 6"x6"





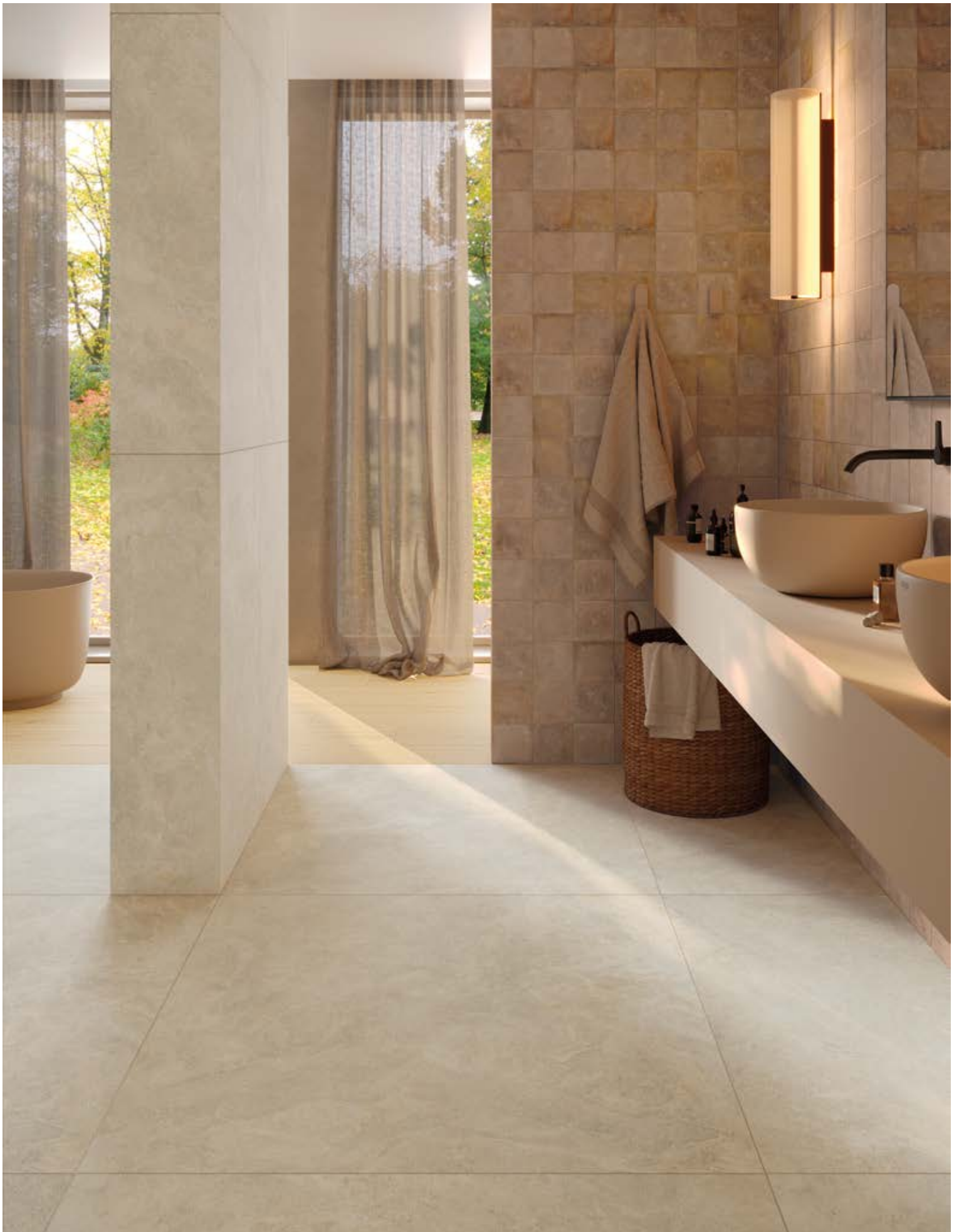

▲ wall: Armonie Cotto Rosa natural 15x15 cm . 6"x6" floor: Armonie Pietra Fontainebleau natural 120x120 cm . 48"x48" / Rovere Inverno natural plus 120x20 cm . 48"x8"
◀ wall: Armonie Pietra Fontainebleau natural 120x60 cm . 48"x24" floor: Armonie Cotto Rosa natural 15x15 cm . 6"x6" furniture: Sapienstone Breccia Imperiale



▲ floor: Armonie Pietra Madrid natural 120x120 cm . 48"x48"

► wall & floor: Armonie Pietra Del Chioistro natural 60x60 cm . 24"x24" furniture: Sapienstone Balance Nude, Thékē Acciaio Brunito



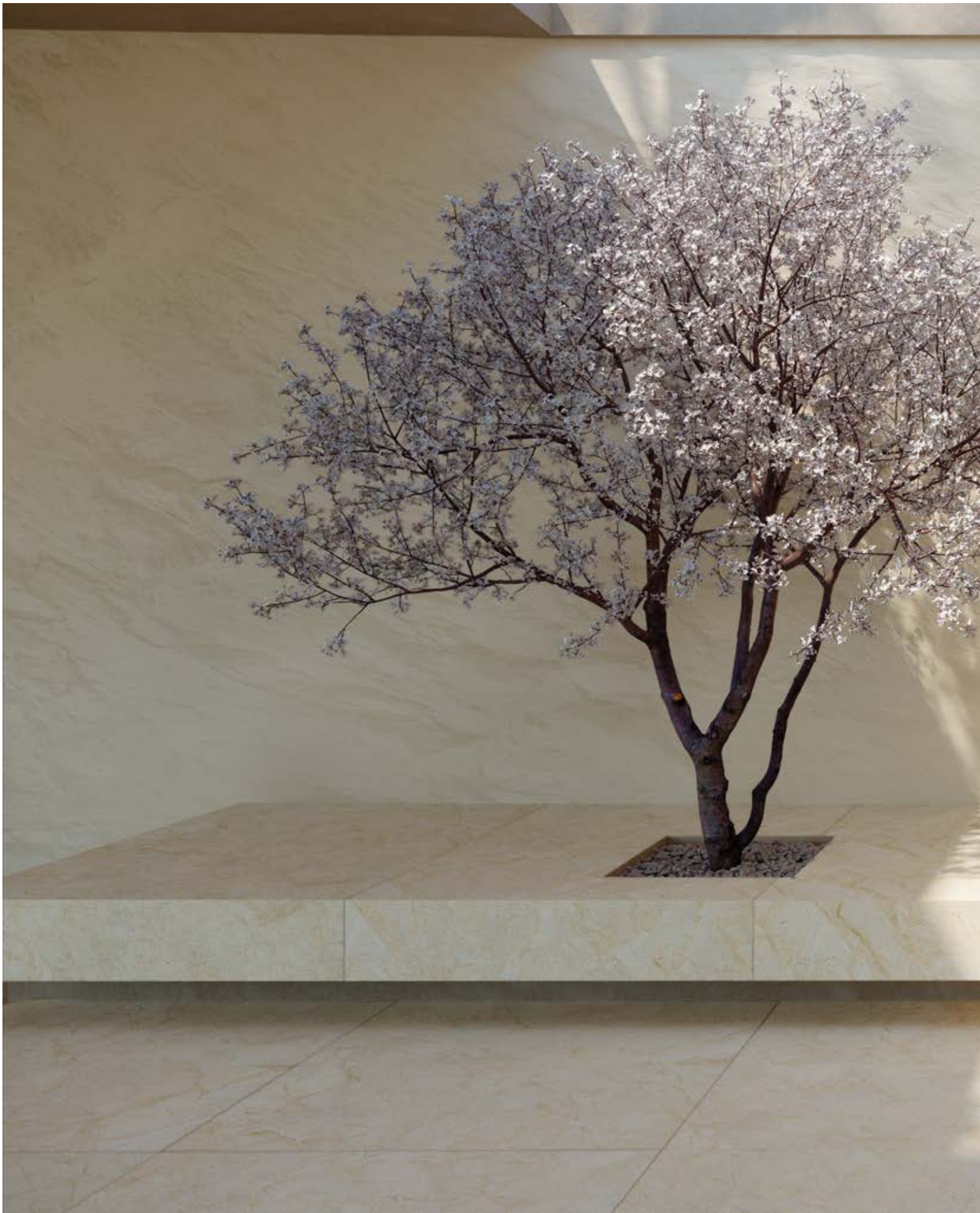

floor: Armonie Pietra San Just 2cm antislip 120x60 cm . 48"x24"



ARMONIE PIETRA

120x120 cm . 120x60 cm . 60x60 cm . 60x30 cm Spessore 8 mm | 48"x48" . 48"x24" . 24"x24" . 24"x12" Thickness 0,31"
120x60 cm Spessore 20 mm | 48"x24" Thickness 0,79"

Grès porcellanato . Porcelain stoneware . Grès cérame . Feinsteinzeug . Gres porcelánico . Керамогранит . 上釉系列

PIETRA MADRID



Disponibile/Available
Cersaie 2025

120x120 . 48"x48"



Pietra Madrid Natural

1200010



120x60 . 48"x24"



Pietra Madrid Natural

8920010



60x60 . 24"x24"



Pietra Madrid Natural

8660010



60x30 . 24"x12"



Pietra Madrid Natural

8630010



120x60/8mm . 48"x24"/0,31"



Pietra Madrid Antislip

89200168



120x60/20mm . 48"x24"/0,79"



Pietra Madrid Antislip

8920016

PIETRA FONTAINEBLEAU



Disponibile/Available
Cersaie 2025

120x120 . 48"x48"



Pietra Fontainebleau Natural **1200011**



120x60 . 48"x24"



Pietra Fontainebleau Natural **8920011**



60x60 . 24"x24"



Pietra Fontainebleau Natural **8660011**



60x30 . 24"x12"



Pietra Fontainebleau Natural **8630011**



120x60/8mm . 48"x24"/0,31"



Pietra Fontainebleau Antislip **89200178**

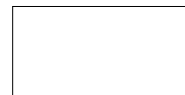

120x60/20mm . 48"x24"/0,79"



Pietra Fontainebleau Antislip **8920017**

ARMONIE PIETRA

120x120 cm . 120x60 cm . 60x60 cm . 60x30 cm Spessore 8 mm | 48"x48" . 48"x24" . 24"x24" . 24"x12" Thickness 0,31"
120x60 cm Spessore 20 mm | 48"x24" Thickness 0,79"

Grès porcellanato . Porcelain stoneware . Grès cérame . Feinsteinzeug . Gres porcelánico . Керамогранит . 上釉系列

PIETRA SAN JUST

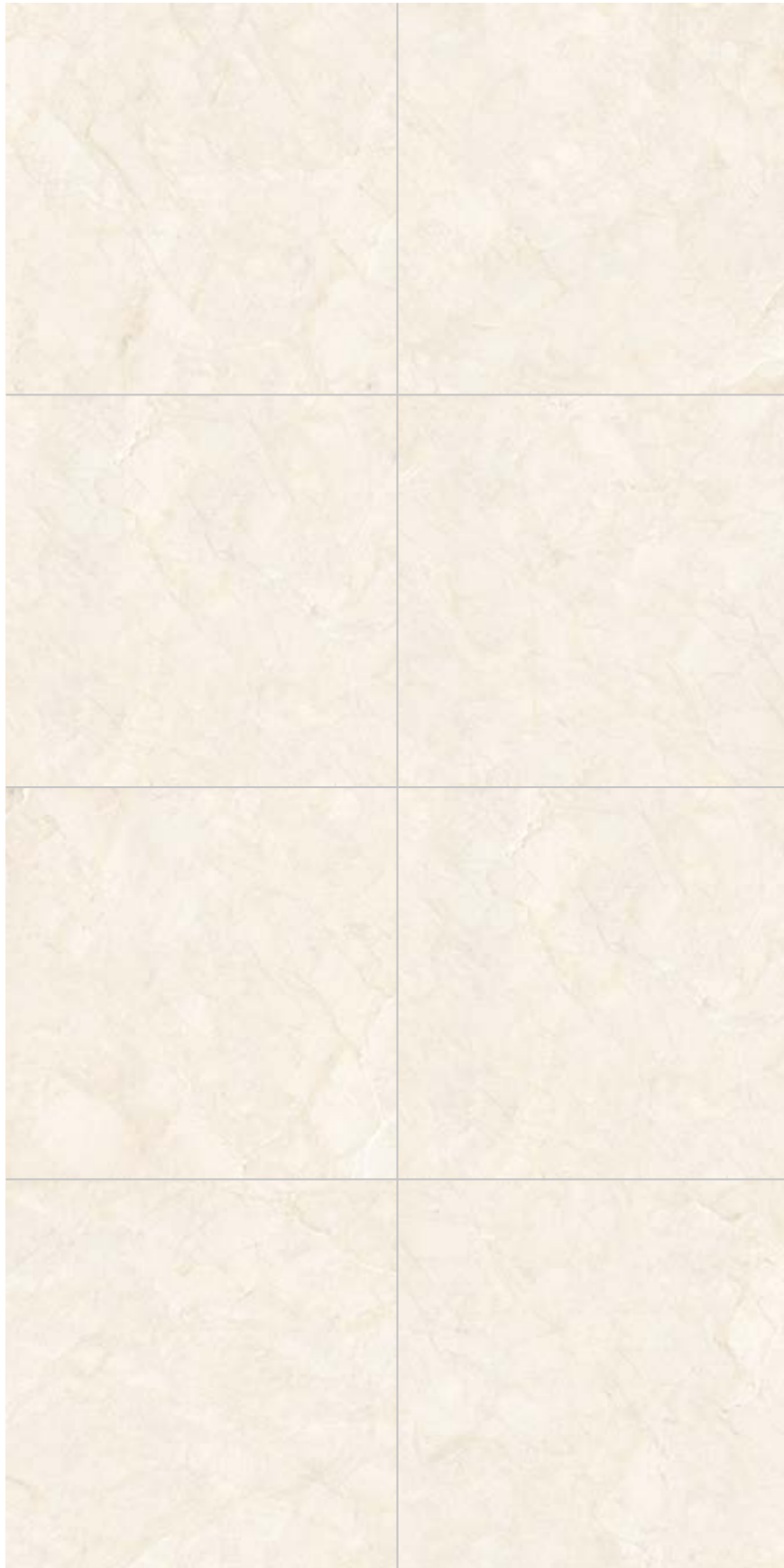

Disponibile/Available
Cersaie 2025

120x120 . 48"x48"



Pietra San Just Natural

1200012



120x60 . 48"x24"



Pietra San Just Natural

8920012



60x60 . 24"x24"



Pietra San Just Natural

8660012



60x30 . 24"x12"



Pietra San Just Natural

8630012



120x60/8mm . 48"x24"/0,31"



Pietra San Just Antislip

89200188



120x60/20mm . 48"x24"/0,79"



Pietra San Just Antislip

8920018

PIETRA DEL CHIOSTRO



Disponibile/Available
Cersaie 2025

120x120 . 48"x48"



Pietra del Chiostro Naturale **1200013**



120x60 . 48"x24"



Pietra del Chiostro Naturale **8920013**



60x60 . 24"x24"



Pietra del Chiostro Naturale **8660013**



60x30 . 24"x12"



Pietra del Chiostro Naturale **8630013**



120x60/8mm . 48"x24"/0,31"



Pietra del Chiostro Antislip **89200198**



120x60/20mm . 48"x24"/0,79"



Pietra del Chiostro Antislip **8920019**

ARMONIE LEGNO

150x25 cm . 120x20 cm . 10x60 cm Spina Francese Spessore 8 mm | 60"x10" . 48"x8" . 24"x4" French Herringbone Thickness 0,31"

Grès porcellanato . Porcelain stoneware . Grès cérame . Feinsteinzeug . Gres porcelánico . Керамогранит . 上釉系列

ROVERE INVERNO



150x25 . 60"x10"



Rovere Inverno Cashmere **150250022**



150x25 . 60"x10"



Rovere Inverno Natural Plus **150250026**



120x20 . 48"x8"



Rovere Inverno Cashmere **120200022**



120x20 . 48"x8"



Rovere Inverno Natural Plus **120200026**



120x20 . 48"x8"



Rovere Inverno Antislip **120200030**

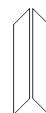

10x60 . 4"x24"



Spina Francese Rovere Inverno Cashmere
8620022

ROVERE PRIMAVERA



150x25 . 60"x10"



Rovere Primavera Cashmere **150250023**



150x25 . 60"x10"



Rovere Primavera Natural Plus **150250027**



120x20 . 48"x8"



Rovere Primavera Cashmere **120200023**



120x20 . 48"x8"



Rovere Primavera Natural Plus **120200027**



120x20 . 48"x8"



Rovere Primavera Antislip **120200031**



10x60 . 4"x24"



Spina Francese Rovere Primavera Cashmere **8620023**

ARMONIE LEGNO

150x25 cm . 120x20 cm . 10x60 cm Spina Francese Spessore 8 mm | 60"x10" . 48"x8" . 24"x4" French Herringbone Thickness 0,31"

Grès porcellanato . Porcelain stoneware . Grès cérame . Feinsteinzeug . Gres porcelánico . Керамогранит . 上釉系列

ROVERE ESTATE



150x25 . 60"x10"



Rovere Estate Cashmere **150250024**



150x25 . 60"x10"



Rovere Estate Natural Plus **150250028**



120x20 . 48"x8"



Rovere Estate Cashmere **120200024**



120x20 . 48"x8"



Rovere Estate Natural Plus **120200028**



120x20 . 48"x8"



Rovere Estate Antislip **120200032**



10x60 . 4"x24"



Spina Francese Rovere Estate Cashmere
8620024

ROVERE AUTUNNO



150x25 . 60"x10"



Rovere Autunno Cashmere **150250025**



150x25 . 60"x10"



Rovere Autunno Natural Plus **150250029**



120x20 . 48"x8"



Rovere Autunno Cashmere **120200025**



120x20 . 48"x8"



Rovere Autunno Natural Plus **120200029**



120x20 . 48"x8"



Rovere Autunno Antislip **120200033**

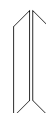

10x60 . 4"x24"



Spina Francese Rovere Autunno Cashmere **8620025**

ARMONIE LEGNO

150x25 cm . 120x20 cm . 10x60 cm Spina Francese Spessore 8 mm
60"x10" . 48"x8" . 24"x4" French Herringbone Thickness 0,31"



Grès porcellanato . Porcelain stoneware . Grès cérame . Feinsteinzeug . Gres porcelánico . Керамогранит . 上釉系列

ROVERE INVERNO



10x60 . 4"x24" Spina Francese

8620022

ROVERE PRIMAVERA



10x60 . 4"x24" Spina Francese

8620023

ROVERE ESTATE



10x60 . 4"x24" Spina Francese

8620024

ROVERE AUTUNNO



10x60 . 4"x24" Spina Francese

8620025

ARMONIE COTTO

15x15 cm Spessore 8 mm | 6"x6" Thickness 0,31"



Grès porcellanato . Porcelain stoneware . Grès cérame . Feinsteinzeug . Gres porcelánico . Керамогранит . 上釉系列

COTTO NERO



15x15 . 6"x6"



Cotto Nero Natural

8650034

COTTO ROSA





15x15 . 6"x6"



Cotto Rosa Natural

8650035

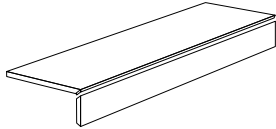
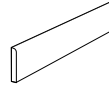
Pezzi speciali . Trims . Pièces spéciales . Formstücke . Piezas especiales . Специальные элементы . 鑲邊

		
	GRADINO L JOLLY *	BATTISCOPA
	120x30 Natural	6,5x60 Natural
		
PIETRA MADRID	DISPONIBILE SOLO SU RICHIESTA AVAILABLE ONLY ON REQUEST	6560010
PIETRA FONTAINEBLEAU		6560011
PIETRA SAN JUST		6560012
PIETRA DEL CHIOSTRO		6560013

* Realizzati in 2 pezzi assemblati . Produced in 2 assembled pieces . Réalisés par l'assemblage de 2 pièces . Realizados en 2 piezas ensambladas . Выполнено из 2 смонтированных частей . 由2个组装件组成

Imballi . Packing . Conditionnement . Verpackungseinheiten . Embalajes . Упаковка . 包裝

FORMATO . SIZE FORMAT . FORMAT FORMATO . ФОРМАТ . 尺寸	SPESSORE . THICKNESS EPAISSEUR . STÄRKE ESPESOR . ТОЛЩИНА . 厚度	SCATOLA . BOX BOÎTE . KARTON САЖА КОРОБКА . 盒子		EUROPALLET	
			mq	box	mq
120x120 . 48"x48"	8 mm . 0,31"	2	2,88	24	69,12
120x60 . 48"x24"	8 mm . 0,31"	2	1,44	36	51,84
60x60 . 24"x24"	8 mm . 0,31"	4	1,44	32	46,08
60x30 . 24"x12"	8 mm . 0,31"	8	1,44	40	57,60
120x60 . 48"x24"	20 mm . 0,79"	1	0,72	32	23,04
150x25 . 60"x10"	8 mm . 0,31"	3	1,125	48	54,00
120x20 . 48"x8"	8 mm . 0,31"	8	1,92	27	51,84
10x60 . 4"x24" SPINA FRANCESE	8 mm . 0,31"	18	1,08		
15x15 . 6"x6"	8 mm . 0,31"	44	0,99	75	74,25
120x30 . 48"x12" GRADINO L JOLLY	8 mm . 0,31"				
6,5x60 . 2,5"x24" BATTISCOPA	8 mm . 0,31"	10	0,39		

Thékē - Suggestioni materiche

Thékē è una raccolta di preziose intuizioni: esplorazioni delle potenzialità espressive e combinatorie di alcune suggestioni materiche, che generano nuove traiettorie di design.

EN Thékē - Material effects

Thékē is a collection of exquisite inspirations, exploring the expressive and combinatory potential of a selection of material effects to generate new pathways for design

FR Thékē - Suggestions matérielles

Thékē est un recueil de précieuses intuitions : des explorations au potentiel expressif et combinatoire de certaines suggestions matérielles qui génèrent de nouvelles trajectoires design.

DE Thékē - Materialien

Thékē ist eine Kollektion von Erkundungen des vollen Ausdrucks- und Kombinationspotenzials unterschiedlicher Materialien: eine wertvolle Inspirationsquelle, die neue Wege für das Design eröffnet.

ES Thékē / Sugestiones matéricas

Thékē es una recopilación de preciosas intuiciones: exploraciones del potencial expresivo y combinatorio de algunas sugerencias matéricas que generan nuevas trayectorias de diseño.

RU Thékē - Очарование материала

Thékē — это собрание ценных задумок: изучение потенциала выразительных средств и возможностей комбинирования ряда эффектных материалов открывает новые траектории в дизайне.

CH Thékē 材质效果

Thékē 是一系列精致的灵感，探索精选材质效果的表现力和组合潜力，造就了新的设计途径。





▲ wall: Thékē Tempere Antracite glossy 7,5x30 cm . 3"x12" floor: Thékē Ceppo Vulcanico top lapped 120x120 cm . 48"x48"

► wall: Thékē Acciaio Brunito Chrome 270x120 cm . 106"x48" floor: Thékē Ardesia Silver natural plus 120x120 cm . 48"x48"



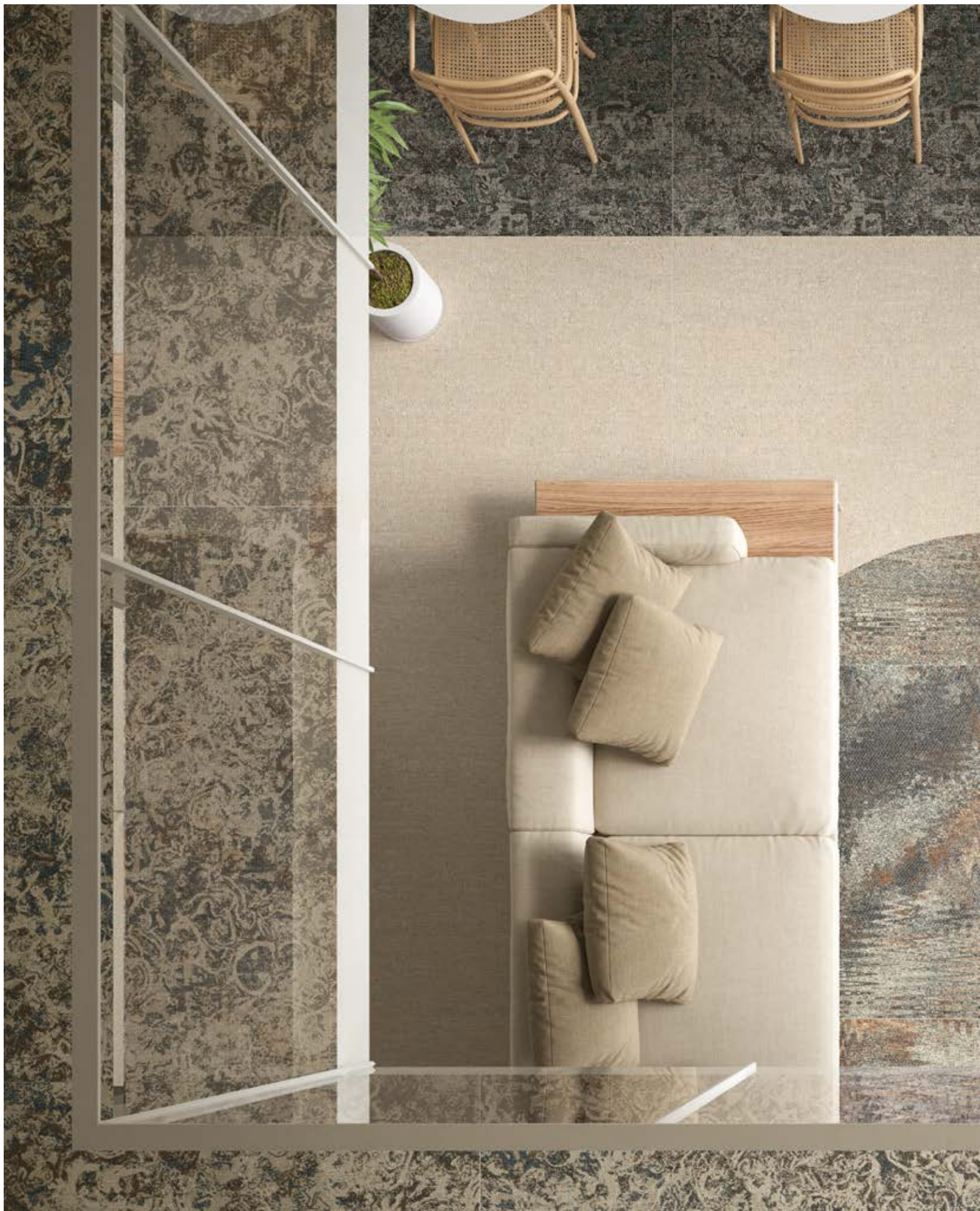

floor: Thékē Trame Perla natural plus 120x120 cm . 48"x48" . Thékē Trame Jacquard natural plus 120x120 cm . 48"x48"
Thékē Trame Caleidoscopio natural plus 120x120 cm . 48"x48" . Thékē Trame Orientale natural plus 120x120 cm . 48"x48"





▲ floor: Thékē Ceppo Alpino 2cm antislip 100x100 cm . 40"x40"

► wall: Victorian Stone Limestone Beige flamed 120x60 cm . 48"x24" floor: Thékē Ceppo Fluviale 2cm antislip 100x100 cm . 40"x40"





wall: Thékē Tempere Rosa glossy 7,5x30 cm . 3"x12" floor: Thékē Trame Caleidoscopio natural plus 120x120 cm . 48"x48"



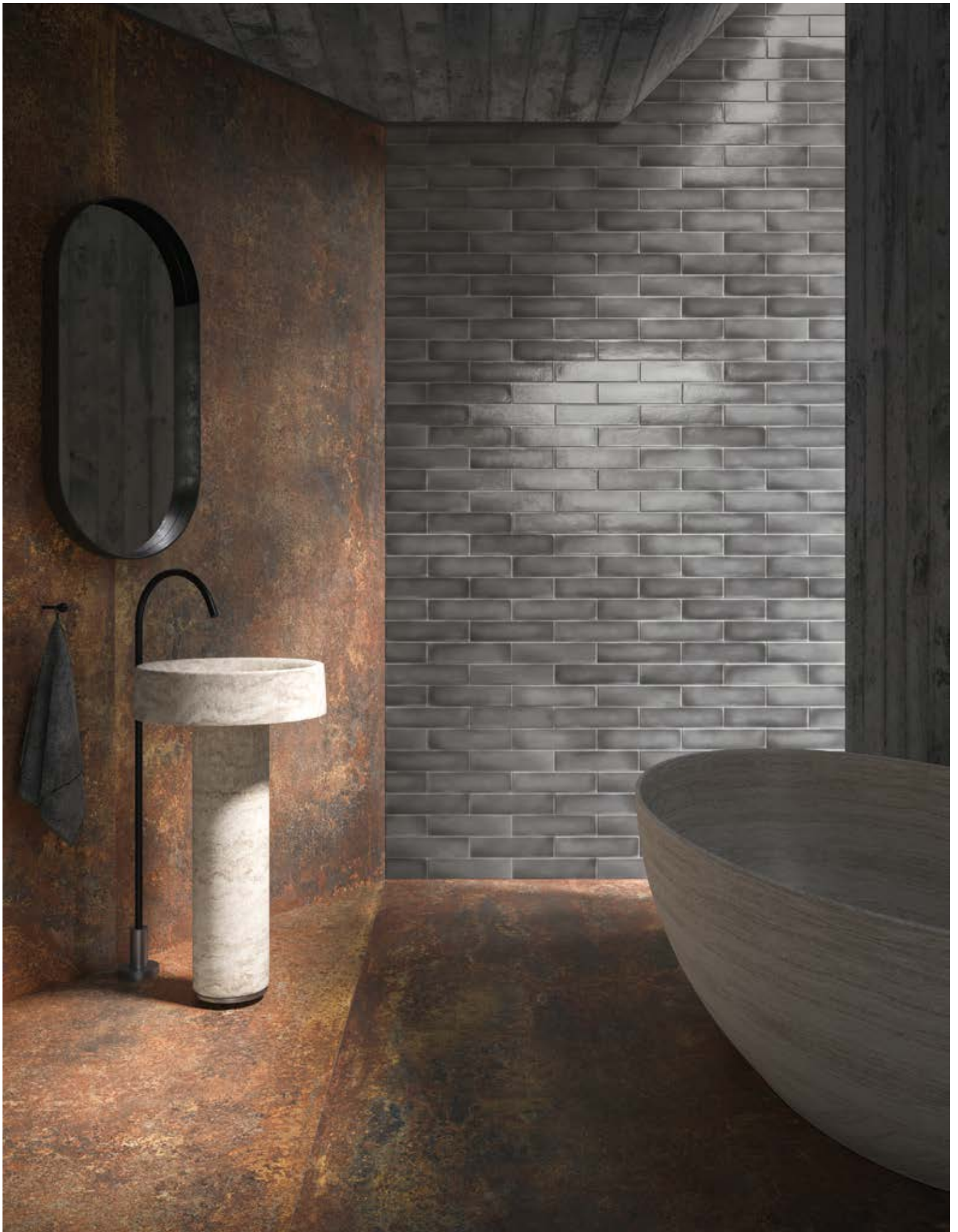

▲ wall: Thékē Tempere Antracite glossy 7,5x30 cm . 3"x12" . Thékē Acciaio Corten lapped 270x120 cm . 106"x48" floor: Thékē Acciaio Corten lapped 270x120cm . 106"x48"
▶ wall: Thékē Tempere Grigio glossy 7,5x30 cm . 3"x12" . Thékē Acciaio Brunito lapped 270x120 cm . 106"x48" floor: Thékē Tarsie Rovere nat plus 150x25 cm . 60"x10"



THÉKĒ TEMPERE

7,5x30 cm Spessore 8,8 mm | 3"x12" Thickness 0,34"

(SEMIGRES) Rivestimenti . Wall surfaces . Revêtements . Wandfliesen . Revestimientos . Плитка Для Стен . 牆面瓷磚

PESCA



Pesca Glossy

537027 

ROSA

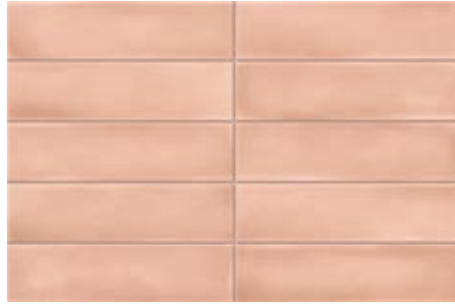

Rosa Glossy

537036 

MOKA

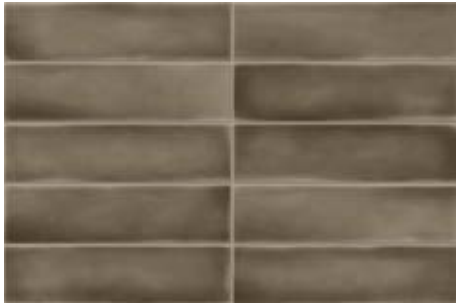

Moka Glossy

537028 

TANNO



Tanno Glossy

537035 

AZZURRO



Azzurro Glossy

537029 

SABBIA



Sabbia Glossy

537030 

SALVIA



Salvia Glossy

537031 

BLU

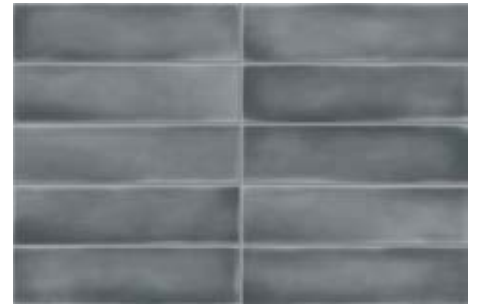

Blu Glossy

537032 

GRIGIO



Grigio Glossy

537034 

ANTRACITE

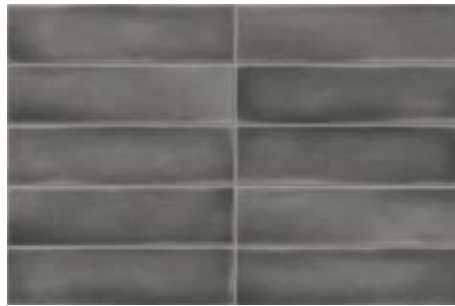

Antracite Glossy

537033 



▲ wall: Thékê Tempere Moka glossy 7,5x30 cm . 3"x12" floor: Thékê Trame Taupe natural plus 120x120 cm . 48"x48"

THÉKĒ TRAME

120x120 cm . 120x60 cm . 60x60 cm Spessore 8 mm | 48"x48" . 48"x24" . 24"x24" Thickness 0,31"

Grès porcellanato . Porcelain stoneware . Grès cérame . Feinsteinzeug . Gres porcelánico . Керамогранит . 上釉系列

TRAME TAUPE

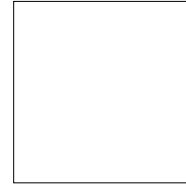

120x120 . 48"x48"

Trame Taupe Natural Plus



120871



120x60 . 48"x24"

Trame Taupe Natural Plus



892871



60x60 . 24"x24"

Trame Taupe Natural Plus



866871

TRAME PERLA

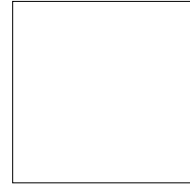

120x120 . 48"x48"

Trame Perla Natural Plus



120870



120x60 . 48"x24"

Trame Perla Natural Plus



892870



60x60 . 24"x24"

Trame Perla Natural Plus



866870

THÉKĒ TRAME

120x120 cm Spessore 8 mm | 48"x48" Thickness 0,31"

Grès porcellanato . Porcelain stoneware . Grès cérame . Feinsteinzeug . Gres porcelánico . Керамогранит . 上釉系列

TRAME ORIENTALE

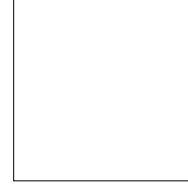

120x120 . 48"x48"

Trame Orientale Natural Plus



120866

TRAME JACQUARD

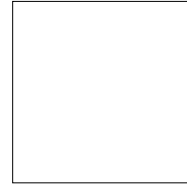

120x120 . 48"x48"



Trame Jacquard Natural Plus

120867

THÉKĒ TRAME

120x120 cm Spessore 8 mm | 48"x48" Thickness 0,31"

Grès porcellanato . Porcelain stoneware . Grès cérame . Feinsteinzeug . Gres porcelánico . Керамогранит . 上釉系列

TRAME CAMOUFLAGE

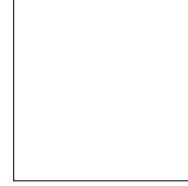

120x120 . 48"x48"



Trame Camouflage Natural Plus

120868

TRAME CALEIDOSCOPIO

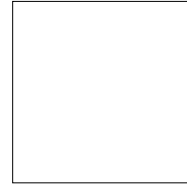

120x120 . 48"x48"



Trame Caleidoscopio Natural Plus **120869**

THÉKĒ PIETRE

120x120 cm . 120x60 cm . 60x60 cm Spessore 8 mm | 48"x48" . 48"x24" . 24"x24" Thickness 0,31"
100x100 cm Spessore 20 mm | 40"x40" Thickness 0,79"

Grès porcellanato . Porcelain stoneware . Grès cérame . Feinsteinzeug . Gres porcelánico . Керамогранит . 上釉系列

ARDESIA SILVER

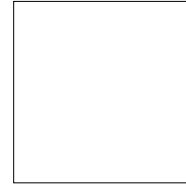

120x120 . 48"x48"

Ardesia Silver Natural Plus



120872



120x60 . 48"x24"

Ardesia Silver Natural Plus



892872



60x60 . 24"x24"

Ardesia Silver Natural Plus



866872



BRONZITE

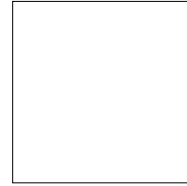

120x120 . 48"x48"

Bronzite Natural Plus



120874



120x60 . 48"x24"

Bronzite Natural Plus



892874



60x60 . 24"x24"

Bronzite Natural Plus



866874

THÉKĒ PIETRE

120x120 cm . 120x60 cm . 60x60 cm Spessore 8 mm | 48"x48" . 48"x24" . 24"x24" Thickness 0,31"
100x100 cm Spessore 20 mm | 40"x40" Thickness 0,79"

Grès porcellanato . Porcelain stoneware . Grès cérame . Feinsteinzeug . Gres porcelánico . Керамогранит . 上釉系列

CEPPO FLUVIALE

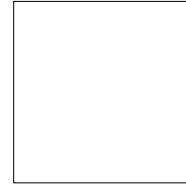

120x120 . 48"x48"

Ceppo Fluviale Top Lapped



120876



120x60 . 48"x24"

Ceppo Fluviale Top Lapped



892876



60x60 . 24"x24"

Ceppo Fluviale Top Lapped



866876

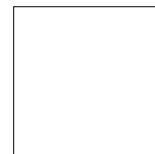

100x100/20mm . 40"x40"/0,79"

Ceppo Fluviale Antislip



100876

CEPPO ALPINO

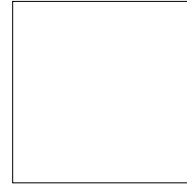

120x120 . 48"x48"

Ceppo Alpino Top Lapped



120877



120x60 . 48"x24"

Ceppo Alpino Top Lapped



892877



60x60 . 24"x24"

Ceppo Alpino Top Lapped



866877

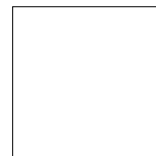

100x100/20mm . 40"x40"/0,79"

Ceppo Alpino Antislip



100877



THÉKĒ PIETRE

120x120 cm . 120x60 cm . 60x60 cm Spessore 8 mm | 48"x48" . 48"x24" . 24"x24" Thickness 0,31"
100x100 cm Spessore 20 mm | 40"x40" Thickness 0,79"

Grès porcellanato . Porcelain stoneware . Grès cérame . Feinsteinzeug . Gres porcelánico . Керамогранит . 上釉系列

CEPPO VULCANICO

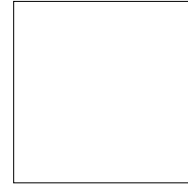
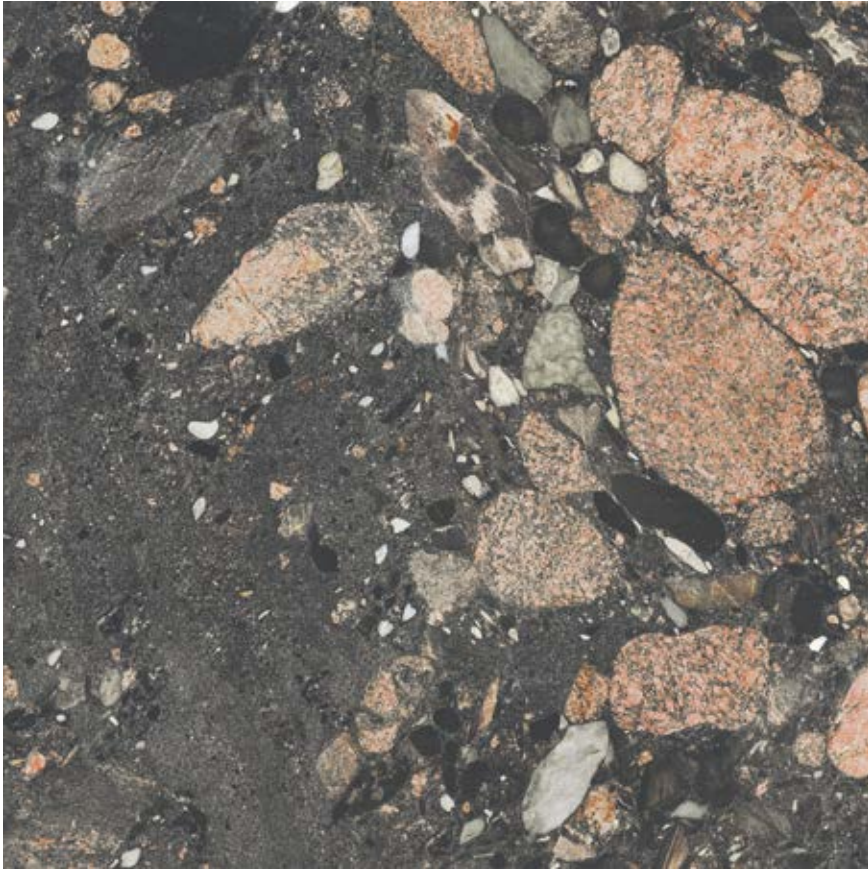

120x120 . 48"x48"

Ceppo Vulcanico Top Lapped



120873



120x60 . 48"x24"

Ceppo Vulcanico Top Lapped



892873



60x60 . 24"x24"

Ceppo Vulcanico Top Lapped



866873

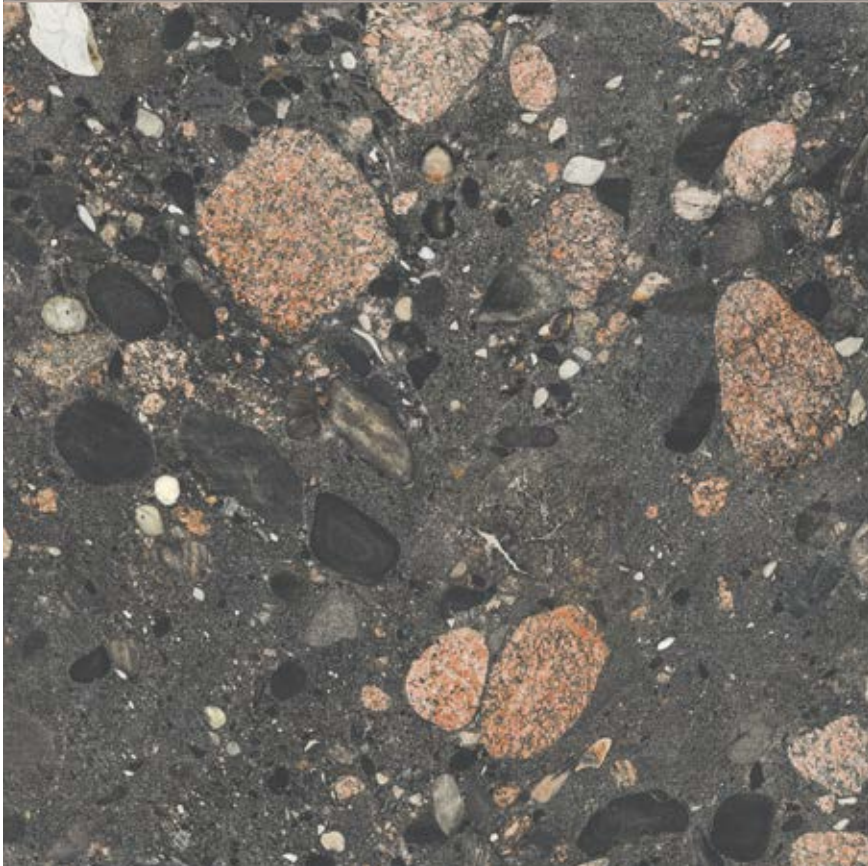



▲ wall: Thékē Acciaio Verderame lapped 270x120 cm . 106"x48" floor: Thékē Bronzite natural plus 120x120 cm . 48"x48"

THÉKĒ ACCIAIO

270x120 cm Spessore 6 mm | 106"x48" Thickness 0,24"

Ceramica Tecnica . Technical Ceramics . Céramique Technique . Technischen Keramik . Cerámica Técnica . Мехническая Керамика . 技術陶瓷

ACCIAIO CORTEN LAPPED

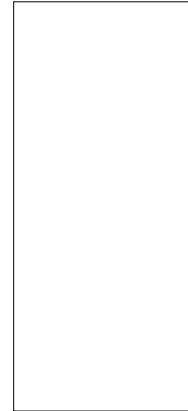

270x120 . 48"x106"

Acciaio Corten Lapped



H12712048XL

ACCIAIO VERDERAME LAPPED

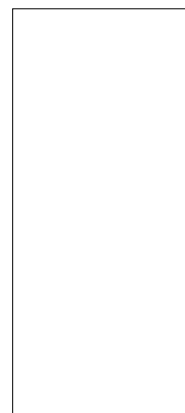

270x120 . 48"x106"



Acciaio Verderame Lapped **HI2712049XL**

THÉKĒ ACCIAIO

270x120 cm Spessore 6 mm | 106"x48" Thickness 0,24"

Ceramica Tecnica . Technical Ceramics . Céramique Technique . Technischen Keramik . Cerámica Técnica . Мехническая Керамика . 技術陶瓷

ACCIAIO BRUNITO LAPPED

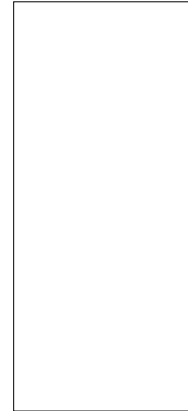

270x120 . 48"x106"

Acciaio Brunito Lapped



HI2712050XL



▲ wall: Thékē Acciaio Brunito lapped 270x120 cm . 106"x48" floor: Thékē Trame Orientale natural plus 120x120 cm . 48"x48"

THÉKĚ TARSIE

150x25 cm Spessore 8 mm | 60"x10" Thickness 0,31"

Grès porcellanato . Porcelain stoneware . Grès cérame . Feinsteinzeug . Gres porcelánico . Керамогранит . 上釉系列

TARSIE ROVERE



150x25 cm . 48"x8"

Tarsie Rovere Natural Plus



215001

TARSIE NOCE



150x25 cm . 48"x8"

Tarsie Noce Natural Plus



215003

THÉKĒ TARSIE

150x25 cm Spessore 8 mm | 60"x10" Thickness 0,31"

Grès porcellanato . Porcelain stoneware . Grès cérame . Feinsteinzeug . Gres porcelánico . Керамогранит . 上釉系列

TARSIE PALISSANDRO



150x25 cm . 48"x8"



Tarsie Palissandro Natural Plus

215002

Imballi . Packing . Conditionnement . Verpackungseinheiten . Embalajes . Упаковка . 包裝

FORMATO SIZE FORMAT FORMAT FORMATO ФОРМАТ 尺寸	SPESSORE THICKNESS EPAISSEUR STÄRKE ESPESOR ТОЛЩИНА 厚度	SCATOLA BOX BOÎTE KARTON САЈА КОРОБКА 盒子	EUROPALLET		
			mq	box	mq
120x120 . 48"x48"	8 mm . 0,31"	2	2,88	14	40,32
120x60 . 48"x24"	8 mm . 0,31"	2	1,44	30	43,20
60x60 . 24"x24"	8 mm . 0,31"	4	1,44	32	46,08
100x100 . 40"x40"	20 mm . 0,79"	1	1,00	24	24,00
7,5x30 . 3"x12"	8,8 mm . 0,34"	30	0,675	100	67,50
150x25 . 60"x10"	8 mm . 0,31"	4	1,50	42	63,00
270x120 . 106"x48"	6 mm . 0,24"	1	3,24	16	51,84



The Slabs

L'eleganza si fa spazio

Space designed with elegance • Place à l'élégance • Die Eleganz verschafft sich Raum • La elegancia obtiene su espacio • Элегантность выходит на первый план • 优雅为自己腾出空间

IT L'eccezionale vocazione tecnica del gres porcellanato e la massima cura artigianale dei dettagli entrano in simbiosi, dando vita a un'offerta di lastre in grande formato che ampliano l'orizzonte applicativo delle superfici ceramiche. Soluzioni dall'accattivante impatto visivo, per agevolare una progettazione orientata alla massima libertà espressiva.

EN The outstanding technical features of porcelain stoneware are combined with a craftsmanlike attention to detail to form a range of oversize slabs that open up new horizons in the use of ceramics. Striking solutions, created to facilitate projects requiring the utmost design freedom.

FR L'exceptionnelle vocation technique du grès cérame et le plus grand soin apporté aux détails entrent en symbiose, donnant naissance à une gamme de dalles de grand format qui élargissent l'horizon d'application des surfaces céramiques. Des solutions à l'impact visuel attrayant, pour faciliter une conception orientée vers une liberté d'expression maximale.

CH 瓷砖的非凡技术使命和对细节的高度手工艺关注共生，为一系列大幅面瓷砖赋予了生命，拓宽了瓷板的应用范围。具有迷人视觉冲击力的解决方案，以促进面向最大表达自由度的设计。

DE Die außergewöhnliche technische Berufung des Feinsteinzeugs und die höchste handwerkliche Liebe zum Detail gehen eine Symbiose ein und erwecken eine Reihe großformatiger Platten zum Leben, die den Anwendungshorizont von Keramikoberflächen erweitern. Lösungen mit faszinierender visueller Wirkung, um ein Design zu ermöglichen, das auf maximale Ausdrucksfreiheit ausgerichtet ist.

ES La excepcional vocación técnica del gres porcelánico y la máxima atención artesanal prestada a los detalles entran en simbiosis, dando vida a una oferta de baldosas en gran formato que extienden el horizonte aplicativo de las superficies cerámicas. Soluciones de cautivante impacto visual para facilitar un diseño orientado a alcanzar máxima libertad expresiva.

RU Удивительные технические свойства керамогранита и наивысшая забота о деталях вступают в симбиоз, рождая предложение крупноформатных плит, расширяющих горизонты использования керамических поверхностей. Эти решения с привлекательным визуальным эффектом облегчают проектирование, нацеленное на наивысшую свободу выражения.



Avenue XXL - Ampie visioni

Avenue XXL nobilita le imperfezioni della resina e del cemento con una linea di grandi formati che amplificano lo sguardo, dando massimo valore all'ampiezza degli spazi. Un proposta pensata per realizzare pavimenti, pareti ed elementi d'arredo dal design moderno ed essenziale.

EN Avenue XXL - Thinking big

Avenue XXL takes the imperfections of resin and concrete and makes them special, creating a line of oversize tiles that increase and enhance the sense of space in any setting. A product designed to create floors, walls, and furniture with a modern and essential design.

FR Avenue XXL - Visions élargies

Avenue XXL ennoblit les imperfections de la résine et du béton avec une ligne de grands formats qui amplifient le regard, donnant une valeur maximale à l'espace. Une proposition conçue pour réaliser des sols, des murs et des éléments d'ameublement au design moderne et essentiel.

DE Avenue XXL - Weite Visionen

Avenue XXL veredelt die Unvollkommenheiten von Harz und Zement mit einer Linie von großen Formaten, die den Blick verstärken und der Größe der Räume maximalen Wert verleihen. Ein Vorschlag zur Gestaltung von Böden, Wänden und Einrichtungselementen mit einem modernen und essentiellen Design.

ES Avenue XXL / Amplias visiones

Avenue XXL ennoblece las imperfecciones de la resina y del cemento mediante una línea de grandes formatos que amplían la mirada, confiriendo máximo valor a la ampliación de los espacios. Una propuesta pensada para realizar pavimentos, paredes y componentes de ornamentación de diseño moderno y esencial.

RU Avenue XXL - Широкое видение

Avenue XXL облагораживает несовершенство смолы и цемента линейкой крупноформатной продукции, которая раздвигает границы обзора и наделяет наивысшей ценностью пространства большой площади. Это предложение задумано для настила полов, облицовки стен и создания элементов обстановки с современным и строгим дизайном.

CH Avenue XXL系列 - 广阔的视野

Avenue XXL系列借助一系列拓宽视野的大尺寸产品使树脂和水泥的缺陷变得高贵，以最大限度地利用空间。一项旨在创造具有现代和基本设计的地板、墙壁和陈设元素的提案。



wall: Avenue Ivory natural 300x100 cm . 120"x40" floor: Avenue Amber natural 300x100 cm . 120"x40"



floor: Avenue Silver natural 100x100 cm . 40"x40" **Counter top:** Avenue Silver natural 300x100 cm . 120"x40"
Furniture: Avenue Silver natural 300x100 cm . 120"x40"



AVENUE XXL

300x100 cm . 150x100 cm . 100x100 cm Spessore 6 mm | 120"x40" . 60"x40" . 40"x40" Thickness 0,24"

Ceramica Tecnica . Technical Ceramics . Céramique Technique . Technischen Keramik . Cerámica Técnica . Мехническая Керамика . 技術陶瓷

IVORY

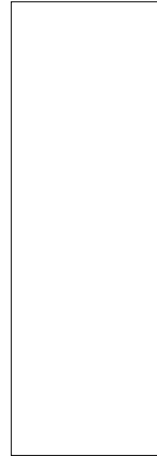

300x100 cm . 120"x40"



Ivory Natural

HI310023XL

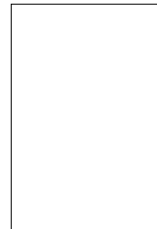

150x100 cm . 60"x40"



Ivory Natural

HI1510023XL



100x100 cm . 40"x40"



Ivory Natural

HI100023XL

SILVER

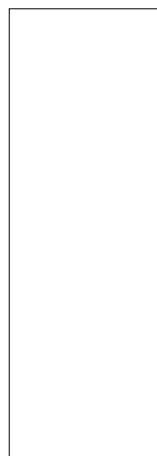

300x100 cm . 120"x40"



Silver Natural

HI310024XL

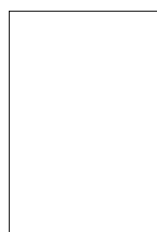

150x100 cm . 60"x40"



Silver Natural

HI1510024XL



100x100 cm . 40"x40"



Silver Natural

HI100024XL

AVENUE XXL

300x100 cm . 150x100 cm . 100x100 cm Spessore 6 mm | 120"x40" . 60"x40" . 40"x40" Thickness 0,24"

Ceramica Tecnica . Technical Ceramics . Céramique Technique . Technischen Keramik . Cerámica Técnica . Мехническая Керамика . 技術陶瓷

AMBER

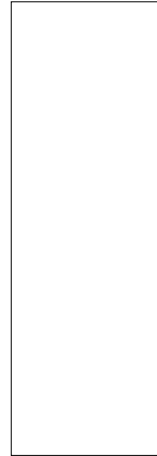

300x100 cm . 120"x40"



Amber Natural **HI310026XL**

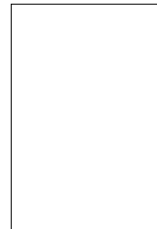

150x100 cm . 60"x40"



Amber Natural **HI1510026XL**



100x100 cm . 40"x40"



Amber Natural **HI100026XL**

* Pezzi speciali . Trims . Pièces spéciales . Formstücke . Piezas especiales . Специальные элементы . 鑲邊

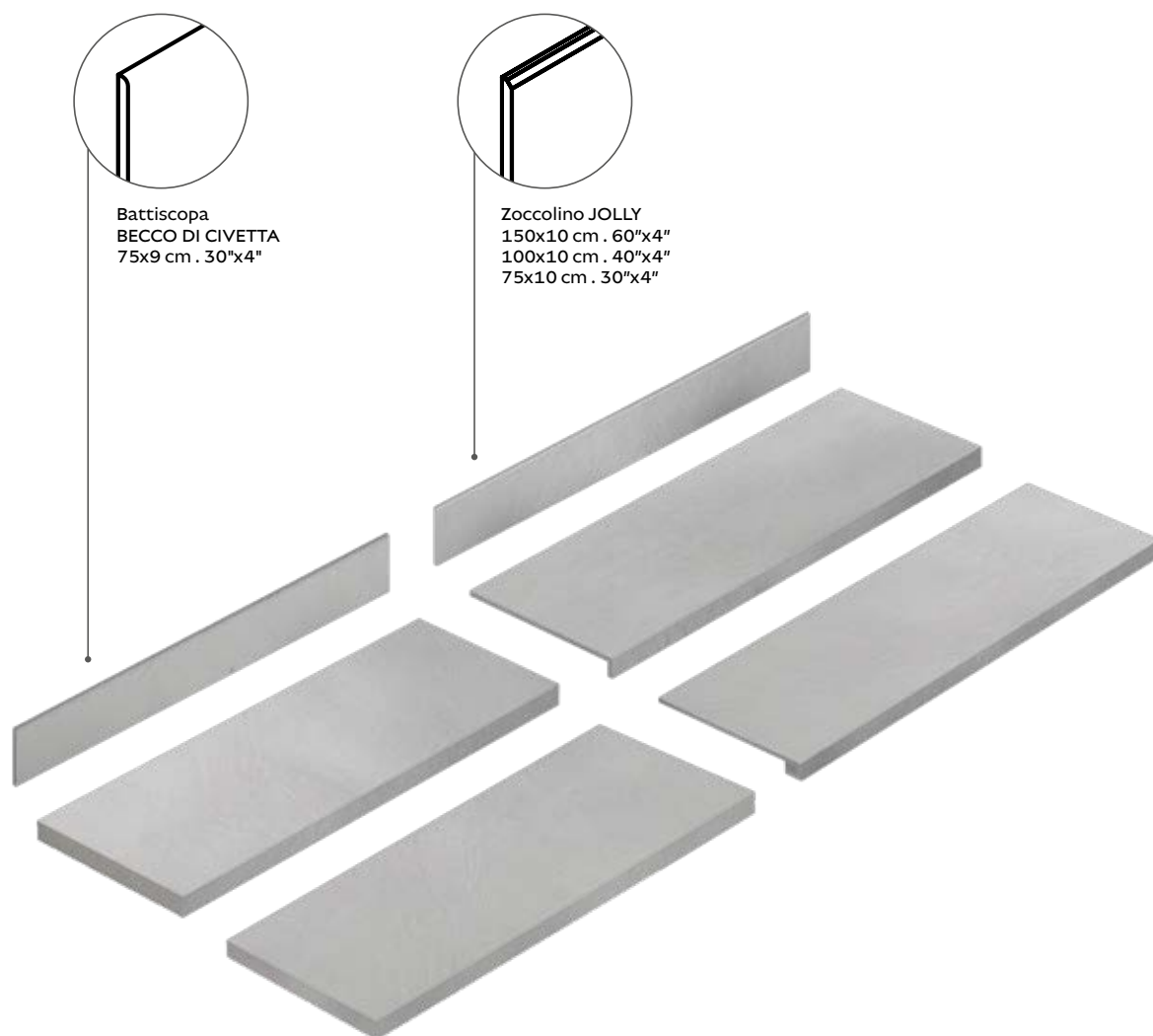

Battiscopa
BECCO DI CIVETTA
75x9 cm . 30"x4"

Zoccolino JOLLY
150x10 cm . 60"x4"
100x10 cm . 40"x4"
75x10 cm . 30"x4"

* Disponibile su richiesta . Available upon request . Réalisable sur demande .
Verfügbar auf Anfrage . Disponible bajo petición . По запросу . 可按客户要求提供



Zoccolino JOLLY
150x10 cm - 60"x4"
100x10 cm - 40"x4"
75x10 cm - 30"x4"

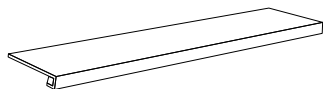

Scalino Costa retta
150x35x4 cm - 60"x14"x2"
100x35x4 cm - 40"x14"x2"

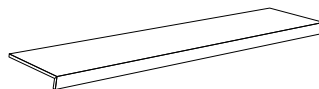

Scalino Bordo dritto
150x35x4 cm - 60"x14"x2"
100x35x4 cm - 40"x14"x2"

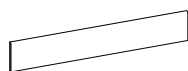

Battiscopa
BECCO DI CIVETTA
75x9 cm - 30"x4"

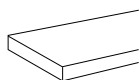

Angolo Scalino Bordo dritto
150x35x4 cm - 60"x14"x2"
100x35x4 cm - 40"x14"x2"

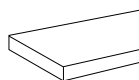

Angolo Scalino Costa retta
150x35x4 cm - 60"x14"x2"
100x35x4 cm - 40"x14"x2"

Imballi vedi pag. 310
Packaging see page 310
Emballages voir page 310
Verpackungen siehe Seite 310
Embalajes véase la página 310
Упаковки см. на странице 310
包裝見頁面 310

Luce - Light to design

La luce è uno strumento potentissimo: plasma e scolpisce la materia, evocando dall'ombra la vera anima delle superfici. Qualità che rivivono in una collezione in costante mutamento. Poesia di dinamismo e chiaroscuri per creare spazi sempre unici, che prendono vita e si trasformano. Svelando con delicatezza il mistero dell'invisibile.

EN Luce - Light in design

Light is a very powerful tool, it shapes and sculpts, revealing the inner essence of the material, qualities that are intensified by the ever-changing nature of this collection. With its vibrant contrasts, unique spaces can be created that come to life, changing according to the light, and letting the unseen beauty emerge.

FR Luce - Light to design

La lumière est un instrument très puissant : elle façonne et sculpte la matière, faisant sortir de l'ombre la véritable âme des surfaces. Des qualités qui revivent dans une collection en constante évolution. Poésie de dynamisme et de clairs-obscur pour créer des espaces toujours uniques, qui prennent vie et se transforment. En dévoilant avec délicatesse le mystère de l'invisible.

DE Luce - Licht zu Design

Licht ist ein sehr mächtiges Werkzeug: Es formt und formt Materie und ruft aus den Schatten die wahre Seele der Oberflächen hervor. Eigenschaften, die in einer in stetigem Wandel befindlichen Kollektion zum Leben erweckt werden. Poesie der Dynamik und des Hell-Dunkel, um Räume zu schaffen, die immer einzigartig sind, die zum Leben erwachen und sich verwandeln, um mit Feingefühl das Geheimnis des Unsichtbaren zu enthüllen.

ES Luce / Luz para diseñar

La luz es un instrumento potentísimo: plasma y da forma a la materia, evocando desde las sombras la verdadera alma de las superficies. Cualidades que reviven en una colección en constante cambio. Poesía de dinamismo y claroscuros para crear espacios siempre únicos, que cobran vida y se transforman. Revelando con delicadeza el misterio de lo invisible.

RU Luce - Свет дизайна

Свет - это очень сильное средство. Оно придает форму и высекает материю, вызывая из тени настоящую душу поверхностей. Эти качества воскрешаются в этой постоянно меняющейся коллекции. Поэзия динамичности и светотень создают уникальные пространства, оживают и трансформируются, осторожно раскрывая тайну невидимого.

CH Luce系列 - 设计之光

光是一种非常强大的工具：它塑造和雕刻材料，从阴影中唤起表面的真正灵魂。系列中重现不断变化着的品质。充满活力和明暗对比的想象创造出始终独一无二的空间，这些空间获得生命力并自我转变。巧妙地揭开看不见的神秘面纱。



wall: Luce Pearl metal 300x100 cm . 120"x40" **Furniture:** Luce Gold metal 300x100 cm . 120"x40"



▲ wall: Luce Gold metal 300x100 cm . 120"x40"

► wall: Luce Silver metal 300x100 cm . 120"x40" floor: Luce Silver metal 100x100 cm . 40"x40"





LUCE

100x100 cm Spessore 6 mm | 40"x40" Thickness 0,24"

Ceramica Tecnica . Technical Ceramics . Céramique Technique . Technischen Keramik . Cerámica Técnica . Мехническая Керамика . 技術陶瓷

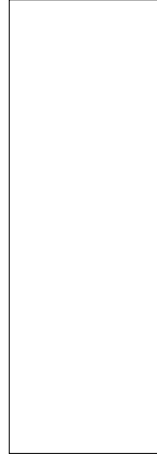
PEARL



300x100 cm . 120"x40" 

Pearl Metal **IG6P310535**

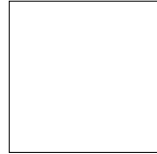

100x100 cm . 40"x40" 

Pearl Metal **IG6P100535**

SURFACES
ACTIVE[®]
design for a better life

ACTIVE SURFACES[®]
disponibile su richiesta
are available on request
Disponible sur demande
Auf Anfrage erhältlich
Disponibile bajo pedido
Доступно по запросу
可按客户要求提供

GOLD

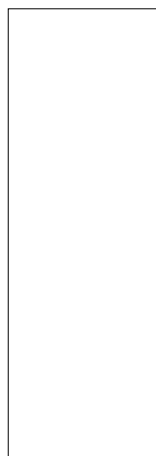

300x100 cm . 120"x40" 

Gold Metal **IG6P310533**

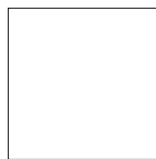

100x100 cm . 40"x40" 

Gold Metal **IG6P100533**

LUCE

100x100 cm Spessore 6 mm | 40"x40" Thickness 0,24"

Ceramica Tecnica . Technical Ceramics . Céramique Technique . Technischen Keramik . Cerámica Técnica . Мехническая Керамика . 技術陶瓷

SILVER



300x100 cm . 120"x40" 

Silver Metal **IG6P310534**



100x100 cm . 40"x40" 

Silver Metal **IG6P100534**



▲ wall: Luce Pearl metal 300x100 cm . 120"x40"

*Active Surfaces® disponibile su richiesta / available on request

Imballi vedi pag. 310
Packaging see page 310
Emballages voir page 310
Verpackungen siehe Seite 310
Embalajes véase la página 310
Упаковки см. на странице 310
包装见页面 310

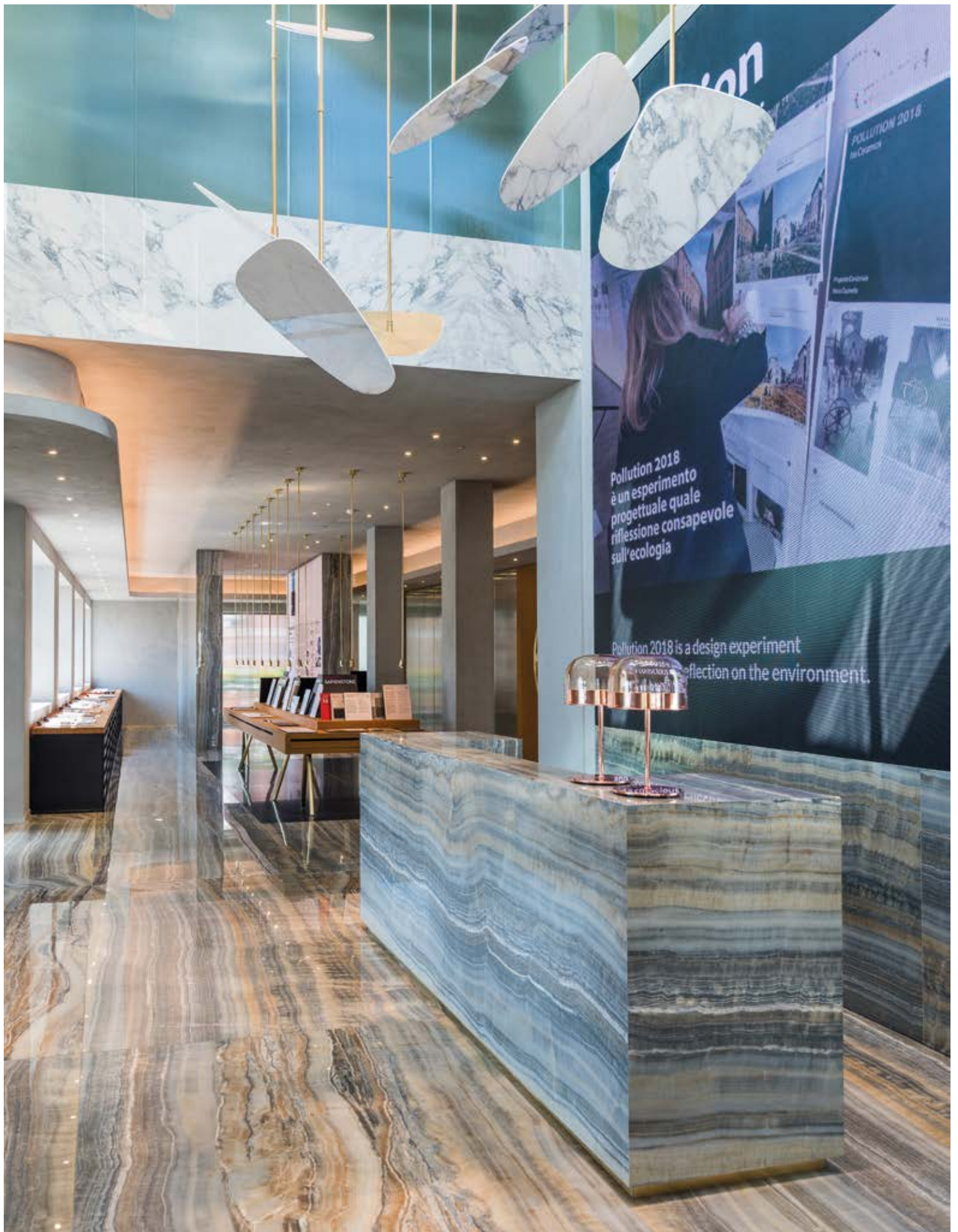



Museo Storico

Il racconto di una grande storia italiana

Recounting a great Italian history • Le récit d'une grande histoire italienne • Storytelling: eine großartige italienische Geschichte • El relato de una gran historia italiana • Повесть о великой итальянской истории • 叙述一段伟大的意大利历史

IT Il Museo Storico Iris Ceramica Group rappresenta la testimonianza concreta di una grande storia imprenditoriale, raccontandone i valori, le intuizioni, le tappe, i traguardi. È una struttura in divenire, che aggiungerà in futuro le nuove pietre miliari costruite con il lavoro di oggi. Il Museo è parte di Museimpresa, l'associazione italiana dei musei e degli archivi d'impresa, che promuove la conservazione e la valorizzazione di documenti, materiali iconografici, prodotti e macchinari, per lasciare una concreta testimonianza della storia del made in Italy e dei suoi protagonisti.

EN The Iris Ceramica Group's Museum of History offers concrete testimony of a long history in enterprise, telling the story of the Group's values, intuitions, progress and achievements. It is an ever-changing facility where new milestones will be added in the future, constructed through the work being done today. The Museum is part of Museimpresa, the Italian association of corporate museums and archives which promotes the preservation and safeguarding of documents, iconographic materials, products and machinery, to provide tangible evidence of the history of Made in Italy and its leading brands.

FR Le Musée Historique d'Iris Ceramica Group est le témoignage concret de la riche histoire de l'entreprise : il raconte ses valeurs, ses intuitions, les étapes de son parcours et ses grands succès. Cette structure en devenir sera complétée par les nouveaux jalons que nos efforts actuels permettront d'atteindre à l'avenir. Le musée fait partie de Museimpresa, l'association italienne des musées et des archives d'entreprise, qui promeut la conservation et la valorisation des documents, matériaux iconographiques, produits et machines, afin de laisser un témoignage concret de l'histoire du Made in Italy et de ses protagonistes.

CH Iris陶瓷集团博物馆是一段伟大创业史的切实见证，叙述着我们的价值观、觉知、阶段和目标。这是一家不断成长的企业，今日的耕耘将成就未来新的里程碑。博物馆是Museimpresa（意大利企业博物馆档案馆协会）成员，后者致力于促进企业文档、图像资料、产品与机器的保存与发扬，务求为后人留下意大利制造及重要企业的具体历史见证。

DE Das Historische Museum von Iris Ceramica Group ist ein konkretes Zeugnis einer großen Unternehmensgeschichte, das von den Werten, Erkenntnissen, Etappen und Zielen des Unternehmens erzählt. Es ist eine im Werden begriffene Struktur, die in der Zukunft neue Meilensteine hinzufügen wird, die mit der Arbeit von heute gebaut werden. Das Museum gehört zu Museimpresa, dem italienischen Verband der Museen und Archive für die Wirtschaft, der sich für die Bewahrung und Wertschätzung von Dokumenten, ikonographischem Material, Produkten und Geräten einsetzt, um ein konkretes Zeugnis der Geschichte des „Made in Italy“ und seiner Protagonisten zu hinterlassen.

ES El Museo Histórico Iris Ceramica Group es testimonio concreto de una gran historia empresarial, que describe sus valores, intuiciones, etapas y logros. Una estructura en devenir que añadirá en el futuro las nuevas piedras miliars construidas con el trabajo de hoy. El museo forma parte de Museimpresa, la asociación italiana de museos y archivos de empresa que promueve la conservación y la valoración de documentos, materiales iconográficos, productos y máquinas, para dejar un testimonio concreto de la historia del Made in Italy y de sus protagonistas.

RU В музее истории группы Iris Ceramica Group собраны экспонаты, свидетельствующие о великой истории компании, повествующие о ее ценностях, предпринимательской интуиции, этапах и целях развития. Коллекция непрерывно пополняется, в будущем она будет знакомить все с новыми и новыми вехами становления предприятия. Музей входит в состав сети Museimpresa, итальянской ассоциации корпоративных музеев и архивов, которая помогает сохранить важные документы, наглядно представить ценности и замыслы, продукцию и оборудование, чтобы донести широкой общественности значимость истории итальянского производства и рассказать о его видных фигурах.

Discover more



MUSEO  STORICO

associato a
associated with  MUSEIMPRESA

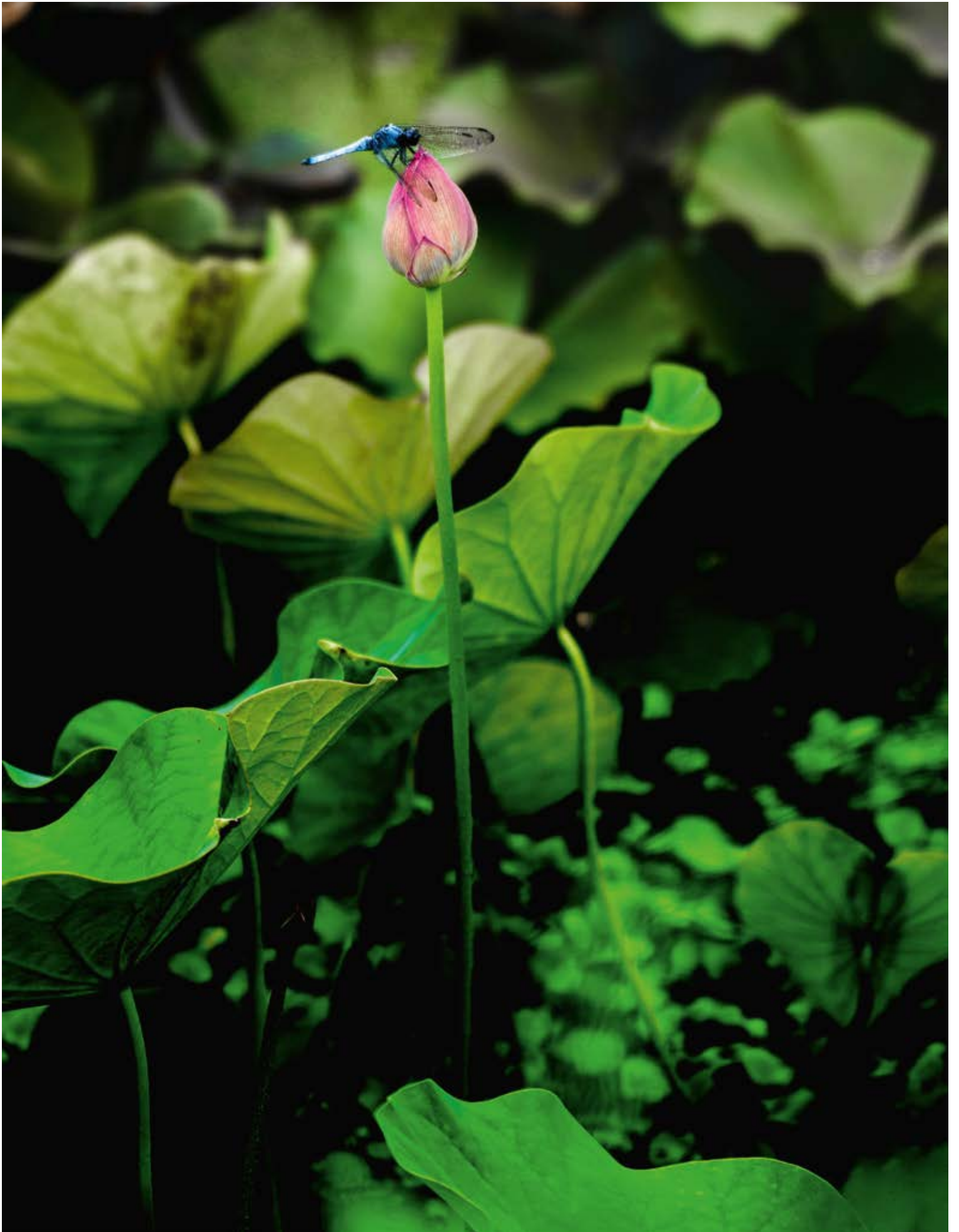



Per un futuro migliore

Sostenibilità e innovazione

For a better future. Sustainability and innovation • Pour un meilleur avenir. Durabilité et innovation • Für eine bessere Zukunft. Nachhaltigkeit und Innovation • Para un futuro mejor. Sostenibilidad e innovación • Ради лучшего будущего. Устойчивое развитие и инновации • 为了更美好的未来。可持续性与创新

IT Sostenibilità, innovazione e qualità d'eccellenza per superfici ceramiche all'avanguardia: Iris Ceramica Group, di cui il brand Iris Ceramica fa parte, è punto di riferimento per il design e per lo sviluppo di superfici naturali in ceramica di alta gamma destinate a soluzioni innovative e progetti di architettura. Con oltre 60 anni di esperienza imprenditoriale, il Gruppo è presente in più di cento Paesi, con una Mission ben precisa: reingegnerizzare la ceramica per migliorare l'interazione uomo-ambiente. Siamo Ecopreneur, perché la produzione responsabile è per noi una reale priorità, come dimostrano oltre mezzo secolo di impegno concreto nella sostenibilità. Da sempre apripista, siamo Ecoinnovatori: la propensione all'innovazione fa parte del DNA di Iris Ceramica Group e si traduce nella cura dei dettagli, nelle proprietà tecniche rivoluzionarie e nelle finiture inedite delle superfici ceramiche.

EN Sustainability, innovation and excellent quality for pioneering ceramic surfaces: Iris Ceramica Group, of which the Iris Ceramica brand is part, is a world benchmark in the design and development of high-end natural ceramic materials for innovative solutions and architecture projects. With over 60 years of business experience, the Group is present in over one hundred countries, with a very clear mission: to re-engineer ceramics to improve interaction between humans and the environment. We are Ecopreneurs, because for us responsible production is a real priority, as demonstrated in over half a century of concrete commitment to sustainability. We pave the way, we are Ecoinnovators: the propensity for innovation has always been part of our DNA, and translates into attention to detail, pioneering technical properties and the unique finishes of our ceramic surfaces.

FR Développement durable, innovation et excellente qualité pour des surfaces céramiques avant-gardistes : Iris Ceramica Group, dont la marque Iris Ceramica fait partie, est la référence mondiale pour le design et le développement de surfaces naturelles en céramique haut de gamme, destinées à des solutions innovantes et des projets d'architecture. Avec plus de 60 ans d'expérience entrepreneuriale, le groupe est présent dans plus de cent pays, avec une mission bien précise : la réingénierie de la céramique pour améliorer l'interaction entre l'homme et l'environnement. Nous sommes des « écopreneurs ». En effet, la production responsable est pour nous une vraie priorité, comme le prouve plus d'un demi-siècle d'engagement concret pour le développement durable. Pionniers depuis toujours, nous sommes des « éco-innovateurs » : la propension à l'innovation fait partie de l'ADN d'Iris Ceramica Group et se traduit par le soin des détails, des propriétés techniques révolutionnaires et des finitions inédites pour les surfaces céramiques.

CH 可持续发展、创新与卓越品质，造就引领先河的瓷砖：Iris陶瓷集团，旗下包括Iris Ceramica品牌，是高端天然表面瓷砖设计开发的标杆，用于创新解决方案和建筑项目。秉持超过60年的企业经验，集团产品远销过百国家，肩负着一项明确的任务：重新设计陶瓷，改善人与自然环境的相互关系。我们是一家环保企业，因为，负责任的生产是我们的首要任务，超过半世纪在可持续方面的切实努力也表明了这一点。作为始终如一的开拓者，我们是生态创新者：创新的取向写在Iris陶瓷集团的DNA里，转化为一丝不苟的细节，革新的技术特性，史无前例的陶瓷表面处理。

DE Nachhaltigkeit, Innovation und Spitzenqualität für Keramikoberflächen der Spitzenklasse: Iris Ceramica Group, zu der auch die Marke Iris Ceramica gehört, Ein weltweiter Bezugspunkt für Design und Entwicklung von hochwertigen Keramikoberflächen für Innovative Lösungen und architektonische Projekte. Mit über 60 Jahren unternehmerischer Erfahrung ist die Gruppe heute in mehr als hundert Ländern mit einer klaren Mission vertreten: Re-Engineering der Keramik zur Verbesserung der Interaktion zwischen Mensch und Umwelt. Wir sind Ecopreneurs, weil eine verantwortungsvolle Produktion für uns eine echte Priorität ist, was sich in mehr als einem halben Jahrhundert konkreten Engagements für Nachhaltigkeit niederschlägt. Wir waren schon immer Wegbereiter, wir sind Ecoinnovators: Unser Innovationsdrang ist Teil der DNA der Iris Ceramica Group und äußert sich in der Liebe zum Detail und bei den revolutionären technischen Eigenschaften und neuartigen Veredelungen für keramische Oberflächen.

ES Sostenibilidad, innovación y cualidades de excelencia para superficies cerámicas en la vanguardia: Iris Ceramica Group, grupo del que forma parte la marca Iris Ceramica, es un punto de referencia para el diseño y el desarrollo de superficies naturales de cerámica de alta gama destinadas a soluciones innovadoras y proyectos de arquitectura. Con más de 60 años de experiencia empresarial, el Grupo está presente en más de cien países, con una misión bien precisa: rediseñar la cerámica para mejorar la interacción entre el ser humano y el medio ambiente. Somos "Ecopreneurs" porque la producción responsable es para nosotros una prioridad real, como lo demuestra más de medio siglo de compromiso concreto con la sostenibilidad. Desde siempre pioneros, somos Ecoinnovadores: la propensión a la innovación forma parte del ADN de Iris Ceramica Group y se traduce en el cuidado de los detalles, en las propiedades técnicas revolucionarias y en los acabados inéditos de las superficies cerámicas.

RU Устойчивое развитие, инновации и превосходное качество легли в основу прогрессивной облицовочной керамики от Iris Ceramica Group, продукция которой выпускается в том числе под брендом Iris Ceramica. Это эталон в мире дизайна, который задает ориентиры для создания натуральных облицовочных материалов из керамики высокого класса, применяемых в инновационных проектах и архитектурных решениях. Обладая более чем 60-летним опытом предпринимательской деятельности, группа работает в свыше ста странах мира с ясной и четкой миссией: перепроектирования керамики для улучшения взаимодействия между людьми и окружающей средой. Мы — экологические предприниматели, поскольку мы отдаем приоритет ответственному производству и уже более полувека прилагаем конкретные усилия по достижению целей устойчивого развития. Мы — первопроходцы и эко-инноваторы: стремление к инновациям всегда характеризовало деятельность группы Iris Ceramica Group, об этом свидетельствует внимание к деталям, революционные технические свойства и уникальная отделка облицовочной керамики.





Obiettivo zero emissioni

All'avanguardia nella protezione ambientale

Net-zero emissions target. At the cutting edge of environmental protection • Objectif zéro émission. À l'avant-garde de la protection environnementale • Ziel: Null Emissionen. Vorreiter im Umweltschutz • Objetivo cero emisiones. En la vanguardia de la protección ambiental • Цель — сведение выбросов к нулю. На передовой защиты окружающей среды • 零排放目标。环境保护先驱

IT Nel 2019 il Gruppo ha attuato un progetto all'avanguardia che ha permesso di ridurre in modo significativo l'emissione nell'aria di agenti COV (Composti Organici Volatili) grazie ad un importante investimento in R&S. Un impianto a "combustore con recupero termico rigenerativo", presso il sito produttivo di Castellarano, che lavora in modo specifico sui fumi in uscita dal forno a temperature intorno ai 900°C, assicurando altissime efficienze in termini di abbattimento delle molecole organiche volatili ancora presenti nei fumi, odori compresi.

EN In 2019, the Group implemented a groundbreaking project that significantly reduced VOC (Volatile Organic Compounds) emissions, thanks to a substantial investment in R&D. A "regenerative heat recovery combustion plant" at the Castellarano production site specifically targets the exhaust fumes exiting the kiln at temperatures of around 900°C, ensuring the highly efficient abatement of the volatile organic molecules, including odors, still present in the fumes.

FR En 2019, le groupe a mis en œuvre un projet avant-gardiste qui a permis de réduire de manière significative l'émission dans l'air des composés organiques volatils (COV) grâce à un important investissement dans la recherche et le développement. Sur le site de production de Castellarano, une installation de « combustion avec récupération thermique régénérative » travaille spécifiquement sur les fumées à la sortie du four à des températures qui avoisinent les 900°C, assurant un très haut rendement en termes d'abattement des molécules organiques volatiles, y compris des odeurs.

CH 2019年，集团执行了一项划时代的计划，显著降低了挥发性有机化合物在空气中的排放，这要归功于一项重要的研发投入。“蓄热式热回收燃烧器”系统已在Castellarano的工厂投入使用，它专门针对烤箱中排出的900°C左右的烟雾运作，确保以极高的效率减少烟雾中尚存的挥发性有机分子（包括气味）。

DE Im Jahr 2019 hat die Gruppe ein innovatives Projekt umgesetzt, das die Emissionen flüchtiger organischer Verbindungen (VOC) in die Luft dank umfangreicher Investitionen in Forschung und Entwicklung erheblich reduziert. Eine „Verbrennungsanlage mit regenerativer Wärmerückgewinnung“ am Produktionsstandort Castellarano verarbeitet insbesondere die Dämpfe, die bei Temperaturen um 900 °C aus dem Ofen austreten, und gewährleistet somit sehr hohe Effizienz bei der Verringerung der noch in den Abgasen vorhandenen flüchtigen organischen Moleküle, einschließlich von Gerüchen.

ES En 2019 el Grupo implementó un proyecto de vanguardia que permitió reducir de manera significativa la emisión al aire de agentes COV (compuestos orgánicos volátiles) gracias a una importante inversión en investigación y desarrollo. Una instalación dotada de "combustor con recuperación térmica regenerativa", en la planta de producción de Castellarano, que trabaja específicamente sobre los humos que salen del horno a una temperatura de alrededor de 900°C, asegurando una altísima eficiencia en términos de reducción de las moléculas orgánicas volátiles todavía presentes en los humos, incluidos los olores.

RU В 2019 году группа реализовала новаторский проект по значительному сокращению выбросов ЛОС (летучих органических соединений) в атмосферу за счет крупных инвестиций в научные исследования и разработки (НИОКР). На производственном объекте в г. Каstellарано установлена система с «камерой сгорания с регенеративным термическим возвратом» для рекуперации теплоты дымовых газов, температура которых на выходе из печи достигает 900°C: это серьезно повышает эффективность, сокращает остаточное количество летучих органических веществ в дыме, в том числе и запахах.

Discover more



SURFACES
ACTIVE[®]
design for a better life





Active Surfaces

La bellezza incontra il benessere

Combining beauty and wellbeing • La beauté rencontre le bien-être • Die Schönheit begegnet dem Wohlbefinden • La belleza se encuentra con el bienestar • Союз красоты и комфорта
美丽与健康相得益彰

IT Dal 2009 la tecnologia di ActiveSurfaces® combina design, scienza e creatività dando vita a superfici che non solo si caratterizzano per innovazione, sostenibilità ed estetica, ma che racchiudono un profondo valore: essere al servizio dell'uomo nel rispetto dell'ambiente. I materiali eco-attivi ActiveSurfaces® presentano quattro proprietà: Antibatterica e antivirale (anche anti-Covid-19)
Antinquinamento
Anti-odore
Autopulente

EN Since 2009, Active Surfaces® technology has been combining design, science and creativity to bring life to surfaces marked not only by innovation, sustainability and beauty, but which also embody a very profound value: to serve humans while fully respecting the environment. Eco-active Active Surfaces® materials have four properties: Antibacterial and antiviral (even against Covid-19)
Anti-pollution
Anti-odour
Self-cleaning

FR Depuis 2009, la technologie d'Active Surfaces® combine design, science et créativité, pour réaliser des surfaces caractérisées par leur innovation, leur durabilité et leur design tout en incarnant une valeur profonde : être au service de l'homme dans le respect de l'environnement. Les matériaux éco-actifs Active Surface® présentent quatre propriétés : Antibactériennes et antivirales (même anti-Covid 19)
Anti-polluantes
Anti-odeurs
Autonettoyantes

CH 从2009年起, ActiveSurfaces技术就结合了设计、科学、和创意,为瓷砖表面赋予生命,不仅表现出创新、可持续性和美感的特点,还包含了深刻的价值:服务于人,尊重环境。生态活性材料ActiveSurfaces呈现出四种特性:
抗菌、抗病毒(还可抗新冠病毒)
防污染
防异味
自清洁

DE Seit 2009 verbindet die Technologie von Active Surfaces® Design, Wissenschaft und Kreativität, um Oberflächen zu schaffen, die sich nicht nur durch Innovation, Nachhaltigkeit und Ästhetik auszeichnen, sondern auch einen tieferen Wert verkörpern: im Dienste des Menschen zu stehen und dabei die Umwelt und die Natur zu respektieren. ActiveSurfaces® öko-aktive Materialien haben vier Eigenschaften: Antibakteriell und antiviral (auch gegen Covid-19)
Umweltfreundlich
Geruchshemmend
Selbstreinigend

ES Desde 2009 la tecnología ActiveSurfaces combina diseño con ciencia y creatividad dando vida a superficies que no sólo se caracterizan por innovación, sostenibilidad y estética sino que contienen un importantísimo valor: estar al servicio del ser humano respetando el ambiente. Los materiales eco-activos ActiveSurfaces presentan cuatro propiedades: Antibacteriana y antiviral (incluso anti-Covid-19)
Anticontaminante
Antiolor
Autolimpiante

RU С 2009 года по технологии ActiveSurfaces, сочетающей в себе дизайн, науку и творческий подход, выпускаются облицовочные материалы, которые не только отличаются инновационными, экоустойчивыми и эстетическими качествами, но и несут глубокую моральную ценность: они служат людям без ущерба для окружающей среды. Материалы ActiveSurfaces приносят активную пользу экологии, обладая четырьмя свойствами: Нейтрализация болезнетворных бактерий и вирусов (в том числе Covid-19)
Защита от загрязнения
Устранение запахов
Самоочищение

Discover more





MOONLIGHT

Ceramica retroilluminata

Backlit ceramics • La céramique rétroéclairée • Hinterleuchtete Keramik • Cerámica retroiluminada •
Керамика с подсветкой • 背光陶瓷

IT Grazie alla tecnologia Moonlight, Iris Ceramica Group ha letteralmente messo in luce una nuova dimensione della ceramica. Il team R&D di Iris Ceramica Group ha studiato una composizione delle materie prime naturali particolarmente raffinata, in grado di dare vita a una lastra ceramica di minimo spessore (6mm) più sensibile alle fonti luminose. Accoppiata sul retro a uno speciale pannello a LED, le grandi superfici dall'estetica naturale, come i marmi, i graniti e gli onici dei Brand del Gruppo, rischiarano la notte dando vita ad ambienti indoor raffinati in cui sentirsi subito a casa. L'inedita soluzione di retroilluminazione messa a punto da Iris Ceramica Group è il risultato di una approfondita ricerca volta a perfezionare sempre più il processo produttivo e l'altissima definizione estetica delle superfici, elevandole a vere e proprie opere d'arte. Le superfici retroilluminate fino a 300x150 cm sono pensate per i rivestimenti indoor, anche in continuità, e per rivestire elementi d'arredo di particolare pregio.

EN Thanks to Moonlight technology, Iris Ceramica Group has literally highlighted a new era. The Iris Ceramica Group R&D team has developed a composition of particularly refined natural raw materials to produce an ultra-thin (6 mm) ceramic slab that is more sensitive to light sources. Coupled to a special LED panel on the back, the large surfaces, with the natural beauty of marble, granite and onyx manufactured by the Group's brands, brighten up the night indoors, making you feel at home instantly. The unique backlighting solution developed by Iris Ceramica Group is the result of in-depth research, seeking to continuously improve the production process and ultrahigh definition of the surfaces, making them authentic works of art. Available in formats up to 300x150 cm, the backlit surfaces are designed for individual or continuous indoor coverings and to cover particularly precious furnishing elements.

FR Grâce à la technologie Moonlight, Iris Ceramica Group a littéralement mis en lumière une nouvelle ère. L'équipe de R&D du Groupe Iris Ceramica a étudié une composition de matières premières naturelles particulièrement raffinée, capable de donner naissance à une dalle céramique d'une épaisseur minimale (6 mm) plus sensible aux sources lumineuses. Associées à l'arrière à un panneau lumineux LED spécial, les grandes surfaces à l'esthétique naturelle, telles que les marbres, granits et onyx des marques du Groupe, éclairent la nuit et créent des environnements intérieurs raffinés où l'on se sent immédiatement chez soi. La solution innovante de rétroéclairage développée par le Groupe Iris Ceramica est le fruit de recherches approfondies visant à perfectionner toujours plus le processus de production et la définition esthétique de haute précision des surfaces, les élevant au rang de véritables oeuvres d'art. Les surfaces rétroéclairées jusqu'à 300x150 cm sont destinées aux revêtements intérieurs, même en continuité, et pour habiller des éléments d'ameublement de grande valeur.

CH 得益于Moonlight技术, Iris陶瓷集团确实开启了一个陶瓷的新维度。Iris陶瓷集团的研究团队研究出一种特别精细的天然原料复合物,能够以最薄的瓷砖(厚度6毫米)赋予最大的光敏感度。如果在背面结合特殊的LED面板,集团品牌呈现天然美感的大面积瓷砖——例如大理石、花岗岩和玛瑙等,将在夜间绽放光彩,营造精致的室内环境,让人瞬间产生宾至如归的感觉。Iris陶瓷集团前所未有的背光解决方案,脱胎于一项深入的研究,务求让生产过程尽善尽美,让表面具有高度的审美价值,使之成为名副其实的 艺术品。背光表面可达到300x150cm,专为 室内表面装饰设计,可以营造连续效果,也可覆盖特别名贵的装饰元素。

DE Dank der Moonlighttechnologie hat die Iris Ceramica Group eine neue Dimension der Keramik buchstäblich ins Licht gerückt. Das F&E-Team der Iris Ceramica Group hat eine besonders raffinierte Zusammensetzung natürlicher Rohstoffe entwickelt, die es ermöglicht, eine Keramikplatte mit minimaler Dicke (6 mm) zu schaffen, die besonders empfindlich auf Lichtquellen reagiert. Auf der Rückseite mit einem speziellen LED-Lichtpanel kombiniert, erhellen die großformatigen Oberflächen mit natürlicher Ästhetik, wie Marmor, Granit und Onyx der Marken des Konzerns, die Nacht und schaffen elegante Innenräume, in denen man sich sofort zu Hause fühlt. Die innovative Rückbeleuchtungslösung, die von der Iris Ceramica Group entwickelt wurde, ist das Ergebnis intensiver Forschung, die darauf abzielt, den Produktionsprozess und die höchstästhetische Definition der Oberflächen weiter zu perfektionieren und sie zu wahren Kunstwerken zu erheben. Die rückbeleuchteten Oberflächen bis zu einer Größe von 300x150 cm sind für Innenverkleidungen gedacht, auch für durchgehende Flächen, und für die Verkleidung hochwertiger Möbelstücke.

ES Gracias a la tecnología Moonlight, Iris Ceramica Group ha literalmente sacado a relucir una nueva dimensión de la cerámica. El equipo de investigación y desarrollo de Iris Ceramica Group ha estudiado una composición de las materias primas naturales particularmente refinada, capaz de dar vida a una tabla cerámica de espesor mínimo (6mm) más sensible a las fuentes luminosas. Acopladas del lado posterior a un panel especial de LED, las grandes superficies de estética natural, como los mármoles, los granitos y los ónicos de las marcas del Grupo, aclaran la noche dando vida a ambientes interiores refinados donde sentirse inmediatamente en casa. La inédita solución de retroiluminación puesta a punto por Iris Ceramica Group es el resultado de un estudio exhaustivo orientado a perfeccionar cada vez más el proceso productivo y la altísima definición estética de las superficies, elevándolas a verdaderas obras de arte. Las superficies retroiluminadas, de hasta 300x150 cm, están pensadas para revestimientos interiores, incluso en continuidad, y para revestir elementos de decoración altamente preciados.

RU Благодаря технологии Moonlight группа Iris Ceramica Group буквально открыла новое измерение керамики. Команда разработчиков Iris Ceramica Group изобрела особый состав из натурального сырья, позволяющий выпускать керамическую плитку минимальной толщины (6 мм), что делает ее более чувствительной к источникам света. Сзади крепится специальная светодиодная панель: это вносит в большие пространства естественную эстетику, например, мрамора, гранита и оникса от брендов группы. В темное время суток поверхность излучает мягкий свет, создавая атмосферу уюта и изысканности. Уникальное решение с подсветкой было разработано группой Iris Ceramica Group в результате тщательных научных исследований, нацеленных на усовершенствование производственного процесса и повышение эстетических качеств облицовочных материалов, выводя их в ранг настоящих произведений искусства. Плиты с подсветкой размером до 300x150 см предназначены для облицовки стен внутри помещений, в том числе и сплошной, а также для отделки ценных предметов интерьера.





ATTRACT
SMART LIVING GOES MAGNETIC



Attract

Lo smart living diventa magnetico

Smart living goes magnetic • Le smart living devient magnétique • Das Smart Living wird magnetisch
• El smart living se vuelve magnético • Smart Living переходит на магниты • 智能生活有磁性

IT Attract è una soluzione all'avanguardia di posa magnetica a secco, sviluppata dalla Business Unit Granitech. Il sistema è composto da lastre rese magnetiche, già pronte per essere accostate al fine di realizzare una superficie continua, senza l'utilizzo di collanti e strutture di sostegno. Facile, veloce e circolare è anche la rimozione di ogni singola lastra senza che sia necessaria la demolizione. I materiali si possono pertanto riutilizzare all'infinito così come la base magnetica può essere riutilizzata infinite volte, tagliata e riassembleata senza perdere la propria efficacia. Attract è una tecnologia brevettata che apre nuove prospettive alla ceramica nel rispetto dei principi di circolarità. È un esempio concreto e dirompente del potere della progettazione consapevole, in linea con i valori ESG di Iris Ceramica Group. (Magnetic laying system licensed by MagFace)

EN Attract is a pioneering magnetic dry laying system developed by the Business Unit Granitech. The system consists of slabs that are made magnetic, ready to be laid to create a continuous surface, without the use of glues or supporting structures. The removal of each slab is also quick, easy and circular, without the need for demolition. The materials can therefore be used infinitely, and the magnetic base can be reused over and over again, cut and re-assembled without losing any of its effectiveness. Attract is a patented technology that opens new horizons for ceramics while respecting circularity principles. It is an outstanding, concrete example of the power of aware design, in line with Iris Ceramica Group's ESG values. (Magnetic laying system licensed by MagFace)

FR Attract est une solution avant-gardiste de pose magnétique à sec, développée par l'unité commerciale Granitech. Le système est composé de panneaux rendus magnétiques, prêts à être posés, afin de réaliser une surface continue sans utiliser de colles ni de structures de support. Il est possible d'enlever chaque panneau facilement, rapidement et de manière circulaire, sans démolir. Les matériaux peuvent être réutilisés à l'infini, tout comme la base magnétique, qui peut également être coupée et réassemblée sans perdre son efficacité. Attract est une technologie brevetée qui ouvre de nouvelles perspectives pour la céramique dans le respect des principes de circularité. C'est un exemple concret et retentissant du pouvoir de conception responsable, en ligne avec les valeurs ESG d'Iris Ceramica Group. (Magnetic laying system licensed by MagFace)

CH Attract 是一款先进的磁性铺砌方案，由 Granitech 业务部研发而成。这一系统由磁性瓷砖组成，可以立即铺砌，打造连续表面，无需使用粘合剂和支撑结构。简易快速，可循环再用，每一块瓷砖都可轻松拆卸，无需大动土木。材料可以无限循环再用，因为磁性底座可以无限次使用、切割和组装，而不会失效。Attract 是一款专利技术，打开了瓷砖循环再用的新局面。这是一个颠覆性的具体案例，显示了环保设计的力量，符合 Iris 由陶瓷集团的 ESG (环境、社会和管治) 价值观。(磁性铺砌系统，Magface 授权)。

DE Attract ist eine hochmoderne Lösung für die magnetische Trockenverlegung, die vom Geschäftsbereich Granitech entwickelt wurde. Das System besteht aus magnetischen Elementen, die nebeneinander verlegt werden können, um eine durchgehende Oberfläche zu schaffen, ohne dass Klebstoffe oder Stützkonstruktionen erforderlich sind. Auch das Entfernen der einzelnen Paneele ist einfach, schnell und ohne Abriss möglich. Die Materialien können also unbegrenzt wiederverwendet werden, ebenso wie der magnetische Untergrund unendlich oft wiederverwendet, zerschnitten und wieder zusammengesetzt werden kann, ohne seine Wirkung zu verlieren. Attract ist eine patentierte Technologie, die der Keramik neue Perspektiven eröffnet und gleichzeitig die Prinzipien der Kreislaufwirtschaft respektiert. Sie ist ein konkretes und bahnbrechendes Beispiel für die Kraft eines bewussten Designs, das im Einklang mit den ESG-Werten der Iris Ceramica Group steht. (Magnetisches Verlegesystem, lizenziert von MagFace)

ES Attract es una solución de vanguardia de colocación magnética en seco, desarrollada por la unidad de negocios Granitech. El sistema está compuesto por tablas magnéticas listas para ser colocadas, con el fin de realizar una superficie continua, sin el uso de colas o estructuras de sostén. También resulta fácil, rápida y circular la remoción de cada una de las tablas, sin necesidad de demolición. Es posible reutilizar los materiales hasta el infinito, al igual que la base magnética, que se puede cortar y reensamblar sin que se pierda su eficacia. Attract es una tecnología patentada que abre nuevas perspectivas a la cerámica respetando los principios de circularidad. Un ejemplo concreto y detonante del poder del diseño responsable, en línea con los valores ESG de Iris Ceramica Group. (Magnetic laying system licensed by MagFace)

RU Attract — современное решение сухого магнитного монтажа, разработанное подразделением Granitech. Система состоит из намагниченных керамических плит, которые поступают на объект уже готовыми к укладке для создания бесшовной поверхности без использования клеев или поддерживающих конструкций. Любую отдельную плиту можно снять быстро, легко и без вреда для экологии, при этом демонтаж не требуется. Такие плиты можно применять бесконечное количество раз благодаря магнитному основанию, которое можно многократно использовать, разрезать и собирать без потери магнитных свойств. Attract — запатентованная технология, открывающая новые перспективы для керамики по принципам экономики замкнутого цикла. Это наглядный и разительный пример того, какой потенциал несет в себе осознанное проектирование с соблюдением ценностей Iris Ceramica Group в области экологического, социального и корпоративного управления (ESG). (Система магнитной укладки по лицензии MagFace)

Discover more





HYPERTOUCH
EMOTIONAL SURFACES



Hypertouch

Accendi l'emozione

Switching on the excitement • Allumez l'émotion • Aktiviere die Emotion • Enciende la imaginación •
Проявление эмоций • 宣泄情感

IT Hypertouch® è l'innovativa superficie capacitiva che potenzia le funzionalità del design oltre l'immaginazione. Grazie a una tecnologia a scomparsa, sfiorando leggermente la superficie Hypertouch®, si attiva un sistema integrato di sensori domotici per l'accensione e lo spegnimento di impianti di illuminazione, audio-video, serramenti, controllo della temperatura. Hypertouch® esalta il design e la continuità della materia, eliminando placche e interruttori esterni antiestetici.

EN Hypertouch® is the innovative capacitive surface that enhances design functions beyond the imagination. Equipped with a concealed technology, by lightly touching the Hypertouch® surface, an integrated system of home-automation sensors is activated, to switch lighting and audio-video systems on and off, control doors and windows and set the room temperature. Hypertouch® exalts the design and continuity of the material, eliminating unsightly cover plates and external switches.

FR Hypertouch® est l'innovante surface capacitive qui optimise les fonctionnalités du design au-delà de l'imagination. Grâce à une technologie rétractable, quand on effleure légèrement la surface Hypertouch®, des capteurs domotiques intégrés s'activent pour l'allumage et l'extinction des systèmes d'éclairage et audio-vidéo, des bâtis, du contrôle de la température. Hypertouch® sublime le design et la continuité de la matière, en éliminant les plaques et les interrupteurs extérieurs peu esthétiques.

CH Hypertouch 是一款创新的电容式表面瓷砖，能够超乎想象地增强设计功能。得益于一项隐形工艺，当你轻触 Hypertouch 的表面时，将激活其家庭自动化传感器集成系统，可控制照明、影音、卷帘、温度控制系统的开关。Hypertouch 彰显了设计与材料连续性，消除了不美观的外部面板和开关。

DE Hypertouch® ist eine innovative kapazitive Oberfläche, die die Funktionalität von Design über das Vorstellbare hinaus erweitert. Dank einer verborgenen Technologie aktiviert eine einfache Berührung der Hypertouch®-Oberfläche ein integriertes System von domotischen Sensoren zum Ein- und Ausschalten von Beleuchtung, Audio-Video, Tür- und Fensterrahmen und Temperaturregelung. Hypertouch® wertet das Design und die Materialkontinuität auf und macht unansehnliche externe Vertäfelungen und Unterbrechungen überflüssig.

ES Hypertouch® es la innovadora superficie capacitiva que potencia las funciones del diseño más allá de la imaginación. Gracias a una tecnología oculta, rozando ligeramente la superficie Hypertouch®, se activa un sistema integrado de sensores domóticos para el encendido y el apagado de sistemas de iluminación, audio-vídeo, cerramientos, control de la temperatura. Hypertouch® exalta el diseño y la continuidad de la materia, eliminando placas e interruptores externos poco elegantes.

RU Hypertouch («Сверхкасание») — это инновационные отделочные материалы, реагирующие на касания, которые выводят функциональность дизайна за пределы воображения. Благодаря скрытой технологии легкое прикосновение к поверхности Hypertouch активирует встроенную систему датчиков домашней автоматизации для включения и выключения освещения, аудио- и видеоаппаратуры, дверей и окон, а также регулировки температуры в комнате. Hypertouch погружает пользователя в мир дизайна, где все выступающие выключатели и элементы управления скрыты и не портят непрерывной поверхности плитки.

Discover more





DYS

Libera l'immaginazione

Unleash your imagination • Libérez l'imagination • Befreie die Vorstellungskraft • Libera la imaginación •
Свобода воображения • 释放你的想象力

IT Design Your Slabs è l'innovativa tecnologia che offre la possibilità di personalizzare le superfici ceramiche con qualsiasi immagine o illustrazione. Con Design Your Slabs l'immaginazione non ha limiti e le idee più creative prendono forma, fin nei minimi dettagli, per la realizzazione di superfici ceramiche uniche. La lastra diventa una tela bianca su cui tecnologia e creatività si combinano, secondo l'estro del designer, dando vita ad una vera e propria opera d'arte in ceramica.

EN Design Your Slabs is the innovative technology that offers the possibility to customise ceramic surfaces with any image or illustration. With Design Your Slabs there are no limits to the imagination and the most creative ideas take shape, right down to the finest detail, to produce unique ceramic surfaces. The surface becomes a blank canvas on which technology and creativity are combined according to the designer's flair, bringing life to authentic ceramic art works.

FR Design Your Slabs est l'innovante technologie qui permet de personnaliser les surfaces céramiques avec toutes sortes d'images ou d'illustrations. Avec Design Your Slabs, l'imagination n'a aucune limite et les idées les plus créatives prennent forme, jusque dans les moindres détails, pour créer des surfaces céramiques uniques. Les panneaux deviennent une toile blanche où technologie et créativité fusionnent selon la fantaisie du designer, donnant vie à une véritable œuvre en céramique.

CH Design Your Slabs 是一项创新工艺, 可以定制瓷砖表面, 采用任何图案 或形象。借助 Design Your Slabs, 想象无界限, 最天马行空的创意也可化为现实, 甚至最微细的细节, 打造独一无二的瓷砖表面。瓷砖变成一块空白的画布, 让技术与创意融为一体, 任由设计师发挥灵感, 塑造名副其实的陶瓷艺术品。

DE Design Your Slabs ist die innovative Technologie, die es ermöglicht, Keramikoberflächen mit beliebigen Bildern oder Illustrationen zu personalisieren. Mit Design Your Slabs sind der Phantasie keine Grenzen gesetzt und die kreativsten Ideen nehmen bis ins kleinste Detail Gestalt an, um einzigartige Keramikoberflächen zu schaffen. Die Oberfläche wird zur leeren Leinwand, auf der sich Technologie und Kreativität nach dem Geschmack des Designers zu einem wahren Keramik Kunstwerk verbinden.

ES Design Your Slabs es la innovadora tecnología que ofrece la posibilidad de personalizar las superficies cerámicas con cualquier imagen o ilustración. Con Design Your Slabs, la imaginación no tiene límites, y las ideas más creativas adquieren forma hasta en los detalles más pequeños, para la realización de superficies cerámicas únicas. La tabla se convierte en un lienzo blanco sobre el cual la tecnología se combina con la creatividad según el talento del diseñador, dando vida a una verdadera obra de arte en cerámica.

RU Design Your Slabs — инновационная технология, по которой можно создавать любое изображение или иллюстрацию на облицовочной керамике. Design Your Slabs позволяет дать волю фантазии и воплотить самые креативные идеи, вплоть до мельчайших деталей, для создания уникальных керамических поверхностей. Плита становится чистым холстом, на котором технология и творческий подход дизайнера рождают настоящие керамические произведения искусства.

Discover more





d/s

DESIGN YOUR SLABS



Specifiche tecniche

Tech and specs • Spécifications techniques • Technische spezifikationen • Especificaciones técnicas
Технические характеристики • 技術規格

Pulizia e manutenzione

Il termine "pulibilità" identifica la capacità di un materiale di consentire la rimozione dello sporco e della polvere che si depositano sulla superficie, al fine di garantire le necessarie condizioni di igiene. I materiali Iris Ceramica hanno un elevato grado di pulibilità e ciò grazie alla compattezza e a un insuperabile coefficiente di impermeabilità.

• La prima pulizia

Dopo aver concluso tutte le varie fasi della posa in opera rimane un'ultima operazione: la pulizia.

Una pulizia adeguata che metta in rilievo le qualità estetiche del materiale posato e nel contempo ricostituisca quel grado di pulibilità che è proprio del materiale Iris Ceramica.

È consigliabile applicare su piccole superfici detergenti a base acida, nelle diluizioni consigliate dal produttore, lasciandoli agire per pochi minuti e frizionandoli utilizzando un panno ruvido. È necessario e fondamentale risciacquare abbondantemente con acqua pulita. Prima di eseguire interventi di questa portata e comunque sempre consigliabile verificare la resistenza delle piastrelle al detergente e al tipo di pulizia che si intende eseguire su una superficie ridotta al fine di evitare alterazioni della superficie.

• Pulizia ordinaria

Pulire il pavimento con acqua tiepida pulita e l'aggiunta di prodotti detergenti neutri diluiti secondo le istruzioni d'uso con panni in microfibra. I prodotti Iris Ceramica non necessitano di trattamenti speciali.

• Pulizia straordinaria o grande pulizia

Pulire il pavimento con uno strofinaccio ruvido bagnato con acqua tiepida e l'aggiunta di detergenti basici per sporco organico (grasso, olio, alimenti), detergenti acidi per sporco inorganico, cemento, calcare. Al termine risciacquare il pavimento con acqua tiepida pulita.

• Detergenti

Possono essere utilizzati tutti i detergenti esistenti sul mercato, nella concentrazione prescritta. E comunque consigliabile eseguire una prova di resistenza del materiale su un'area ridotta al fine di evitare alterazioni della superficie.

• Pulizia e manutenzione semigres

Per una manutenzione ordinaria, si consiglia di effettuare la pulizia della superficie tramite prodotti detergenti neutri diluiti con acqua. Evitare l'utilizzo di prodotti acidi e/o aggressivi. L'uso di strumenti e/o detergenti abrasivi va limitato ai casi di estrema necessità e va assolutamente evitato su piastrelle con superficie lucida. Si consiglia di testare il prodotto non neutro in una piccola area nascosta ancor meglio su di un pezzo non posato.

Cleaning and maintenance

The term "cleanability" identifies the capacity of a material to allow the removal of the dirt and dust deposited on the surface, so as to ensure the necessary standard of hygiene. Iris Ceramica materials offer a high level of cleanability thanks to their compactness and unsurpassable impermeability factor.

• The first cleaning operation

Once all installation steps have been completed, there is one last step left: cleaning.

Proper cleaning must highlight the aesthetic qualities of the material that has been laid and make it easy to clean again, which is a distinguishing feature of Iris Ceramica materials. It is recommended to use acid-based detergents on small surfaces, in the dilutions indicated by the manufacturer, and to let them act for a few minutes and then rub them in with a rough cloth. Thorough rinsing with clean water is necessary and essential. In any case, before attempting such operations, it is always best to check whether the detergent is suitable and that the tiles are resistant to the cleaning method to be used by trying it first on a small area in order to avoid unwanted alterations to the surface.

• Ordinary cleaning

Use microfibre cloths to clean the floor with clean lukewarm water and neutral detergent diluted according to the instructions. Iris Ceramica products do not require special treatments.

• Special cleaning or deep cleaning

Clean the floor with a rough cloth soaked in lukewarm water and basic detergent for organic dirt (grease, oil, foods) and acid detergent for inorganic dirt, cement and limescale. At the end of this process, rinse the floor with clean lukewarm water.

• Detergents

All detergents currently available on the market may be used in the prescribed concentration. However, it is advisable to test the resistance of the material on a small area first to avoid unwanted alterations to the surface.

• Cleaning and maintenance semigres

For routine maintenance, we recommend cleaning the surface using neutral detergents diluted with water. Avoid the use of acidic and/or aggressive products. The use of abrasive tools and/or detergents must be limited to cases of extreme need and must be absolutely avoided on tiles with a glossy surface. It is recommended to test the non-neutral product in a small hidden area or even better on a spare tile which has not been installed.

Nettoyage et entretien

Le terme « nettoyabilité » indique la capacité d'un matériel à permettre l'élimination de la saleté et de la poussière se déposant sur la surface, permettant ainsi de garantir les conditions d'hygiène nécessaires. Les dalles Iris Ceramica ont un degré de « nettoyabilité » élevé, et ceci grâce à leur compacité et à un coefficient d'imperméabilité optimum.

• Le premier nettoyage

La pose terminée, il reste une dernière opération : le nettoyage.

Un nettoyage adapté mettant en relief les qualités esthétiques du matériau posé et la facilité de nettoyage du matériau Iris Ceramica. Il est conseillé d'appliquer sur de petites surfaces des détergents à base d'acide, dans les concentrations conseillées par le fabricant, de laisser agir quelques minutes et de frotter avec une éponge grattante. Il est nécessaire et fondamental de rincer abondamment avec de l'eau propre. Avant d'effectuer un nettoyage de cette portée, il est conseillé de vérifier la résistance des panneaux au détergent et au type de nettoyage que l'on veut faire sur une surface réduite, afin d'éviter des altérations de la surface.

• Nettoyage ordinaire

Nettoyer le sol avec de l'eau propre et tiède et ajouter un produit détergent neutre, dilué conformément aux instructions d'usage avec un tissu en microfibres. Les produits Iris Ceramica ne nécessitent pas de traitements spéciaux.

• Nettoyage extraordinaire ou grand nettoyage

Nettoyer le sol avec une serpillière rêche, la tremper dans une solution composée d'eau tiède et de détergent basique pour saleté organique (graisse, huile, aliments), ou d'eau tiède et de détergent acide pour la saleté non organique, ciment, calcaire. Puis, rincer le sol avec de l'eau tiède et propre.

• Détergents

Tous les détergents existant sur le marché peuvent être utilisés, dans la concentration prescrite. Il est conseillé d'effectuer un test de résistance du matériau sur une petite zone afin d'éviter des altérations de la surface.

• Nettoyage et entretien semigres

Pour l'entretien ordinaire, il est conseillé de nettoyer la surface à l'aide de produits détergents neutres dilués dans de l'eau. Éviter d'utiliser des produits acides et/ou agressifs. L'utilisation d'outils et/ou de détergents abrasifs est réservée aux cas de nécessité absolue et doit être strictement évitée sur des carreaux à surface brillante. Il est conseillé de tester un produit non neutre sur une petite zone cachée ou, mieux encore, sur un carreau non posé.

Reinigung und Pflege

Mit dem Begriff "Reinigungsfähigkeit" bezeichnet man die Eigenschaft eines Materials, die es erlaubt, auf der Oberfläche abgelagerten Schmutz und Staub zu entfernen, um die notwendige Hygiene zu gewährleisten. Die Materialien von Iris Ceramica weisen dank der Kompaktheit und Wasserundurchlässigkeit einen hohen Grad an Reinigungsfähigkeit auf.

• Die erste Reinigung

Nachdem alle Phasen der Verlegung abgeschlossen sind, bleibt noch ein letzter Arbeitsschritt: die Reinigung.

Die richtige Reinigung muss die ästhetischen Qualitäten des verlegten Materials hervorheben und gleichzeitig die für Materialien von Iris Ceramica typische Reinigungsfähigkeit wiederherstellen. Es empfiehlt sich, Reinigungsmittel auf Säurebasis zu testen und zunächst auf einer kleinen Fläche in der vom Hersteller empfohlenen Verdünnung aufzutragen, sie einige Minuten einwirken zu lassen und mit einem rauen Tuch abzureiben. Ein gründliches Nachspülen mit sauberem Wasser ist notwendig und unerlässlich. Vor der Durchführung derartiger Arbeiten ist es immer ratsam, die Beständigkeit des Materials gegenüber dem Reinigungsmittel und der Reinigungsart auf einer kleinen Fläche zu prüfen, um Veränderungen in der Oberfläche rechtzeitig zu erkennen.

• Regelmäßige Reinigung

Den Fußboden mit sauberem lauwarmem Wasser und neutralem verdünntem Reinigungsmittel gemäß der Gebrauchsanleitung mit einem Mikrofaser Tuch reinigen. Die Produkte von Iris Ceramica bedürfen keiner speziellen Behandlungen.

• **Аußergewöhnliche Reinigung und Grundreinigung**

Den Fußboden mit einem rauen Lappen, der mit lauwarmem Wasser und Reinigungsmitteln für organischen Schmutz (Fett, Öl, Lebensmittel) oder Reinigungsmitteln für nicht organischen Schmutz, wie Zement und Kalk, getränkt ist, reinigen. Am Ende muss mit sauberem lauwarmem Wasser nachgewischt werden.

• **Reinigungsmittel**

Alle handelsüblichen Reinigungsmittel können in der vorgeschriebenen Konzentration verwendet werden. In jedem Fall ist es ratsam, eine Beständigkeitsprüfung des Materials auf einer kleinen Fläche durchzuführen, um Veränderungen der Oberfläche zu vermeiden.

• **Reinigung und Pflege semigres**

Für die routinemäßige Pflege empfehlen wir, die Oberfläche mit neutralen, mit Wasser verdünnten Reinigungsmitteln zu reinigen. Säurehaltigen und/oder aggressive Produkte vermeiden. Die Verwendung von Schleifwerkzeugen und/oder abrasiven Scheuermitteln sollte nur auf extremste Notfälle beschränkt und auf Fliesen mit polierter Oberfläche absolut vermieden werden. Es wird empfohlen, nicht-neutrale Produkte in einem kleinen verborgenen Bereich oder noch besser auf einer unverlegten Platte zu testen.

Limpieza y mantenimiento

El término «limpiabilidad» se refiere a la capacidad de un material de permitir la eliminación de la suciedad y el polvo que se depositan en su superficie, con el fin de garantizar las condiciones de higiene necesarias. Gracias a su compacidad y a un coeficiente de impermeabilidad insuperable, los materiales Iris Ceramica poseen un alto grado de limpiabilidad.

• **La primera limpieza**

Después de concluir todas las fases de colocación en obra, queda una última operación: la limpieza.

Una limpieza adecuada que destaque las cualidades estéticas del material colocado y al mismo tiempo restablezca la facilidad de limpieza característica del material Iris Ceramica. Se recomienda aplicar sobre pequeñas superficies detergentes de base ácida, en las diluciones recomendadas por el fabricante, dejándolos actuar unos minutos y frotando con un trapo áspero. Es necesario, fundamental, enjuagar con abundante agua limpia. Antes de realizar trabajos de esta envergadura (y, de todas maneras, siempre es recomendable) verificar sobre una pequeña parte la resistencia de las tablas al detergente y al tipo de limpieza que se piensa realizar, para evitar alteraciones de la superficie.

• **Limpieza rutinaria**

Limpie el pavimento con agua tibia y limpia, añadiendo un detergente neutro diluido según las instrucciones de uso. Utilice paños de microfibra. Los productos Iris Ceramica no requieren ningún tratamiento especial.

• **Limpieza extraordinaria o limpieza a fondo**

Limpie el piso con un paño áspero empapado en agua caliente, añadiendo detergentes básicos para eliminar la suciedad orgánica (grasa, aceite, restos de comida) y detergentes ácidos para la suciedad inorgánica, cemento y cal. Después, enjuague el suelo con agua tibia y limpia.

• **Detergentes**

Se pueden utilizar todos los detergentes existentes en el mercado, en la concentración prescrita. De todas maneras, se recomienda realizar una prueba de resistencia del material sobre una pequeña parte para evitar alteraciones de la superficie.

• **Limpieza y mantenimiento semigres**

Se recomienda limpiar la superficie con detergente neutro diluido con agua como parte del mantenimiento normal. Evitar el uso de productos ácidos y/o agresivos. El uso de utensilios y/o detergentes abrasivos debe limitarse a casos en los que resulte estrictamente necesario y debe evitarse por completo en baldosas con superficie brillante. Se recomienda probar los productos que no sean neutros en una pequeña franja escondida de una pieza que no se haya colocado, si es posible.

Очистка и уход

Термин «очищаемость» характеризует способность материала к удалению оседающих на его поверхности пыли и грязи для поддержания необходимой гигиены. Благодаря компактности и высокой влагуостойчивости материалы Iris Ceramica легко очищаются.

• **Первая чистка**

После завершения всех этапов укладки остаётся выполнить последнюю операцию – чистку. Правильная чистка подчеркнёт эстетические достоинства уложенного

материала и одновременно вернёт ему ту степень чистоты, которая характерна для продукции Iris Ceramica. На небольших поверхностях рекомендуется применять чистящие средства на основе кислоты, разбавленные в пропорциях, рекомендованных производителем: оставьте на несколько минут, чтобы средство подействовало, и потрите грубой тканью. Очень важно промыть большим количеством чистой воды. Прежде чем выполнять подобные действия, в любом случае рекомендуется на незаметном участке плитки проверить её устойчивость к чистящему средству и способу чистки, которые планируется применять, чтобы не повредить поверхность.

• **Обычная очистка**

Помыть пол чистой теплой водой с добавлением нейтрального моющего средства в указанных дозах, используя ткань из микроволокна. Продукция Iris Ceramica не требует специального ухода.

• **Тщательная очистка**

При помывке пола используйте прочную ткань для мытья полов, смоченную в теплой воде. Используйте специальные моющие средства для очистки поверхности от органических загрязнений (жира, масла, продукты питания) и моющие средства для очистки поверхности от неорганических загрязнений, цемента и известняка. После этого помойте пол чистой теплой водой.

• **Чистящие средства**

Можно использовать все имеющиеся в продаже чистящие средства в установленных пропорциях. В любом случае рекомендуется на незаметном участке протестировать материал на устойчивость, чтобы не допустить повреждения поверхности.

• **Очистка и уход semigres**

Для текущего ухода мы рекомендуем чистить поверхность нейтральными моющими средствами, разбавленными водой. Избегайте использования кислотных средств и/или агрессивных продуктов. Использование абразивных инструментов и/или моющих средств должно быть ограничено случаями крайней необходимости, категорически запрещается их использование на плитках с глянцевой поверхностью. Не относящиеся к нейтральным продукты рекомендуется тестировать на небольшом скрытом участке, желательно на неуложенной плитке.

清潔和打理

術語“清潔度”定義了一種材料能夠清除沉積在表面的污垢和灰塵的能力，以便保證衛生標準。意大利材料提供了較高的清潔度，這是由於他們的密實度和不透水性因素。

• **首次清潔**

在所有鋪砌階段完成后，還有最後一道工序：清潔。適當清潔可以凸顯產品的美觀品質，同時恢復Iris Ceramica材料特有的可清潔度。建議按照生產商建議的稀釋度調配鹼基清潔劑，將之塗抹在小面積的表面，讓其發揮作用幾分鐘後，以粗糙抹布擦拭。用大量乾淨的水沖洗是基本且必要的。在執行這種規模的干預之前，始終建議在小範圍內檢查瓷磚對準備施加的清潔劑和清潔類型的耐受度，以免產品表面發生變化。

• **普通清潔**

使用超細纖維的布以及乾淨微溫的水對地面進行清潔，並且按照使用說明對中性洗滌劑進行稀釋。意大利產品不要求進行特殊處理。

• **特殊清潔或者深層清潔**

將一塊粗布在微溫的水中浸透，然後進行地面清潔，使用基本清潔劑處理有機汙物（油脂、油、食物），使用酸性清潔劑處理無機汙漬、水泥和水垢。該程式結束之後，使用乾淨微溫的水在地面進行沖洗。

• **清潔劑**

市面上所有的清潔劑均可按規定的濃度使用。無論如何，建議現在小範圍內測試產品的耐受度，以免產品表面發生變化。

• **清潔和打理 semigres**

對於日常維護，我們建議通過用水稀釋的中性洗滌劑產品來清潔表面。避免使用酸性和/或腐蝕性產品。研磨性工具和/或清潔劑應僅在極端必要的情況下使用，且絕對不得在光面瓷磚上使用。建議在較小的隱蔽區域中測試非中性產品，在未鋪設的瓷磚上進行測試則更好。

La posa (pavimenti)

Alla totale riuscita di un pavimento Iris Ceramica concorrono, insieme alle qualità tecniche ed estetiche del materiale, elementi quali sottofondo, strato legante, giunti di dilatazione, che costituiscono un vero e proprio sistema pavimento. Solo la corretta esecuzione di tutte le operazioni assicura un perfetto risultato finale. La posa deve essere eseguita con collanti idonei, attenendosi alle istruzioni della ditta produttrice degli stessi.

Per lastre di formato superiore ai 60 cm² e per pavimento a intenso calpestio, è consigliabile il sistema a doppia spalmatura.

Per i decori con inserti in materiale prezioso, è consigliabile consultare le indicazioni contenute sulle scatole.

Per valorizzare al meglio le caratteristiche del materiale, si consiglia di seguire, durante la posa in opera, le seguenti prescrizioni:

- Stendere a terra alcuni pezzi (almeno 3 mq.) per controllare l'effetto d'insieme. Posare il materiale attingendone da più scatole.
- Non immergere in acqua il materiale prima della posa.
- Soprattutto nelle superfici levigate, per i tagli non segnare la parte superiore da posare con matite o pennarelli.
- Attendere 48-72 ore prima di sottoporre il pavimento al normale transito.

Posa (rivestimenti)

Prima di iniziare la posa, si raccomanda di assicurarsi che il supporto sia sufficientemente stagionato, planare, meccanicamente resistente, privo di parti friabili, esenti da grassi, oli, vernici, cere (ben pulito).

- Scegliere l'adesivo più adeguato considerando i seguenti fattori:

- tipo di supporto;
- tipologia e formato delle piastrelle;
- condizioni climatiche all'atto della posa;
- tempi a disposizione per la messa in esercizio del rivestimento ceramico.

Si raccomanda di seguire le indicazioni dei migliori produttori di adesivi per la posa di piastrelle ceramiche.

- Preparare il materiale occorrente.
 - Preparare la colla seguendo le indicazioni del produttore.
 - Applicare l'adesivo sul supporto mediante spatola di idonea dentatura.
 - È importante utilizzare uno stucco appropriato anche in funzione della destinazione d'uso del rivestimento ceramico, seguendo le indicazioni dei migliori produttori di sigillante per fughe.
 - Per una corretta ed agevole eliminazione dello stucco seguire le indicazioni del produttore dello stesso (verificandone preventivamente l'idoneità).
- Avvertenze: si consiglia di verificare la presenza dell'intero quantitativo di materiale necessario in cantiere al momento della posa per consentire al posatore di miscelare i moduli prelevando da più scatole al fine di ottenere un effetto cromatico omogeneo. Il controllo delle tonalità va fatto prima di iniziare la posa.

Laying (Floor)

In addition to the technical and aesthetic qualities of the material, in order to be a complete success an Iris Ceramica floor also requires elements such as a foundation, an adhesive layer and expansion joints, which together comprise a real flooring system. A perfect end result is only guaranteed if the laying operations are performed correctly.

The floor should preferably be laid using adhesives, following the instructions provided by the adhesive manufacturers.

For tiles measuring over 16 cm² and for floors subject to intensive use, a double layer system is advisable.

For decorative tiles with precious material inserts, it is advisable to consult the instructions on the packaging.

To make the most of the material characteristics, we recommend following these instructions during the laying process:

- Lay out a few pieces on the floor (at least 3 m²) to check the overall effect. Lay material from several different boxes at once.
- Do not immerse the material in water before laying.
- If using the traditional laying system, tap the material until all the cavities and air bubbles have completely disappeared from the mortar and until liquid cement comes up through the spaces between the tiles.
- In the case of polished surfaces in particular, do not use pencils or pens to mark out cuts on the top of the tiles to be laid.
- Wait 48-72 hours before subjecting the floor to everyday use.

Installation (wall tiling)

Before starting the installation, it is recommended to check that the substrate is sufficiently cured, flat, mechanically resistant, without crumbling parts and grease, oils, paints and waxes (perfectly clean).

- Choose the most suitable adhesive considering the following factors:
- type of substrate;
- type and size of the tiles;
- weather conditions at the installation;
- time available for the ceramic tiling to be ready for use.

It is recommended to follow the instruction of the best manufacturers of adhesives for the installation of ceramic tiles.

- Prepare the necessary material.
- Prepare the adhesive following the instructions of the manufacturer.
- Apply the adhesive on the substrate using a suitably toothed squeegee.
- It is important to use a proper grout even according to the end use of the ceramic tiling, following the instructions of the best manufacturers of joint sealants.

- For a correct and easy removal of the grout follow the indications of its manufacturer (previously checking its suitability).
Warning: it is advisable to check the availability of the entire quantity of material required on site at the installation to allow the installer to mix the modules from several boxes for getting a homogeneous chromatic effect. The check of the shades must be made before starting the installation.

La pose

Pour réussir parfaitement un sol Iris Ceramica, outre les qualités techniques et esthétiques du matériel, il est nécessaire de posséder les éléments de fondation, la sous-couche liante et les joints de dilatation constituant un véritable système de pavement. Seule l'exécution correcte des opérations de pose permet d'assurer un résultat final parfait.

La pose doit de préférence être exécutée avec de la colle, en respectant scrupuleusement les instructions fournies par son fabricant.

Pour les plaques dépassant les 16 cm² et pour les sols soumis à un piétinement intense, il est conseillé d'utiliser le système double-couche.

Pour les carreaux avec des détails en matériau précieux, il est recommandé de lire les indications fournies sur les emballages.

Afin de mieux mettre en valeur les caractéristiques du matériau, il est conseillé, durant la pose, de suivre les conseils suivants :

- Déposer à terre quelques carreaux (au moins 3 m²) afin de contrôler l'effet rendu une fois assemblés. Poser les carreaux en prenant des échantillons dans plusieurs boîtes différentes.
- Ne pas plonger les carreaux dans l'eau avant de les poser.
- En cas d'utilisation d'un système de pose traditionnel, poser les carreaux de manière à faire totalement disparaître toute cavité ou bulle d'air dans le mortier et jusqu'à ce que le ciment liquide s'échappe entre les jointures.
- En cas de découpes effectuées sur les surfaces polies, ne pas marquer la partie supérieure à poser à l'aide de crayons à papier ou feutres.
- Attendre de 48 à 72 heures avant de commencer à marcher normalement sur le sol.

Pose (revêtements)

Avant la pose, il est vivement conseillé de vérifier que le support soit suffisamment sec, bien plan, d'une bonne résistance mécanique, sans parties friables et privé de graisses, huiles, peintures, cires, etc., et donc parfaitement propre.

- Choisir le mortier colle le plus approprié en tenant compte des facteurs suivants :
- type de support ;
- type et forme du carrelage à poser ;
- conditions climatiques au moment de la pose ;
- temps à disposition avant la mise en service du revêtement céramique.

Il est recommandé de suivre les indications des meilleurs producteurs de mortier colle pour la pose de carrelage en céramique.

- Préparer le matériel nécessaire.
- Préparer le mortier colle en suivant les indications du producteur.
- Appliquer le mortier colle sur le support à l'aide d'une spatule crantée appropriée.
- Il est important de choisir un mortier à joints approprié, en fonction de l'usage prévu pour le carrelage en céramique, et de suivre les indications des meilleurs producteurs de mortier de jointoiment.
- Pour éliminer facilement et complètement le mortier à joints en excès, suivre les indications du producteur du mortier (après avoir vérifié qu'il s'agit d'un produit approprié).

Avertissement : il est recommandé de vérifier au moment de la pose d'avoir une quantité suffisante de produit pour le chantier, qui permet au poseur de mélanger les produits prélevés dans différentes confections afin d'obtenir un effet chromatique homogène. Contrôler la teinte obtenue avant de commencer la pose.

Die Verlegung

Das perfekte Gelingen eines Bodenbelags von Iris Ceramica hängt außer von den technischen und ästhetischen Materialeigenschaften auch von einer Reihe anderer Faktoren ab: Untergrund, Bindschicht, Dehnungsfugen. Diese bilden ein regelrechtes Fußbodensystem. Nur durch eine fachgerechte Verlegung kann daher ein optimales Endergebnis erzielt werden.

Die Verlegung sollte vorzugsweise mit Klebstoffen erfolgen, und es wird angeraten, die Angaben des jeweiligen Herstellers genau zu befolgen. Bei Platten von mehr als 16 cm² Größe und in Räumen mit hoher Begehungsfrequenz empfiehlt sich die Verlegung an doppelter Ausbreitung.

Bei Dekoren mit Einsätzen aus kostbarem Material wird angeraten, die auf den Verpackungen angegebenen Anweisungen zu lesen.

Um die Materialeigenschaften am besten zur Geltung zu bringen, wird empfohlen, während der Verlegung vor Ort die folgenden Hinweise zu befolgen:

- Legen Sie einige Fliesen (mind. 3 m²) auf dem Boden aus, um die Gesamtwirkung zu testen. Entnehmen Sie das Material aus verschiedenen Kartons.
- Legen Sie das Material vor dem Verlegen nicht in Wasser.
- Beim herkömmlichen Verlegesystem klopfen Sie das Material, bis alle Hohlräume bzw. Luftblasen aus dem Mörtel entwichen sind und der flüssige Zement aus den Fugen tritt.
- Vor allem bei polierten Oberflächenausführungen vermeiden Sie, den Schnittverlauf an der zu verlegenden Materialoberfläche mit Bleistift oder Filzstift aufzuzeichnen.
- Warten Sie 48-72 Stunden ab, bevor Sie den Fußboden der normalen

Begehungsfrequenz aussetzen.

Verlegung (Wandverkleidungen)

Vor Beginn der Verlegung immer sicherstellen, dass der Untergrund ausreichend gereift, eben und mechanisch widerstandsfähig ist. Die Oberflächen müssen gut gereinigt sein und dürfen weder abgesplitterte Teile aufweisen noch mit Rückständen von Fett, Öl, Lack und Wachs versetzt sein.

• Den am besten geeigneten Klebstoff unter Berücksichtigung der folgenden Faktoren auswählen:

- Art des Untergrundes.
- Typ und Format der Fliesen.
- Klimatische Bedingungen während der Verlegearbeiten.
- Zur Verfügung stehende Zeiten für die Betriebsbereitschaft der keramischen Beläge.
- Immer die Anweisungen der besten Hersteller von Klebstoffen für die Verlegung von Keramikfliesen befolgen.
- Das für die Verlegung erforderliche Material bereit stellen.
- Den Klebstoff gemäß Anweisungen des Herstellers vorbereiten.
- Den Klebstoff mit Hilfe einer Spachtel mit geeigneter Zahnung auftragen.
- Es ist wichtig, einen geeigneten Fugendichtstoff zu benutzen, der auch den Einsatzzweck des keramischen Belags berücksichtigt. Immer die Angaben der besten Dichtstoffhersteller berücksichtigen.
- Für eine korrekte und einfache Beseitigung des Dichtstoffs immer die Anweisungen des Herstellers beachten (vorab die Eignung des Materials prüfen).

Hinweis: Es ist ratsam vor dem Verlegen das gesamte zu verlegende Material auf der Baustelle bereitzustellen, damit der Verleger die Module aus verschiedenen Kartons zusammenstellen kann, so dass eine homogene Farbverteilung gewährleistet ist. Die Kontrolle der Farbnuancen muss vor Beginn der Verlegung durchgeführt werden.

Colocación

El éxito de un pavimento Iris Ceramica radica, además de en las cualidades técnicas y estéticas del material, en elementos tales como el soporte, la capa de adhesivo y las juntas de dilatación, que constituyen el conjunto del pavimento. Sólo la correcta ejecución de la colocación garantiza un resultado final perfecto.

La colocación debería realizarse preferiblemente con adhesivos, respetando las instrucciones del fabricante.

Para las baldosas de tamaño superior a los 16 cm² y para suelos con pisoteo intenso, se recomienda el sistema de doble revestimiento.

Para las decoraciones con inserciones de materiales preciosos, consulte la información contenida en las cajas.

Para aprovechar al máximo las características del material, se recomienda respetar las siguientes directrices durante la colocación:

- Extienda en el suelo algunas piezas (por lo menos 3 m²) para comprobar el efecto en conjunto. Coloque el material extrayéndolo de varias cajas.
- No sumerja el material en agua antes de su colocación.
- Si se decanta por el sistema de colocación tradicional, golpee el material hasta que quede completamente libre de huecos o burbujas de aire en el mortero y hasta que el cemento líquido salga por las juntas.
- Al realizar cortes, sobre todo en las superficies pulidas, no marque la parte superior con lápices ni rotuladores.
- Espere 48-72 horas antes de exponer el suelo a un uso normal.

Colocación (revestimientos)

Antes de comenzar la colocación, se recomienda asegurarse de que el soporte esté lo suficientemente curado, sea plano, resistente mecánicamente, sin partes quebradizas, sin grasas, aceites, barnices o ceras (bien limpio).

• Elija el adhesivo más adecuado teniendo en cuenta los siguientes factores:

- tipo de soporte;
- tipo y formato de los azulejos;
- condiciones climáticas a la hora de la colocación;
- plazos de tiempo disponibles para usar el revestimiento cerámico.

Se recomienda seguir las instrucciones de los mejores fabricantes de adhesivos para la colocación de baldosas cerámicas.

- Prepare el material necesario.
 - Prepare la cola siguiendo las instrucciones del fabricante.
 - Aplique el adhesivo al soporte utilizando una llana con los dientes adecuados.
 - Es importante utilizar un material de rejuntado adecuado también en función del uso previsto del revestimiento cerámico, siguiendo las indicaciones de los mejores fabricantes de selladores de juntas.
 - Para una eliminación correcta y sencilla del material de rejuntado, siga las instrucciones del fabricante del mismo (verifique su idoneidad de antemano).
- Advertencias: se recomienda comprobar la presencia de toda la cantidad de material necesario en la obra en el momento de la colocación para permitir que el instalador mezcle los módulos de varias cajas para obtener un efecto cromático homogéneo. El control de las tonalidades debe hacerse antes de comenzar la colocación.

Ukladka

Успех облицовки пола керамической плиткой Iris Ceramica зависит не только от технических характеристик и эстетических качеств материала, но и от выполнения целого ряда технологических процессов облицовочных работ, таких как подготовка основы и укладочного слоя и затирание швов. Только правильное соблюдение технологического процесса укладки плитки обеспечивает идеальный результат.

Для укладки лучше всего пользоваться клеем в соответствии с инструкциями

производителя.

Для плитки форматом более 16 см² и для полов с высокими весовыми нагрузками мы рекомендуем использовать метод двойного нанесения клея, т.е. клей наносится и на основу и на плитку. Для декоров с вставками из дорогостоящих материалов рекомендуется изучить прилагаемую инструкцию.

Для достижения наилучшего результата при укладке нашей плитки нужно следовать следующим рекомендациям:

- Чтобы получить представление о конечном результате, выложите несколько штук плитки на поверхность площадью, по крайней мере, 3 кв.м. Используйте плитку из разных коробок.
- Перед укладкой не погружайте материал в воду.
- При традиционной укладке плотно уложите плитку на поверхность, пристукивая или вдавливая в раствор до тех пор, пока жидкий цемент полностью не выйдет из швов, и не исчезнут образовавшиеся полости и пузырьки воздуха в клеевом растворе.
- На плитке с полированной поверхностью не отмечайте линии надрезов карандашом или маркером на лицевой части плитки.
- Прежде чем ходить по облицованному полу, подождите 48-72 ч.

Ukladka (настенное покрытие)

Перед началом укладки рекомендуется убедиться, что основание для нее достаточно твердое, плоское, механически прочное, не имеет рыхлых участков, мест, загрязненных жирами, маслами, красками, воском (хорошо очищено).

• Выберите наиболее подходящий клей, учитывая следующие факторы:

- тип основания;
- тип и формат плиток;
- условия окружающей среды во время укладки;
- сроки, выделенные на укладку плитки.

Рекомендуется следовать указаниям лучших производителей клея для укладки керамической плитки.

- Подготовьте необходимый материал.
 - Приготовьте клей в соответствии с указаниями производителя.
 - Нанесите клей на основание с помощью подходящего шпателя.
 - Важно также использовать соответствующий наполнитель швов в соответствии с предполагаемым типом эксплуатации керамического покрытия, следуя указаниям ведущих производителей наполнителей швов.
 - Чтобы правильно и легко удалить остатки наполнителя, следуйте указаниям его производителя (предварительно проверив готовность).
- Внимание: рекомендуется сразу проверять наличие всего материала, подлежащего укладке, чтобы дать возможность специалисту по укладке смешать модули, взятые из нескольких коробок, для получения однородного цветового эффекта. Контроль оттенков следует выполнять еще до начала укладки.

鋪設

除了材料的技術和審美品質之外，為了實現圓滿成功，意大利地面也有一些要求，比如，地基、粘膠層以及伸縮縫，這些要素一起構成了一個真正的地面系統。只有正確實施了鋪設操作，才能保證完美的最終結果。

進行地面鋪設，最好使用粘合劑，遵照粘合劑製造商提供的使用說明。對於測量尺寸超過16 cm²的瓷磚，以及需要集約使用的地面，明智之舉是使用雙層系統。對於嵌入了珍貴材料的裝飾性瓷磚來說，最好能夠參考包裝上的使用說明。

為了充分展示材料的特性，在鋪設過程中，我們推薦以下使用說明：

- 在地面鋪設幾塊（至少3 m²），以檢查整體效果。每次從幾個不同的盒子中抽取材料。
- 在進行鋪設之前，不要將材料浸泡在水中。
- 如果使用傳統的鋪設系統，輕輕地敲打材料，直到所有凹處和氣泡完全消失，用灰泥塗抹，直到液體水泥從瓷磚之間的空隙鑽出來。
- 特別是拋光面的情況下，不要使用鉛筆或者筆在將要鋪設的瓷磚頂部進行切割點的標畫。
- 將地面投入日常使用之前，要等待48-72小時。

鋪設

在开始铺设之前，建议确保基材充分固化、平坦、耐机械，无松散部件，无油脂、油、油漆、蜡（清洁干净）。

• 考虑以下因素，选择最合适的粘合剂：

- 基材类型；
- 瓷砖的类型和规格尺寸；
- 铺设时的气候条件；
- 可用于调试陶瓷墙砖的时间。

建议按照最好的粘合剂制造商的说明铺设瓷磚。

- 准备所需材料。
- 根据制造商的说明准备胶水。
- 使用合适的抹子将粘合剂涂在基材上。
- 根据陶瓷墙砖的用途，使用合适的填缝剂也很重要，请遵循最佳填缝密封剂制造商的指示。
- 为了正确、轻松地清除填缝剂，请遵循其制造商的说明（事先检查适用性）。

警告：建议在铺设时检查建筑工地所需的全部材料是否存在，以便施工人员将多个箱子中混合取用模块，以获得均匀的颜色效果。必须在开始铺设之前完成色调检查。

Lavorazione

Come tagliare

Occorre utilizzare attrezzi idonei e professionali verificandone sempre la capacità di taglio e sostituendo, quando è necessario, gli elementi di consumo. Per il taglio preciso usare la taglierina tradizionale controllando prima lo stato della rotellina d'incisione. Per tagli circolari, dopo aver costruito una dima, appoggiarla sulla parte interessata per riportare in matita il taglio da effettuare. Con il flessibile, dotato di disco diamantato, procedere senza eccessiva pressione al taglio. Si raccomanda il taglio a umido o il metodo di incisione a spacco nelle operazioni di posa. Evitare il taglio a secco con utensili motorizzati nelle operazioni di posa. Tecniche di posa impropria possono esporre il posatore a polveri dannose.

Come forare

È necessario utilizzare una fresa ad acqua o un flessibile con dischetti diamantati a corona continua per gres e granito. Dopo aver segnato a matita nel retro della lastra il perimetro di un quadrato entro cui effettuare il foro, iniziare l'incisione percorrendo con il flessibile tracce perpendicolari e diagonali e quindi cerchi concentrici verso l'esterno. Quando lo spessore centrale del foro è diventato molto sottile girare la lastra e con leggeri colpettini aprire il foro. Per i fori da effettuare sui rivestimenti è necessario un trapano e punte diamantate per il granito, è importante ricordare di raffreddarle spesso quando sono in uso.

Workmanship

How to cut

Use suitable, professional tools, always checking their cutting capacity and replacing consumable parts when necessary. For accurate cutting, use a traditional cutter, checking the condition of the cutting wheel before use. For circular cuts, create a template and place it on the part in question, marking out the cut in pencil. Using an angle grinder with diamond blade, proceed to make the cut without applying too much pressure. We recommend wet cutting or the score and snap method during the installation process. Do not dry cut using power tools during the installation process. Improper installation techniques could expose installer to harmful dust.

How to make a hole

You will need to use a water grinder or an angle grinder with continuous rim diamond blades for stoneware and granite. After having marked out a square within which to cut the hole on the back of the tile, start cutting by moving the grinder perpendicularly and diagonally, then working in concentric circles towards the outside. When the central thickness of the hole has become very thin, turn the tile over and open the hole by means of gentle taps. When making holes in the facing, you will need a drill and diamond bits for granite. It is important to remember to cool them regularly when in use.

Mise en œuvre

Comment effectuer une découpe ?

Il est recommandé d'utiliser des outils professionnels adaptés, en vérifiant toujours leur capacité de coupe et en remplaçant, le cas échéant, les éléments usagés. Pour une découpe précise, utiliser une carrelante traditionnelle en contrôlant l'état de la roue de coupe. Pour les découpes circulaires, construire un gabarit et l'appuyer sur la partie concernée afin de reporter au crayon la découpe à effectuer. À l'aide d'une carrelante équipée d'un disque diamanté, commencer à couper sans exercer une trop forte pression. Nous recommandons la découpe à l'eau ou la méthode de marquage et d'encliquetage pendant le processus d'installation. Ne pas couper à sec à l'aide d'outils électriques pendant le processus d'installation. Des techniques d'installation inappropriées pourraient exposer l'installateur à des poussières nocives.

Comment percer ?

Il est nécessaire d'utiliser une fraise à eau ou une ponceuse équipée de disques diamantés à couronne continue pour grès et granit. Dessiner au crayon un carré dans lequel effectuer le trou au dos du carreau, commencer à poncer en effectuant des marques perpendiculaires et diagonales puis en dessinant avec la ponceuse des cercles concentriques vers l'extérieur. Lorsque l'épaisseur centrale du trou devient très mince, tourner la plaque et appliquer quelques coups légers pour ouvrir le trou. Pour les trous à effectuer sur les revêtements, il est nécessaire d'utiliser une perceuse à pointes diamantées pour granit. Il est important de laisser refroidir les pointes à plusieurs reprises durant l'utilisation.

Verarbeitung

Schnitt

Verwenden Sie hierzu geeignete und professionelle Werkzeuge, deren Schnittfähigkeit regelmäßig überprüft werden müssen, und tauschen Sie bei Bedarf die Verschleißteile aus. Um einen präzisen Schnitt zu erhalten, nehmen Sie einen traditionellen Fliesenschneider zur Hand, wobei zuvor der Zustand des Rädchens überprüft werden muss. Bei runden Schnitten muss die zuvor realisierte Schablone auf den betroffenen Abschnitt gelegt werden, um somit den auszuführenden Schnitt mit dem Bleistift aufzuzeichnen. Setzen Sie diesen Vorgang mit einer Flex, die mit einer Diamantscheibe ausgestattet ist, fort, ohne beim Schneiden übermäßigen Druck auszuüben. Wir empfehlen den Nassschnitt oder die Methode des Einkerbens und Einrastens während des Installationsprozesses. Führen Sie während des Verlegens keine Trockenschnitte mit Elektrowerkzeugen durch. Unsachgemäße Verlegetechniken können den Verleger schädlichem Staub aussetzen.

Bohrung

Hierzu muss ein Fräser mit Wasserstrahl oder eine Flex mit Diamantscheiben und durchlaufender Krone für Feinsteinzeug und Granit verwendet werden. Nachdem Sie mit dem Bleistift das Quadrat, in den das Loch gebohrt werden soll, auf der Rückseite der Fliese aufgezeichnet haben, beginnen Sie mit dem Schnitt, wobei Sie mit der Flex senkrechte und diagonale Einschnitte und dann konzentrisch nach außen hin verlaufende Kreise ziehen. Wenn sich die Dicke des zentralen Lochs stark vermindert hat, drehen Sie die Fliese um und öffnen Sie das Loch durch leichtes Klopfen. Zur Ausführung von Löchern an Verkleidungen müssen eine Bohrmaschine und Diamantbohrer für Granit verwendet werden, wobei darauf geachtet werden muss, diese während ihrer Verwendung häufig auskühlen zu lassen.

Elaboración

Cómo cortar

Debe utilizar herramientas apropiadas y profesionales, verificando siempre la capacidad de corte y sustituyendo, cuando sea necesario, los consumibles. Para efectuar cortes con precisión, utilice una cortadora tradicional comprobando previamente el estado del disco de corte. Para cortes circulares, prepare una plantilla y colóquela sobre la zona deseada para dibujar con un lápiz el corte que desea realizar. Con una amoladora dotada de disco de diamante, realice el corte sin ejercer demasiada presión. Recomendamos el corte en húmedo o el método de marcar y encajar durante el proceso de instalación. No corte en seco con herramientas eléctricas durante el proceso de instalación. Las técnicas de instalación inadecuadas podrían exponer al instalador a polvo nocivo.

Cómo perforar

Se debe utilizar una fresa o una amoladora con discos de corona continua diamantada para gres y granito. Después de marcar con lápiz en la parte posterior de la baldosa el perímetro del cuadrado en el que desea realizar el agujero, comience el corte haciendo con la amoladora líneas perpendiculares y diagonales y luego círculos concéntricos hacia afuera. Cuando la parte central del agujero esté lo suficientemente fina, dé la vuelta a la baldosa y abra el agujero con golpes ligeros. Para realizar agujeros en los revestimientos, se necesita un taladro (con brocas diamantadas para el granito). Es importante enfriar las brocas a menudo durante su uso.

Обработка

Как резать

Необходимо использовать соответствующие профессиональные инструменты. Перед использованием проверьте инструменты для резки плитки и, в случае необходимости, замените износившиеся детали инструментов. Для точной резки плитки рекомендуется использовать традиционный плиткорез. Перед его использованием проверьте состояние режущего диска. Для фигурных разрезов, изготовьте шаблон, наложите его на нужную часть плитки и очертите карандашом линии разреза. При использовании ручной пилы с алмазным диском для резки плитки, резать надо так, чтобы не оказывать сильного нажима на разрез. В процессе установки рекомендуется использовать влажную резку или метод "забить и защелкнуть". Не выполняйте сухую резку с использованием электроинструментов в процессе установки. Неправильная техника установки может привести к попаданию вредной пыли.

Как сверлить

Используйте водяную пилу или ручную пилу с алмазным диском с непрерывной кромкой для резки греса и гранита. На обратной стороне плитки наметьте карандашом периметр квадрата, в котором нужно сделать отверстие, пилой наметьте перпендикулярные и диагональные надрезы, а затем концентрические круги по направлению к внешней стороне. Когда кромка отверстия станет достаточно тонкой, нужно

перевернуть плитку и легкими ударами выбить сердцевину. Чтобы сделать отверстие на отделке, нужно использовать сверло и алмазные сверла для резки гранита, не забывая о том, что их нужно часто охлаждать во время использования.

工藝

切割方法

使用適當的、專業的工具，必要的時候，對他們的切割性能進行檢查，並且替換易損件。對於精細切割，使用傳統的刀具，在進行操作之前，要檢查切割輪的狀況。對於圓形切割，先製作一個範本，將其放置在零件上，使用鉛筆標記切割線。使用帶有金剛石刀片的角度磨機，開始進行切割，不需要施加太多的壓力。我們建議在安裝過程中採用濕切割或劃線扣合方法。在安裝過程中，請勿使用電動工具進行干切。不正確的安裝技術會使安裝人員接觸到有害粉塵。

打孔方法

對於焰器和花崗岩，您將會需要使用帶有連續邊緣金剛石刀片的水磨機或者角磨機。標記出一平方米的區域之後，在瓷磚的背面進行孔的切割，通過垂直對角線地移動研磨機，開始進行切割，然後朝著外部切割同心圓。當孔的中心厚度變得非常薄的時候，把瓷磚轉過來，通過輕輕敲打的方式打開孔。對於花崗岩來說，進行正面打孔的時候，您將會需要鑽孔機和金剛石鑽頭。一定要記得在使用過程中，要定期對他們進行冷卻。

SMANTELLAMENTO DEL PAVIMENTO | DISMANTLING THE FLOOR

Smantellamento del pavimento

La selezione dei materiali da costruzione in funzione della loro durabilità è un elemento fondamentale per la sostenibilità ambientale di un edificio. Infatti un materiale con un ciclo di vita più lungo, con la stessa funzione d'uso di un altro, determina un impatto ambientale minore.

I materiali Iris Ceramica, se correttamente installati, possono durare quanto l'edificio in cui sono stati collocati. Inoltre, alla fine del ciclo di vita, i residui derivanti dalla loro demolizione non richiedono trattamenti poiché, in virtù dell'elevata inerzia chimica, non rilasciano sostanze nell'ambiente.

Il rifiuto generato dovrà essere recuperato o smaltito, nel rispetto delle normative nazionali e locali vigenti.

Dismantling the floor

Selecting building material on the basis of its durability is fundamental in terms of the environmental sustainability of a building. In fact, a material with a longer life cycle than another comparable material has a lower environmental impact.

If correctly installed, Iris Ceramica's materials can last as long as the building in which they have been used. Moreover, at the end of their useful life, the residue deriving from their demolition does not need to be treated as they do not release substances into the environment, thanks to their high level of chemical inertia.

The waste generated should be salvaged or disposed of, in compliance with current national and local legislation.

Démantèlement du sol

Choisir les matériaux de construction en fonction de leur durabilité est un élément fondamental pour le développement durable d'un bâtiment. En effet, un matériau avec un cycle de vie plus long, ayant la même fonction d'usage qu'un autre, implique un moindre impact sur l'environnement.

Les matériaux Iris Ceramica, s'ils sont installés correctement, peuvent durer aussi longtemps que le bâtiment dans lequel ils se trouvent. En outre, à la fin du cycle de vie, les résidus dérivant de leur démolition ne nécessitent aucun traitement particulier. En effet, leur forte inertie chimique permet d'éviter tout relâchement de substances dans l'environnement.

Le déchet généré devra être collecté ou éliminé, conformément aux normes nationales et locales en vigueur.

Abbruch des bodenbelags

Die Auswahl der Baumaterialien nach ihrer Lebensdauer ist ein grundlegender Faktor für die Umweltverträglichkeit eines Gebäudes. In der Tat hat ein Material mit einem längeren Lebenszyklus und demselben Verwendungszweck eines anderen geringere Umweltauswirkungen.

Die Iris Ceramica Materialien können, wenn sie richtig verlegt werden, so lange halten, wie das Gebäude, in dem sie sich befinden. Am Ende des Lebenszyklus dieser Produkte verlangen die beim Abbruch entstehenden Reste zudem keine Aufbereitung, da sie aufgrund ihrer hohen chemischen Inertheit keine Substanzen in die Umwelt abgeben.

Die entstehenden Abfälle müssen unter Beachtung der nationalen und örtlichen Bestimmungen wiederverwendet oder entsorgt werden.

Eliminación del pavimento

La selección de los materiales de construcción en función de su durabilidad es un elemento clave para la sostenibilidad ambiental de un edificio. Efectivamente, un material con un ciclo de vida más prolongado, con el mismo uso funcional que otro, provoca un menor impacto ambiental.

Los materiales Iris Ceramica, si se instalan correctamente, pueden durar tanto como el edificio en el que se colocan. Asimismo, al final del ciclo de vida, los residuos resultantes de la demolición no requieren tratamiento, ya que, gracias a su excelente inercia química, no liberan sustancias en el medio ambiente.

Los residuos generados deben ser recuperados o eliminados de conformidad con la normativa nacional y local en vigor.

Демонтаж пола

Экологическая устойчивость здания зависит от выбора строительных материалов, обладающих достаточной долговечностью. Действительно, долговечный строительный материал, обладающий теми же техническими характеристиками, что и другие, значительно уменьшает вредное экологическое воздействие на окружающую среду.

При правильной укладке срок службы облицовочных материалов Iris Ceramica сравняется со сроком службы здания, в котором они были использованы. Даже когда срок службы плитки подошел к концу, образующиеся отходы не нуждаются в специальной обработке, потому что благодаря высокой химической стойкости, они не выделяют вредных веществ в окружающую среду. Образующиеся отходы должны быть утилизированы или переработаны в соответствии с действующим национальным и местным законодательством.

地板拆卸

在建築物的環境可持續性方面，耐用性是選擇建築材料的基礎。事實上，一種使用壽命較長的材料，要比另一種類似的材料擁有更低的環境影響。

如果安裝正確，意力斯材料的使用壽命與建築物的使用壽命是一樣的。此外，在他們的有效期結束的時候，對於拆除時留下的殘渣，不需要進行任何處理，他們具有較高的化學惰性，因此沒有向環境中釋放任何物質。按照現行的國家和地方立法，應將產生的廢物打撈上來，或者進行處理。

Stuccatura e pulizia finale

- Con collanti a presa normale, stuccare il pavimento dopo 24/48 ore, se si utilizzano adesivi rapidi dopo 4h.
- Soprattutto sui materiali lucidati utilizzare stucchi cementizi con colori tono su tono, evitando su materiali chiari stucchi di colore scuro, e viceversa. Per la stuccatura di queste superfici è consigliabile non adoperare malte flessibili a base di materiali sintetici (Flexfughe) soprattutto se a contrasto col colore del materiale e non aggiungere additivi/lattici allo stucco. Essi infatti rendono estremamente difficoltosa l'eliminazione dei residui con i normali prodotti di pulizia. Se si utilizzano stucchi con pigmenti a contrasto o speciali, attenersi scrupolosamente alle informazioni riportate sulle schede tecniche e testare prima lo stucco sul materiale.
- Stendere lo stucco con spatola gommata su tutta la superficie del materiale.
- Stuccare piccole superfici per volta, asportando le quantità eccedenti con spugne o stracci umidi (di sola acqua pulita) o utilizzare apposite macchine per togliere lo stucco eccedente, quando ancora il velo di stucco è umido.
- Un'adeguata pulizia iniziale è fondamentale sia per valorizzare la brillantezza, sia per assicurare la pulibilità e la semplicità di manutenzione ordinaria. La pulizia iniziale va quindi effettuata immediatamente dopo la posa, utilizzando prodotti a base acida, strofinando energicamente e sciacquando abbondantemente con acqua. In questo modo sarà possibile eliminare i residui di stucco, collante, cemento, ecc. E' possibile utilizzare tutti i detergenti disponibili sul mercato, con unica esclusione dei prodotti contenenti acido fluoridrico (composti e derivati) come previsto dalla norma en 14411.
- Si raccomanda una accurata protezione del pavimento posato. Qualora sia necessario eseguire altre operazioni quali tinteggiatura, lavori idraulici o qualsiasi altro lavoro, si consiglia, terminata la posa, di coprire il pavimento con teli pvc o airballs o tessuti.

Grouting and final cleaning

- When using normal drying adhesives, grout the floor after 24-48 hours; when using rapid drying adhesives, grout after 4 hours.
 - When working with polished materials in particular, use cement grouts of a matching tone, avoiding dark coloured grouts with pale materials, and vice versa.
- When grouting these surfaces, it is advisable not to use flexible mortars made from synthetic materials (Flexfughe), especially if the colour contrasts that of the material, and not to use grout additives/latex. In fact, these products make it extremely difficult to remove any residue using normal cleaning products. If using grouts with contrasting or special pigments, take care to follow the information provided in the specifications and test the grout on the material beforehand.
- Use a rubber-coated spatula to apply the grout over the entire surface of the material.
 - Grout small areas at a time, removing excess quantities with damp sponges or cloths (using clean water only) or specific equipment for removing excess grout, while the layer of grout is still damp.
 - Adequate initial cleaning is fundamental to get the best shine and to ensure cleanability and easy everyday maintenance. Initial cleaning should therefore be performed immediately after laying, using acid-based products, scrubbing hard and rinsing with plenty of water. This will make it possible to remove any grout, adhesive and cement residue, etc. You may use any detergent available on the market, with the sole exception of products containing hydrofluoric acid (compounds and derivatives) as provided for by standard EN 14411.
 - We recommend protecting the laid flooring carefully. When carrying out other operations such as painting, plumbing or any other work, we recommend covering the floor with PVC sheets, airballs or fabrics once it has been laid.

Masticage et nettoyage final

- Si la pose est effectuée avec de la colle à prise normale, le mastic doit être appliqué 24 à 48 heures après la pose des carreaux ; en cas d'adhésifs rapides, l'application est possible après 4 heures.
- Pour les matériaux brillants, utiliser des enduits-ciments avec des couleurs ton sur ton, en évitant les mastics foncés sur du carrelage clair et inversement. Pour le masticage de ces surfaces, il est conseillé de ne pas utiliser de coulis flexibles à base de matériaux synthétiques (Flexfughe) surtout s'ils contrastent avec la couleur des carreaux, et de ne pas ajouter d'additifs/latex au mastic. En effet, ces derniers rendent l'élimination des résidus extrêmement difficile avec les produits de nettoyage normaux. En cas d'utilisation de mastics avec des pigments en contraste ou spéciaux, respecter scrupuleusement les indications figurant sur les fiches techniques et tester le mastic sur le matériau avant de procéder à sa pose.
- Étaler le mastic avec une spatule en caoutchouc sur toute la surface des carreaux.
- Appliquer le mastic sur une petite surface à la fois, éliminant l'excédent avec des éponges ou chiffons humides (avec de l'eau propre uniquement) ou utiliser des outils spécialement conçus pour cela lorsque le voile de mastic est encore

humide.

- Le nettoyage préliminaire est fondamental, que ce soit pour accentuer la brillance ou pour assurer la « nettoyabilité » et la simplicité d'entretien ordinaire. Le nettoyage préliminaire doit donc être effectué immédiatement après la pose, en utilisant des produits à base d'acide et en frottant énergiquement, puis rincer abondamment à l'eau. Ainsi, il sera possible d'éliminer les résidus de mastic, de colle, de ciment, etc. Il est possible d'utiliser tous les détergents disponibles sur le marché, à l'exclusion des produits contenant de l'acide fluorhydrique (composés et dérivés) conformément à la norme EN 14411.
- Il est recommandé de protéger le sol posé. S'il était nécessaire d'effectuer d'autres opérations, par exemple peinture, travaux hydrauliques ou tout autre travail, il est conseillé, une fois la pose terminée, de recouvrir le sol de bâches en PVC ou airballs ou autres tissus.

Verfugung und endreinigung

- Bei der Verlegung mit normal härtenden Klebern, den Boden nach 24 / 48 Stunden, bei der Verwendung von Schnellklebern bereits nach 4 Stunden verfugen.
 - Insbesondere auf den glanzpolierten Materialien sollten Zementkitt in ähnlichen Farbtönen verwendet werden, wobei auf hellen Materialien dunkle Kitt vermieden werden sollten; dasselbe gilt für helle Kitt auf dunklen Fliesen. Für das Verfugen dieser Oberflächen auf keinen Fall bewegliche Mörtel auf Basis von synthetischen Materialien (z.B. Flexfughe) verwenden, vor allem nicht in Kontrastfarbe zur Fliese. Außerdem dürfen dem Kitt keine Zusatzstoffe oder Latex zugeführt werden, da durch diese Zusätze die Entfernung der Restrückstände mit den normalen Reinigungsmitteln extrem erschwert wird. Sollten Sie sich dennoch für Kitt mit Kontrastpigmenten oder für Spezialkitt entscheiden, halten Sie sich strikt an die auf dem technischen Beiblatt angegebenen Anweisungen und testen Sie den Kitt vorher auf dem Material.
 - Den Kitt mit einem Gummispachtel auf der gesamten Materialoberfläche gleichmäßig auftragen.
 - Die kleinen Oberflächen einzeln verfugen und die entsprechenden Restrückstände mit einem feuchten Schwamm oder Lappen (der nur in reines Wasser getaucht wurde) entfernen, oder spezielle Maschinen für das Entfernen von Restrückständen verwenden, solange der Kitt noch feucht ist.
 - Eine angemessene anfängliche Reinigung ist besonders wichtig, um die ästhetischen Besonderheiten und den Glanz des Materials hervorzuheben und die zukünftigen und lang anhaltenden Eigenschaften der einfachen Reinigung und der praktischen regelmäßigen Pflege dieses Materials zur Geltung zu bringen.
- Es ist deshalb sehr wichtig, dass die erste Reinigung mit säurehaltigen Reinigungsmitteln sofort nach der Verlegung des Materials erfolgt, wobei die Fliesen fest zu reiben und dann gründlich mit frischem Wasser zu spülen sind. Auf diese Weise können alle Restrückstände von Kitt, Kleber, Zement usw. gründlich entfernt werden. Zu diesem Zweck können alle erhältlichen Reinigungsmittel verwendet werden, mit Ausnahme aller Produktartikel, die Fluorwasserstoffsäure (Verbindungen und Derivate) enthalten, laut der Vorschrift EN 14411.
- Es wird empfohlen, den verlegten Boden sorgfältig zu schützen. Sollten andere Arbeiten, wie zum Beispiel Streichen, Verlegen von Heizungs- und Wasserleitungen oder ähnliches erforderlich sein, empfehlen wir den Boden nach dem Verlegen mit Planen aus PVC, airballs oder Gewebbahnen abzudecken.

Rejuntado y limpieza final

- Si utiliza adhesivos de fraguado normal, realice el rejuntado del pavimento cuando transcurran 24-48 horas; en el caso de los adhesivos rápidos, 4 horas.
 - Especialmente en los materiales esmaltados, utilice morteros cementosos con colores tono sobre tono, evitando aplicar morteros de color oscuro sobre baldosas claras y viceversa.
- Para el rejuntado de estas superficies es recomendable no utilizar morteros flexibles a base de materiales sintéticos (Flexfuge), sobre todo si hay mucho contraste con el color del material. No añada aditivos ni látex a la pasta. Estos hacen extremadamente difícil la eliminación de residuos con los productos de limpieza normales. Si utiliza morteros con pigmentos de contraste o especiales, siga atentamente las indicaciones que figuren en las especificaciones técnicas y realice antes una prueba sobre el material.
- Extienda la pasta con una espátula de goma sobre toda la superficie del material.
 - Realice aplicaciones en superficies pequeñas, eliminando el exceso de pasta con esponjas o trapos húmedos (solo con agua limpia) o utilice máquinas especiales para quitar el exceso de pasta, incluso cuando esta esté húmeda.
 - Una limpieza inicial apropiada es esencial tanto para mejorar el brillo como para garantizar la limpiabilidad y la facilidad de mantenimiento. La limpieza inicial debe llevarse a cabo inmediatamente después de la colocación, utilizando productos de base ácida, frotando energicamente y enjuagando

con abundante agua. De esta forma, será posible eliminar los residuos de pasta, adhesivo, cemento, etc. Se puede usar cualquier limpiador disponible en el mercado, con la única excepción de los productos que contengan ácido fluorhídrico (compuestos y derivados), según lo previsto en la norma EN 14411.

- Se recomienda proteger cuidadosamente el pavimento colocado. En caso de que sea necesario realizar otras operaciones, tales como pintura, trabajos de fontanería o cualquier otro trabajo, se recomienda cubrir el pavimento, una vez finalizada la colocación, con telas de PVC o airballs u otros tejidos.

Затирка и конечная чистка

- Если при укладке вы использовали обычный клей, следует производить затирку через 24-48 часов, при использовании быстрого клея - через 4 часа.
- Особенно на плитке с полированной поверхностью, цементная затирка должна соответствовать цвету плитки, не используйте затирку темного цвета на светлой плитке и затирку светлого цвета на темной плитке. Для затирки этих поверхностей не рекомендуется использовать эластифицированные фугирующие материалы (Flexfughe), особенно если они отличаются от цвета плитки, а также затирки, в состав которых включены пластификаторы на основе латекса или другие добавки, потому что они очень затрудняют процесс удаления затирки с помощью обычных чистящих средств. При использовании затирки с красящими контрастными пигментами, учитывайте рекомендации производителя растворов и перед началом испытайте действие затирочного раствора на материале.
- Нанесите затирочный материал резиновой теркой на всю поверхность плитки.
- Распределяйте затирку не на всей поверхности сразу, а на маленьких участках. Пока слой еще влажный, удалите избыточное количество затирки мокрой губкой или тряпкой (смоченной только в чистой воде) или же используйте специальные приспособления для удаления лишней затирки.
- Правильная первичная очистка является необходимой как для повышения блеска полов, так и для облегчения последующей очистки и ухода. Первичная очистка должна осуществляться непосредственно после укладки. Можно воспользоваться чистящими средствами на кислотной основе, но после этого поверхность следует тщательно промыть и ополоснуть водой. Это позволит удалить остатки растворов, клея, цемента и т.д. Можно использовать любые доступные чистящие средства, за исключением продукции, содержащей плавиковую кислоту (ее соединения или производные) в соответствии со стандартом EN 14411.
- Рекомендуется тщательно следить за состоянием свежее облицованной поверхности пола. Если после укладки плитки необходимо выполнить другие виды работ, например, малярные, сантехнические, то мы рекомендуем после укладки плитки покрыть пол тканым полотном с содержанием ПВХ, воздушно-пузырчатой пленкой или тканью.



灌漿和最終清潔

- 使用普通的烘乾粘合劑的時候，在24-48小時之後對地面進行灌漿；使用快速烘乾粘合劑的時候，則在4個小時之後進行灌漿。
- 尤其是在使用拋光材料進行工作的時候，應當使用相應色調的水泥漿，避免在灰白色材料上使用深色灌漿，反之亦然。在對這些表面進行灌漿的時候，尤其是當顏色與材料的顏色形成對比的時候，必須不能夠使用由合成材料 (Flexfughe) 製成的靈活砂漿，並且不可以使用灌漿添加劑/乳膠。當使用這些產品之後，再使用普通清潔產品，則很難將殘渣清除。如果使用差別較大或者特殊顏色的灌漿，要小心地遵守規範中提供的資訊，並且事先在材料上進行灌漿測試。
- 使用帶有橡膠塗層的刮刀將灌漿塗在材料的整個表面。
- 每次進行小範圍的灌漿，在灌漿的表層還是潮濕狀態的時候，使用潮濕的海綿或者布（只能使用乾淨的水）或者專門用於清除過量灌漿的設備，將過量的灌漿清除。
- 實現最佳狀態，保證清潔度，易於進行日常清潔，達到這些要求的基礎，就是充分的初步清潔。因此，初次清潔應當在鋪設之後立即進行，使用酸鹼性產品，用力擦洗，然後使用大量的水進行沖洗。這才有可能清除所有灌漿，粘合劑和水泥殘渣等等。按照標準EN 14411的規定，您可以使用市場上出售的任何洗滌劑，唯一例外的是包含氫氟酸（化合物和衍生物）的產品。
- 我們建議要小心地保護鋪設的地面。在實施其他操作的時候，比如塗漆，水管鋪設，或者其他工作，我們建議，一旦鋪設完成，就要使用PVC板、AIRBALLS或者纖維織物對地面進行遮蓋。

IMBALLAGGIO SU MISURA | TAILOR-MADE PACKAGING

Emballage sur mesure . Verpackung nach mass gefertigt . Embalajes a medida . Упаковки по индивидуальным требованиям . 定制包装

	Imballo Packaging Emballage Verpackung Embalaje Упаковка 包装	Formato Size Format Format Formato Формат 规格	Pezzi Pieces Pièces Stücke Unidades Цены 件数	Scatole Boxes Boîtes Stückzahl Cajas Коробки 箱	Mq Sq.m. m ² Qm m ² куб. м 平方米	Kg Kg Kg Kg kg kg 公斤
	Code: MAX-IMB01L Cassa (cm 325x113x37 h) Peso: 104 Kg Case . Caisse . Kiste . Caja . Ящик . 木箱 Ordine minimo 3 pezzi. Minimum order 3 pieces. Quantité minimum de commande: 3 pièces. Mindestbestellmenge 3 Stk. Pedido mínimo 3 unidades Минимальный заказ 3 шт 最小订购3件。	300x100	16	-	48,00	779,40
	Code: MAX-IMB01L Cassa (cm 290x132x37 h) Peso: 100 Kg Case . Caisse . Kiste . Caja . Ящик . 木箱 Ordine minimo 3 pezzi. Minimum order 3 pieces. Quantité minimum de commande: 3 pièces. Mindestbestellmenge 3 Stk. Pedido mínimo 3 unidades Минимальный заказ 3 шт 最小订购3件。	270x120	16	-	51,84	740,00
	Code: MAX-IMBCG Cassa grande (cm 172x112x65 h) Peso: 72 Kg Big case . Grande caisse . Große Kiste . Caja grande Ящик большой . 大木箱	150x100	40	40	60,00	916,20
	Code: MAX-IMBCP Cassa piccola (cm 171x112x40 h) 54 Kg Small case . Petite caisse . Kleine Kiste . Caja pequena Ящик маленький . 小木箱 Ordine minimo 2 pezzi . Minimum order 2 pieces. Quantité minimum de commande: 2 pièces. Mindestbestellmenge 2 Stk. Pedido mínimo 2 unidades Минимальный заказ 2 шт. 最小订购2件。	150x100	18	18	27,00	433,90
	Code: MAX-IMBCG12 Cassa grande (cm 141x132x65 h) Peso: 70 Kg Big case . Grande caisse . Große Kiste . Caja grande Ящик большой . 大木箱	120x120	52	26	74,88	1060,00
	Code: MAX-IMBCP12 Cassa piccola (cm 141x132x41 h) 60 Kg Small case . Petite caisse . Kleine Kiste . Caja pequena Ящик маленький . 小木箱 Ordine minimo 2 pezzi . Minimum order 2 pieces. Quantité minimum de commande: 2 pièces. Mindestbestellmenge 2 Stk. Pedido mínimo 2 unidades Минимальный заказ 2 шт. 最小订购2件。	120x120	24	12	34,56	433,90
	Code: MAX-IMBCG Cassa grande (cm 121x112x65 h) 55 Kg Big case . Grande caisse . Große Kiste . Caja grande Ящик большой . 大木箱	100x100	52	26	52,00	786,70
	Code: MAX-IMBCP Cassa piccola (cm 121x112x41 h) 44 Kg Small case . Petite caisse . Kleine Kiste . Caja pequena Ящик маленький . 小木箱 Ordine minimo 1 pezzo. Minimum order 1 piece. Quantité minimum de commande: 1 pièce. Mindestbestellmenge 1 Stk. Pedido mínimo 1 unidad Минимальный заказ 1 шт. 最小订购1件。	100x100	24	12	24,00	381,70

	Imballo Packaging Emballage Verpackung Embalaje Упаковка 包装	Formato Size Format Format Formato Формат 规格	Pezzi Pieces Pièces Stücke Unidades Цены 件数	Scatole Boxes Boîtes Stückzahl Cajas Коробки 箱	Mq Sq.m. m ² Qm m ² куб. м 平方米	Kg Kg Kg Kg kg кг 公斤
	Code: MAX-IMB04C Cavalletto grande (cm 312x74x140 h) Peso: 180 Kg Small rack . Petite chevalet . Kleine Staffelei . Caballete pequeño . Стойка маленькая . 小三脚架	300x100	50	-	150,00	2290,50
	Code: MAX-IMB07C Cavalletto piccolo (cm 312x70x140 h) Peso: 158 Kg Small rack . Petite chevalet . Kleine Staffelei . Caballete pequeño . Стойка маленькая . 小三脚架	300x100	32	-	96,00	1508,50
	Code: MAX-IMB08C Cavalletto grande (cm 312 x74x191 h) Peso: 227 Kg Big rack . Grande chevalet . Große Staffelei . Caballete grande . Стойка большая . 大三脚架	270x120	50	-	162,00	2506,34
	CAVALLETTO DA 32 LASTRE Cavalletto grande (cm 312 x74x191 h) Peso: 227 Kg Big rack . Grande chevalet . Große Staffelei . Caballete grande . Стойка большая . 大三脚架	270x120	32	-	103,68	1604,06

POICHÈ L'ORDINE MINIMO È PREPARATO "SU MISURA" ANCHE L'IMBALLO È "SU MISURA". OTTIMIZZIAMO PER VOI L'IMBALLO. CONTENUTO MASSIMO PER IMBALLO.

SINCE THE ORDER IS "TAILOR MADE" EVEN THE PACKAGING IS "TAILOR MADE". THE BEST PACKAGING FOR YOU. MAXIMUM CONTENT PER PACKAGE.

ÉTANT DONNÉ QUE LA COMMANDE EST PRÉPARÉE «SUR MESURE», L'EMBALLAGE EST LUI AUSSI RÉALISÉ «SUR MESURE». NOUS OPTIMISONS VOTRE EMBALLAGE. CONTENU MAXIMUM PAR EMBALLAGE.

DA DIE BESTELLUNG KUNDENSPEZIFISCH VORBEREITET WIRD, WIRD AUCH DIE VERPACKUNG AUF DEN JEWELIGEN KUNDEN ABGESTIMMT. WIR OPTIMIEREN DIE VERPACKUNG FÜR SIE. MAX. INHALT DER VERPACKUNG.

COMO EL PEDIDO MÍNIMO SE HACE "A MEDIDA", EL EMBALAJE TAMBIÉN ES "PERSONALIZADO". OPTIMIZAMOS EL EMBALAJE PARA USTED. CONTENIDO MÁXIMO POR EMBALAJE.

ПОСКОЛЬКУ МИНИМАЛЬНЫЙ ЗАКАЗ ГОТОВИТСЯ С УЧЕТОМ ИНДИВИДУАЛЬНЫХ ОСОБЕННОСТЕЙ, УПАКОВКА ТОЖЕ ПОДБИРАЕТСЯ ПОД КОНКРЕТНЫЙ ЗАКАЗ. МЫ ОПТИМИЗИРУЕМ ВАШУ УПАКОВКУ. МАКСИМУМ СОДЕРЖИМОГО В УПАКОВКЕ.

由于最小订购是“量身定做”，因此包装也“量身定做”。最优化包装。每个包装的最大容量。

CARATTERISTICHE TECNICHE | TECHNICAL CHARACTERISTICS

SEMIGRES *









Rivestimenti . Wall surfaces . Revêtements . Wandfliesen . Revestimientos . Плитка Для Стен . 牆面瓷磚

CLASSIFICAZIONE SECONDO NORME EN 14411 - ALLEGATO L - GRUPPO B III

CLASSIFICATION IN ACCORDANCE WITH EN 14411 - ANNEX L - GROUP B III / CLASSIFICATION SELON LES NORMES EN 14411 - ANNEXE L - GROUPE B III

KLASSIFIZIERUNG GEMÄSS NORMEN EN 14411 - ANLAGE L - GRUPPE B III / CLASIFICACIÓN SEGÚN NORMAS EN 14411 - ADJUNTO L - GRUPO B III

КЛАССИФИКАЦИЯ В СООТВЕТСТВИИ С СТАНДАРТАМИ EN 14411 - ВЛОЖЕННЫХ Л - ГРУППЕ B III / 類別遵照 EN 14411 附錄L B III組

	PROPRIETÀ FISICO-CHIMICHE PHYSICAL-CHEMICAL PROPERTIES PROPRIÉTÉS PHYSICO-CHIMIQUES PHYSIKALISCH-CHEMISCHE EIGENSCHAFTEN PROPIEDADES FÍSICO-QUÍMICAS СВОЙСТВА ХИМИЧЕСКИМИ - ФИЗИЧЕСКИМИ 物理-化學性能	TIPO DI PROVA TYPE OF TEST NORME DU TEST TESTNORM TIPO DE PRUEBAS ВИД КОНТРОЛЯ 測試標準	VALORE PRESCRITTO REQUIRED VALUE VALEUR PRESCRITE VORGESCHRIEBENER WERT VALOR PRESCRITO РЕКОМЕНДУЕМАЯ СТОИМОСТЬ 要求值	VALORE MEDIO AVERAGE VALUE VALEUR MOYENNE MITTELWERT VALOR MEDIO СРЕДНИЕ ЗНАЧЕНИЯ 均值
 Dimensioni Sizes Dimensions Abmessungen Dimensiones Форматы 尺寸		ISO 10545.2	Lunghezza e larghezza / Length and width / Longueur et largeur / Länge und breite / Largura y anchura / Длина и ширина / 長度和寬度 ± 0,5%	± 0,5%
			Spessore / Thickness / Epaisseur / Stärke / Espesor / Толщина / 厚度 ± 10 %	± 5%
			Rettilineità spigoli / Warpage of edges / Rectitude des arêtes / Kantengeradheit / Rectilineidad cantos / Прямолинейность сторон / 幾何度 ± 0,3%	± 0,3%
			Ortogonalità / Wedging / Orthogonalité / Rechtwinkligkeit / Ortogonalidad / Ортогональности / 楔固 ± 0,5%	± 0,4%
			Planarità / Warpage / Planité / Ebenflächigkeit / Planitud / Плоскостности / 翹曲 ± 0,5%	± 0,3%
 Assorbimento d'acqua Water absorption Absorption d'eau Wasseraufnahme Absorción de agua Водопоглощение 吸水性		ISO 10545.3	$E > 10\%$	~ 16%
 Resistenza alla flessione Bending strength Résistance à la flexion Biegefestigkeit Resistencia a la flexión Прочность на изгиб 抗彎曲性		ISO 10545.4	Modulo di rottura / Modulus of rupture / Module de rupture / Bruchmodul / Módulo de rotura / Прочность на изгиб / 斷裂模組 $R \geq 15 \text{ N/mm}^2$	22 N/mm ²
 Resistenza all'abrasione Resistance to abrasion Résistance à l'abrasion Abriebhärte Resistencia a la abrasión Износоустойчивость 抗磨損性		ISO 10545.7	Secondo i dati del produttore According to the manufacturer's data Selon les données du producteur Gemäß der Angaben des Herstellers De acuerdo con los datos del fabricante В соответствии с данными изготовителя 根據製造商信息	Indicata sul catalogo Indicated in the catalog Indiquée dans le catalogue Im katalog angegeben Indicada en el catálogo Указана в каталоге 在目錄中的指示
 Coefficiente di dilatazione termica lineare Coefficient of linear thermal expansion Coefficient de dilatation thermique lineaire Wärmeausdehnungskoeffizient Coeficiente de dilatación térmica lineal Коэффициент теплового расширения 線性熱膨脹係數		ISO 10545.8	Metodo disponibile Test method available Méthode disponible Verfügbares verfahren Método disponible Доступный метод 可以使用的測試方法	8x10 ⁻⁶ °C ⁻¹
 Resistenza agli sbalzi termici Resistance to thermal shock Résistance aux variations thermiques Temperaturwechselbeständigkeit Resistencia a los cambios de temperatura Устойчивость к резким перепадам температур 抗熱衝擊性		ISO 10545.9	Metodo disponibile Test method available Méthode disponible Verfügbares verfahren Método disponible Доступный метод 可以使用的測試方法	Garantita Guaranteed Garantie Garantiert Garantizada Гарантия 保證
 Resistenza al cavillo Crazing resistance Résistance au tressailage Haarrißbeständigkeit Resistencia al agrietado Стойкость к образованию трещин 抗裂性		ISO 10545.11	Metodo disponibile Test method available Méthode disponible Verfügbares verfahren Método disponible Доступный метод 可以使用的測試方法	Garantita Guaranteed Garantie Garantiert Garantizada Гарантия 保證
 Resistenza ai prodotti chimici** Chemical resistance** Résistance aux produits chimiques** Chemikalienfestigkeit** Resistencia a los productos químicos** Химическая устойчивость** 耐化學性**		ISO 10545.13	Resistenza ai prodotti chimici per uso domestico e additivi per piscina (min. CLASSE B) / Resistance to household chemicals and swimming pool additives (min. CLASSE B) / Résistance aux produits chimiques à usage domestique et aux additifs pour piscines (min. CLASSE B) / Beständigkeit gegen Haushaltschemikalien und Schwimmbadzusätze (mind. KLASSE B) / Resistencia a los productos químicos de uso doméstico y aditivos para piscinas (mín. CLASSE B) / Устойчивость к бытовой химии и добавкам для бассейнов (мин. КЛАСС B) / 耐家用化學品和游泳池添加劑 (最低B級)	A
			Resistenza agli acidi ed alcalini a bassa concentrazione / Resistance to low concentration acids and alkalis / Résistance aux acides et alcalins à faible concentration / Beständigkeit gegen Säuren und Laugen niedriger Konzentration / Resistencia a los ácidos y alcalinos de baja concentración / Устойчивость к кислотам и щелочам низкой концентрации / 耐低濃度的酸和鹼	LA
			Resistenza agli acidi ed alcalini ad alta concentrazione / Resistance to high concentration acids and alkalis / Résistance aux acides et alcalins à forte concentration / Beständigkeit gegen Säuren und Laugen hoher Konzentration / Resistencia a los ácidos y alcalinos de alta concentración / Устойчивость к кислотам и щелочам высокой концентрации / 耐高濃度的酸和鹼	HA
 Resistenza alle macchie Stain resistance Résistance aux taches Fleckenbeständigkeit Resistencia a las manchas Устойчивость к пятнообразованию 耐沾污性		ISO 10545.14	CLASSE 3 min.	Conforme In conformity Conforme Erfüllt die Anforderungen Conforme Соответствует 达标

* Esclusi dalle presenti caratteristiche tecniche gli articoli "Oro Satinato Ebano e Oro Lucido Nero" - These specifications do not apply to items named "Oro Satinato Ebano and Oro Lucido Nero" Les articles dénommés « Oro Satinato Ebano et Oro Lucido Nero » sont exclus des présentes caractéristiques techniques - Ausgenommen von diesen technischen Spezifikationen sind die Artikel mit den Bezeichnungen „Oro Satinato Ebano und Oro Lucido Nero“- Excluidos de las presentes características técnicas los artículos denominados "Oro Satinato Ebano y Oro Lucido Nero" - Данные технические характеристики не распространяются на изделия под названием "Oro Satinato Ebano и Oro Lucido Nero" - 名为 "Oro Satinato Ebano 和 Oro Lucido Nero" 的产品不含这些技术特征。











CARATTERISTICHE TECNICHE | TECHNICAL CHARACTERISTICS

GRES PORCELLANATO - GL

Grès porcellanato . Porcelain stoneware . Grès cérame . Feinsteinzeug . Gres porcelánico . Керамогранит . 上釉系列

CLASSIFICAZIONE SECONDO NORME EN14411 ALLEGATO G & ISO 13006 ALLEGATO G - GROUP Bia GL

CLASSIFICATION IN ACCORDANCE WITH EN14411 ANNEX G & ISO 13006 ANNEX G - GRUPPO Bia GL / CLASSIFICATION SELON LES NORMES EN14411 ANNEXE G & ISO 13006 ANNEXE G - GROUPE Bia GL
 KLASIFIZIERUNG GEMÄSS NORMEN EN14411 ANLAGE G & ISO 13006 ANLAGE G - GRUPPE Bia GL / CLASIFICACIÓN SEGÚN NORMAS EN14411 ADJUNTO G & ISO 13006 ADJUNTO G - GRUPO Bia GL
 КЛАССИФИКАЦИЯ В СООТВЕТСТВИИ С СТАНДАРТАМИ EN14411 ВЛОЖЕННЫХ Г И ISO 13006 ВЛОЖЕННЫХ Г - ГРУППЕ Bia GL / 類別遵照 EN14411 附錄G & ISO 13006 附錄G - Bia GL組

PROPRIETÀ FISICO-CHIMICHE PHYSICAL-CHEMICAL PROPERTIES PROPRIÉTÉS PHYSICO-CHIMIQUES PHYSIKALISCH-CHEMISCHE EIGENSCHAFTEN PROPIEDADES FÍSICO-QUÍMICAS СВОЙСТВА ХИМИЧЕСКИМИ - ФИЗИЧЕСКИМИ 物理-化學性能	TIPO DI PROVA TYPE OF TEST NORME DU TEST TESTNORM TIPO DE PRUEBAS ВИД КОНТРОЛЯ 測試標準	VALORE PRESCRITTO REQUIRED VALUE VALEUR PRESCRITE VORGESCHRIEBENER WERT VALOR PRESCRITO РЕКОМЕНДУЕМАЯ СТОИМОСТЬ 要求值	VALORE MEDIO AVERAGE VALUE VALEUR MOYENNE MITTELWERT VALOR MEDIO СРЕДНИЕ ЗНАЧЕНИЯ 均值	
 Dimensioni Sizes Dimensions Abmessungen Dimensiones Форматы 尺寸	ISO 10545.2	Lunghezza e larghezza / Length and width / Longueur et largeur / Länge und breite / Largura y anchura / Длина и ширина / 長度和寬度	± 0,2%	
		Spessore / Thickness / Epaisseur / Stärke / Espesor / Толщина / 厚度	± 5%	
		Rettilineità spigoli / Warpage of edges / Rectitude des arêtes / Kantengeradheit / Rectilíneidad cantos / Прямолинейность сторон / 緣线性度	± 0,5%	
		Ortogonalità / Wedging / Orthogonalité / Rechtwinkligkeit / Ortogonalidad / Ортогональности / 稜面	± 0,6%	
		Planarità / Warpage / Planéité / Ebenföchigkeit / Planitud / Плоскостности / 麵曲	± 0,5%	
 Assorbimento d'acqua Water absorption Absorption d'eau Wasseraufnahme Absorción de agua Водопоглощение 吸水性	ISO 10545.3	$E \leq 0,5\%$	$\leq 0,1\%$	
 Resistenza alla flessione Bending strength Résistance à la flexion Biegefestigkeit Resistencia a la flexión Прочность на изгиб 抗彎曲性	ISO 10545.4	Modulo di rottura / Modulus of rupture / Module de rupture / Bruchmodul / Módulo de rotura / Прочность на изгиб / 斷裂模組	49 N/mm ²	
 Resistenza all'abrasione Resistance to abrasion Résistance à l'abrasion Abriebhärte Resistencia a la abrasión Износоустойчивость 抗磨損性	ISO 10545.7	Secondo i dati del produttore According to the manufacturer's data Selon les données du producteur Gemäß der Angaben des Herstellers De acuerdo con los datos del fabricante В соответствии с данными изготовителя 根据制造商信息	Indicata sul catalogo Indicated in the catalog Indiquée dans le catalogue Im katalog angeben Indicada en el catálogo Указана в каталоге 在目錄中的指示	
 Coefficiente di dilatazione termica lineare Coefficient of linear thermal expansion Coefficient de dilatation thermique lineaire Wärmeausdehnungskoeffizient Coeficiente de dilatación térmica lineal Коэффициент теплового расширения 線性熱膨脹係數	ISO 10545.8	Metodo disponibile Test method available Méthode disponible Verfügbares verfahren Método disponible Доступный метод 可以使用的測試方法	$6,5 \times 10^{-6} \text{ } ^\circ\text{C}^{-1}$	
 Resistenza agli sbalzi termici Resistance to thermal shock Résistance aux variations thermiques Temperaturwechselbeständigkeit Resistencia a los cambios de temperatura Устойчивость к резким перепадам температур 抗熱衝擊性	ISO 10545.9	Metodo disponibile Test method available Méthode disponible Verfügbares verfahren Método disponible Доступный метод 可以使用的測試方法	Garantita Garantie Garantie Garantizada Гарантия 保證	
 Resistenza al gelo Frost resistance Résistance au gel Frostbeständigkeit Resistencia a las heladas Морозоустойчивость 耐霜性	ISO 10545.12	Non devono presentare rotture o alterazioni apprezzabili della superficie Must not produce noticeable alteration to surface Ne doivent pas présenter des ruptures ou altérations trop importantes de la surface Oberflächen dürfen keinen bruch oder schaden aufweisen No deben presentar roturas o alteraciones apreciables de la superficie На поверхности не должно быть заметных повреждений или изменений 瓷磚表面必須無裂紋或顯著改變	Non gelive Frost-proof Non gélives Frostsicher Resistentes a las heladas Не морозостойкий 防霜的	
 Resistenza ai prodotti chimici** Chemical resistance** Résistance aux produits chimiques** Chemikalienfestigkeit** Resistencia a los productos químicos** Химическая устойчивость** 耐化學性**	ISO 10545.13	Resistenza ai prodotti chimici per uso domestico e additivi per piscina (min. CLASSE B) / Resistance to household chemicals and swimming pool additives (min. CLASSE B) / Résistance aux produits chimiques à usage domestique et aux additifs pour piscines (min. CLASSE B) / Beständigkeit gegen Haushaltschemikalien und Schwimmbadzusätze (mind. KLASSE B) / Resistencia a los productos químicos de uso doméstico y aditivos para piscinas (min. CLASSE B) / Устойчивость к бытовой химии и добавкам для бассейнов (мин. КЛАСС В) / 耐家用化學品和游泳池添加劑 (最低B級)	Nat/Ant. A	
		Resistenza agli acidi ed alcalini a bassa concentrazione / Resistance to low concentration acids and alkalis / Résistance aux acides et alcalins à faible concentration / Beständigkeit gegen Säuren und Laugen niedriger Konzentration / Resistencia a los ácidos y alcalinos de baja concentración / Устойчивость к кислотам и щелочам низкой концентрации / 耐低浓度的酸和碱	LA	LB
		Resistenza agli acidi ed alcalini ad alta concentrazione / Resistance to high concentration acids and alkalis / Résistance aux acides et alcalins à forte concentration / Beständigkeit gegen Säuren und Laugen hoher Konzentration / Resistencia a los ácidos y alcalinos de alta concentración / Устойчивость к кислотам и щелочам высокой концентрации / 耐高浓度的酸和碱	HA	HB
 Resistenza alle macchie Stain resistance Résistance aux taches Fleckenbeständigkeit Resistencia a las manchas Устойчивость к пятнообразованию 耐沾污性	ISO 10545.14	CLASSE 3 min.	Conforme In conformity Conforme Erfüllt die Anforderungen Conforme Соответствует 达标	
 Reazione al fuoco Reaction to fire Réaction au feu Brandverhalten Reacción al fuego Пожароопасность 对火的反应	Decisione 96/603 CE Decision 96/603 CE	Prova assente	A1 - A1_n	

** Ad eccezione dell'acido fluoridrico suoi derivati e composti - With the exception of hydrofluoric acid (hf) or its derivatives and compounds. - A l'exception de l'acide fluorhydrique, de ses derives et de ses composés. - Mit Ausnahme der Fluorwasserstoffsäure, ihrer Derivate und Verbindungen. - A excepción del ácido fluorhídrico, sus derivados y compuestos. - За исключением Плавиковой Кислоты ее дериватови соединений. - 其衍生物和化合物，氢氟酸除外。

GRES PORCELLANATO - UGL

Grès porcellanato . Porcelain stoneware . Grès cérame . Feinsteinzeug . Gres porcelánico . Керамогранит . 上釉系列

CLASSIFICAZIONE SECONDO NORME EN14411 ALLEGATO G & ISO 13006 ALLEGATO G - GROUP B1a UGL

CLASSIFICATION IN ACCORDANCE WITH EN14411 ANNEX G & ISO 13006 ANNEX G - GRUPPO B1a UGL / CLASSIFICATION SELON LES NORMES EN14411 ANNEXE G & ISO 13006 ANNEXE G - GROUPE B1a UGL
 KLASSIFIZIERUNG GEMÄSS NORMEN EN14411 ANLAGE G & ISO 13006 ANLAGE G - GRUPPE B1a UGL / CLASIFICACIÓN SEGÚN NORMAS EN14411 ADJUNTO G & ISO 13006 ADJUNTO G - GRUPO B1a UGL
 КЛАССИФИКАЦИЯ В СООТВЕТСТВИИ С СТАНДАРТАМИ EN14411 ВЛОЖЕННЫХ Г И ISO 13006 ВЛОЖЕННЫХ Г - ГРУППЕ B1a ГЛ / 類別遵照 EN14411 附錄G & ISO 13006 附錄G - B1a GL組

	PROPRIETÀ FISICO-CHIMICHE PHYSICAL-CHEMICAL PROPERTIES PROPRIÉTÉS PHYSICO-CHIMIQUES PHYSIKALISCH-CHEMISCHE EIGENSCHAFTEN PROPIEDADES FÍSICO-QUÍMICAS СВОЙСТВА ХИМИЧЕСКИМИ - ФИЗИЧЕСКИМИ 物理-化學性能	TIPO DI PROVA TYPE OF TEST NORME DU TEST TESTNORM TIPO DE PRUEBAS ВИД КОНТРОЛЯ 測試標準	VALORE PRESCRITTO REQUIRED VALUE VALEUR PRESCRITE VORGESCHRIEBENER WERT VALOR PRESCRITO РЕКОМЕНДУЕМАЯ СТОИМОСТЬ 要求值	VALORE MEDIO AVERAGE VALUE VALEUR MOYENNE MITTELWERT VALOR MEDIO СРЕДНИЕ ЗНАЧЕНИЯ 均值
	Dimensioni Sizes Dimensions Abmessungen Dimensiones Форматы 尺寸	ISO 10545.2	Lunghezza e larghezza / Length and width / Longueur et largeur / Länge und breite / Largura y anchura / Длина и ширина / 長度和寬度 $\pm 0,6\%$	$\pm 0,2\%$
			Spessore / Thickness / Epaisseur / Stärke / Espesor / Толщина / 厚度 $\pm 5\%$	$\pm 5\%$
			Rettilineità spigoli / Warpage of edges / Rectitude des arêtes / Kantengeradheit / Rectilíneidad cantos / Прямолинейность сторон / 緣性度 $\pm 0,5\%$	$\pm 0,2\%$
			Ortogonalità / Wedging / Orthogonalité / Rechtwinkligkeit / Ortogonalidad / Ортогональности / 稜角 $\pm 0,6\%$	$\pm 0,2\%$
			Planarità / Warpage / Planité / Ebenföchigkeit / Planitud / Плоскостности / 翹曲 $\pm 0,5\%$	$\pm 0,2\%$
	Assorbimento d'acqua Water absorption Absorption d'eau Wasseraufnahme Absorción de agua Водопоглощение 吸水性	ISO 10545.3	$E \leq 0,5\%$	$\leq 0,1\%$
	Resistenza alla flessione Bending strength Résistance à la flexion Biegefestigkeit Resistencia a la flexión Прочность на изгиб 抗彎曲性	ISO 10545.4	Modulo di rottura / Modulus of rupture / Module de rupture / Bruchmodul / Módulo de rotura / Прочность на изгиб / 斷裂模組 $R \geq 35 \text{ N/mm}^2$	49 N/mm ²
			Sforzo di rottura / Breaking stress / Contrainte de rupture / Bruchlast / Esfuerzo de rotura / Разрушающее усилие / 斷裂強度 $S \geq 1300 \text{ N}$	Conforme / In conformity / Conforme / Conforme / Erfüllt die Anforderungen / Conforme / Соответствует / 达标
	Resistenza all'abrasione Resistance to abrasion Résistance à l'abrasion Abriebhärte Resistencia a la abrasión Износостойчивость 抗磨損性	ISO 10545.6	Max 175 mm ³	140 mm ³
	Coefficiente di dilatazione termica lineare Coefficient of linear thermal expansion Coefficient de dilatation thermique lineaire Wärmeausdehnungskoeffizient Coeficiente de dilatación térmica lineal Коэффициент теплового расширения 線性熱膨脹係數	ISO 10545.8	Metodo disponibile Test method available Méthode disponible Verfügbares verfahren Método disponible Доступный метод 可以使用的測試方法	$6,5 \times 10^{-6} \text{ } ^\circ\text{C}^{-1}$
	Resistenza agli sbalzi termici Resistance to thermal shock Résistance aux variations thermiques Temperaturwechselbeständigkeit Resistencia a los cambios de temperatura Устойчивость к резким перепадам температур 抗熱衝擊性	ISO 10545.9	Metodo disponibile Test method available Méthode disponible Verfügbares verfahren Método disponible Доступный метод 可以使用的測試方法	Garantita Guaranteed Garantie Garantiert Garantizada Гарантия 保證
	Resistenza al gelo Frost resistance Résistance au gel Frostbeständigkeit Resistencia a las heladas Морозоустойчивость 耐霜性	ISO 10545.12	Non devono presentare rotture o alterazioni apprezzabili della superficie Must not produce noticeable alteration to surface Ne doivent pas présenter des ruptures ou altérations trop importantes de la surface Oberflächen dürfen keinen bruch oder schaden aufweisen No deben presentar roturas o alteraciones apreciables de la superficie На поверхности не должно быть заметных повреждений или изменений 瓷磚表面必須無裂紋或顯著改變	Non gelive Frost-proof Non gélives Frostsicher Resistentes a las heladas Не морозостойкий 防霜的
	Resistenza ai prodotti chimici** Chemical resistance** Résistance aux produits chimiques** Chemikalienfestigkeit** Resistencia a los productos químicos** Химическая устойчивость** 耐化學性**	ISO 10545.13	Resistenza ai prodotti chimici per uso domestico e additivi per piscina (min. CLASSE B) / Resistance to household chemicals and swimming pool additives (min. CLASSE B) / Résistance aux produits chimiques à usage domestique et aux additifs pour piscines (min. CLASSE B) / Beständigkeit gegen Haushaltschemikalien und Schwimmbadzusätze (mind. KLASSE B) / Resistencia a los productos químicos de uso doméstico y aditivos para piscinas (min. CLASSE B) / Устойчивость к бытовой химии и добавкам для бассейнов (мин. КЛАСС В) / 耐家用化学品和游泳池添加剂 (最低B級)	A
			Resistenza agli acidi ed alcalini a bassa concentrazione / Resistance to low concentration acids and alkalis / Résistance aux acides et alcalins à faible concentration / Beständigkeit gegen Säuren und Laugen niedriger Konzentration / Resistencia a los ácidos y alcalinos de baja concentración / Устойчивость к кислотам и щелочам низкой концентрации / 耐低浓度的酸和碱	LA
			Resistenza agli acidi ed alcalini ad alta concentrazione / Resistance to high concentration acids and alkalis / Résistance aux acides et alcalins à forte concentration / Beständigkeit gegen Säuren und Laugen hoher Konzentration / Resistencia a los ácidos y alcalinos de alta concentración / Устойчивость к кислотам и щелочам высокой концентрации / 耐高浓度的酸和碱	HA
	Resistenza alle macchie Stain resistance Resistance aux taches Fleckenbeständigkeit Resistencia a las manchas Устойчивость к пятнообразованию 耐沾污性	ISO 10545.14	$1 < x \leq 5$ Metodo disponibile Test method available Méthode disponible Verfügbares verfahren Método disponible Доступный метод 可以使用的測試方法	CLASSE 5
	Reazione al fuoco Reaction to fire Réaction au feu Brandverhalten Reacción al fuego Пожароопасность 对火的反应	Decisione 96/603 CE Decision 96/603 CE	Prova assente	A1 - A1_n







CARATTERISTICHE TECNICHE | TECHNICAL CHARACTERISTICS





AVENUE XXL / THÉKĒ ACCIAIO

Ceramica Tecnica . Technical Ceramics . Céramique Technique . Technischen Keramik . Cerámica Técnica . Механическая Керамика . 技術陶瓷

CLASSIFICAZIONE ENTE CEN SECONDO LE NORME EN - ISO GRUPPO BIA-UGL EN 14411 ALL.G E ISO 13006 ALL.G

CLASSIFICATION IN ACCORDANCE WITH CEN AND EN - ISO STANDARDS - BIA-UGL EN 14411 ANNEX G AND ISO 13006 ANNEX G / CLASSIFICATION CEN (COMITÉ EUROPÉEN DE NORMALISATION) SELON LES NORMES EN 14411 ANNEXE G GROUPE BIA-UGL ET ISO 13006 ANNEXE G GROUPE BIA-UGL / CEN-KLASSIFIZIERUNG NACH EN - ISO GRUPPE BIA-UGL EN 14411 ALL.G UND ISO 13006 ALL.G / CLASIFICACIÓN COMITÉ CEN SEGÚN LAS NORMAS EN - ISO GRUPO BIA-UGL EN 14411 ANEXO G E ISO 13006 ANEXO G / КЛАССИФИКАЦИЯ ЕВРОПЕЙСКОГО КОМИТЕТА ПО СТАНДАРТИЗАЦИИ CEN В СООТВЕТСТВИИ СО СТАНДАРТАМИ EN - ISO ГРУППА BIA-UGL EN 14411 ПРИЛ.Г И ISO 13006 ПРИЛ.Г / 欧洲标准化委员会 (CEN) 根据BIA-UGL组EN和ISO标准 EN 14411附件G 和 ISO 13006附件G 进行的分类

	PROPRIETÀ FISICO-CHIMICHE PHYSICAL-CHEMICAL PROPERTIES PROPRIÉTÉS PHYSICO-CHIMIQUES PHYSIKALISCH-CHEMISCHE EIGENSCHAFTEN PROPIEDADES FÍSICO-QUÍMICAS СВОЙСТВА ХИМИЧЕСКИМИ - ФИЗИЧЕСКИМИ 物理-化學性能	TIPO DI PROVA TYPE OF TEST NORME DU TEST TESTNORM TIPO DE PRUEBAS ВИД КОНТРОЛЯ 測試標準	VALORE PRESCRITTO REQUIRED VALUE VALEUR PRESCRITE VORGESCHRIEBENER WERT VALOR PRESCRITO РЕКОМЕНДУЕМАЯ СТОИМОСТЬ 要求值	VALORE MEDIO AVERAGE VALUE VALEUR MOYENNE MITTELWERT VALOR MEDIO СРЕДНИЕ ЗНАЧЕНИЯ 均值
	Dimensioni Sizes Dimensions Abmessungen Dimensiones Форматы 尺寸	ISO 10545.2	Lunghezza e larghezza / Length and width / Longueur et largeur Länge und breite / Largura y anchura / Длина и ширина / 长度和寬度 Spessore / Thickness / Epaisseur / Stärke / Espesor / Толщина / 厚度 Rettilineità spigoli / Warpage of edges / Rectitude des arêtes Kantengeradheit / Rectilinidad cantos / Прямолинейность сторон / 幾 性度 Ortogonalità / Wedging / Orthogonalité Rechtwinkligkeit / Ortogonalidad / Ортогональности / 垂直 度 Planarità / Warpage / Planéité Ebenflächigkeit / Planitud / Плоскостности / 翹曲	± 0,6% ± 0,1% ± 5% ± 5% ± 0,5% ± 0,1% ± 0,5% ± 0,1% ± 0,5% ± 0,2%
	Assorbimento d'acqua Water absorption Absorption d'eau Wasseraufnahme Absorción de agua Водопоглощение 吸水性	ISO 10545.3	$E \leq 0,5\%$	0,03% ÷ 0,06% sup. naturale
	Modulo di rottura (R) Modulus of rupture (R) Module de rupture (R) Bruchmodul (R) Módulo de rotura (R) Прочность на изгиб (R) 斷裂模組 (R)	ISO 10545.4	$R \geq 35 \text{ N/mm}^2$	49 N/mm ²
	Sforzo di rottura Breaking stress Contrainte de rupture Bruchlast Esfuerzo de rotura Разрушающее усилие 斷裂強度		Spessore / Thickness < 7,5mm = ≥ 700 N	Conforme In conformity Conforme Erfüllt die Anforderungen Conforme Соответствует 达标
	Resistenza all'abrasione profonda Deep abrasion resistance Résistance à l'abrasion profonde Beständigkeit gegenüber Tiefenabrieb Resistencia a la abrasión profunda Стойкость к глубокому истиранию 深度耐磨	ISO 10545.6	Max 175 mm ³	140 mm ³
	Coefficiente di dilatazione termica lineare Coefficient of linear thermal expansion Coefficient de dilatation thermique lineaire Wärmeausdehnungskoeffizient Coeficiente de dilatación térmica lineal Коэффициент теплового расширения 線性熱膨脹係數	ISO 10545.8	Metodo disponibile Test method available Méthode disponible Verfügbares verfahren Método disponible Доступный метод 可以使用的測試方法	$6,5 \times 10^{-6} \text{ } ^\circ\text{C}^{-1}$
	Resistenza agli sbalzi termici Resistance to thermal shock Résistance aux variations thermiques Temperaturwechselbeständigkeit Resistencia a los cambios de temperatura Устойчивость к резким перепадам температур 抗熱衝擊性	ISO 10545.9	Metodo disponibile Test method available Méthode disponible Verfügbares verfahren Método disponible Доступный метод 可以使用的測試方法	Resistenti Resistant Résistants Widerstandsfähig Resistentes Устойчивые 耐抗
	Resistenza al gelo Frost resistance Résistance au gel Frostbeständigkeit Resistencia a las heladas Морозоустойчивость 耐霜性	ISO 10545.12	Non devono presentare rotture o alterazioni apprezzabili della superficie Must not produce noticeable alteration to surface Ne doivent pas présenter des ruptures ou altérations trop importantes de la surface Oberflächen dürfen keinen bruch oder schaden aufweisen No deben presentar roturas o alteraciones apreciables de la superficie На поверхности не должно быть заметных повреждений или изменений 瓷磚表面必須無裂紋或顯著改變	Conforme In conformity Conforme Erfüllt die Anforderungen Conforme Соответствует 达标

PROPRIETÀ FISICO-CHIMICHE PHYSICAL-CHEMICAL PROPERTIES PROPRIÉTÉS PHYSICO-CHIMIQUES PHYSIKALISCH-CHEMISCHE EIGENSCHAFTEN PROPIEDADES FÍSICO-QUÍMICAS СВОЙСТВА ХИМИЧЕСКИМИ - ФИЗИЧЕСКИМИ 物理-化學性能	TIPO DI PROVA TYPE OF TEST NORME DU TEST TESTNORM TIPO DE PRUEBAS ВИД КОНТРОЛЯ 測試標準	VALORE PRESCRITTO REQUIRED VALUE VALEUR PRESCRITE VORGESCHRIEBENER WERT VALOR PRESCRITO РЕКОМЕНДУЕМАЯ СТОИМОСТЬ 要求值	VALORE MEDIO AVERAGE VALUE VALEUR MOYENNE MITTELWERT VALOR MEDIO СРЕДНИЕ ЗНАЧЕНИЯ 均值
Prelucidata/Nat			
 Resistenza all'attacco chimico* Chemical resistance* Résistance aux produits chimiques* Chemikalienfestigkeit* Resistencia a los productos químicos* Химическая устойчивость* 耐化学性*	ISO 10545.13	Resistenza ai prodotti chimici per uso domestico e additivi per piscina (min. CLASSE B) / Resistance to household chemicals and swimming pool additives (min. CLASS B) / Résistance aux produits chimiques à usage domestique et aux additifs pour piscines (min. CLASSE B) / Beständigkeit gegen Haushaltschemikalien und Schwimmbadzusätze (mind. KLASSE B) / Resistencia a los productos químicos de uso doméstico y aditivos para piscinas (mín. CLASE B) / Устойчивость к бытовой химии и добавкам для бассейнов (мин. КЛАСС В) / 耐家用化学品和游泳池添加剂 (最低B级) Resistenza agli acidi ed alcalini a bassa concentrazione / Resistance to low concentration acids and alkalis / Résistance aux acides et alcalins à faible concentration / Beständigkeit gegen Säuren und Laugen niedriger Konzentration / Resistencia a los ácidos y alcalinos de baja concentración / Устойчивость к кислотам и щелочам низкой концентрации / 耐低浓度的酸和碱 Resistenza agli acidi ed alcalini ad alta concentrazione / Resistance to high concentration acids and alkalis / Résistance aux acides et alcalins à forte concentration / Beständigkeit gegen Säuren und Laugen hoher Konzentration / Resistencia a los ácidos y alcalinos de alta concentración / Устойчивость к кислотам и щелочам высокой концентрации / 耐高浓度的酸和碱	A LA HA
Naturale			
 Resistenza alle macchie Stain resistance Resistance aux taches Fleckenbeständigkeit Resistencia a las manchas Устойчивость к пятнообразованию 耐沾污性	ISO 10545.14	Metodo disponibile Test method available Méthode disponible Verfügbares Verfahren Método disponible Доступный метод 可以使用的测试方法	Classe 5
 Resistenza dei colori alla luce Color resistance to light Résistance des couleurs à la lumière Lichtechtheit der Farben Resistencia de los colores a la luz Светоустойчивость цветов 颜色耐光性	DIN 51094	Nessun campione deve presentare apprezzabili variazioni di colore No sample must show noticeable color change Aucun échantillon ne doit présenter de variations de couleur visibles Keine Probe sollte nennenswerte Farbabweichungen aufweisen Ninguna muestra debe presentar variaciones apreciables de color Ни один из образцов не должен демонстрировать существенных изменений цвета 任何样品都不应出现明显的颜色变化	Conforme In conformity Conforme Erfüllt die Anforderungen Conforme Соответствует 达标
 Reazione al fuoco Reaction to fire Réaction au feu Brandverhalten Reacción al fuego Пожароопасность 对火的反应	Decisione 96/603 CE Decision 96/603 CE	Prova assente	A1 - A1_n

*** Ad eccezione dell'acido fluoridrico suoi derivati e composti**
 With the exception of hydrofluoric acid (hf) or its derivatives and compounds.
 À l'exception de l'acide fluorhydrique, de ses dérivés et de ses composés
 Mit Ausnahme der Fluorwasserstoffsäure, ihrer Derivate und Verbindungen.
 A excepción del ácido fluorhídrico, sus derivados y compuestos.
 За исключением плавиковой кислоты, ее дериватов и соединений
 其衍生物和化合物，氢氟酸除外

N.B. Per la particolarità delle lastre, si consiglia per il taglio delle stesse di girarla sul lato inferiore (retro) ed eseguire il taglio su quest'ultimo.
 N.D. Due to the special nature of the slabs, it is advisable to turn them over and carry out the cut on the back.
 N.B. En raison de la particularité des grands formats en grès cérame, il est conseillé pour leur découpe de les tourner sur le côté inférieur (rétro) et d'effectuer la découpe sur ce côté.
 Hinweis Aufgrund der Besonderheit des Materials wird empfohlen, es auf die Unterseite (Rückseite) zu drehen und auf dieser zu schneiden.
 NOTA Por la particularidad de las cerámicas formato grande, para el corte de las mismas se recomienda girarlas sobre el lado inferior (dorso) y efectuar el corte en este último.
 Примечание. В связи с особенностями плит рекомендуется для выполнения их резки повернуть плиту на нижнюю (тыльную) сторону и выполнять резку по данной стороне.
 备注由于板材的特殊性，建议切割时将它们翻转到下面（背面）并在此背面上进行切割。







CARATTERISTICHE TECNICHE | TECHNICAL CHARACTERISTICS





LUCE

Ceramica Tecnica . Technical Ceramics . Céramique Technique . Technischen Keramik . Cerámica Técnica . Механическая Керамика . 技術陶瓷

CLASSIFICAZIONE ENTE CEN SECONDO LE NORME EN - ISO GRUPPO BIA-GL EN 14411 ALL.G E ISO 13006 ALL.G

CLASSIFICATION IN ACCORDANCE WITH CEN AND EN - ISO STANDARDS - BIA-GL EN 14411 ANNEX G AND ISO 13006 ANNEX G / CLASSIFICATION CEN (COMITÉ EUROPÉEN DE NORMALISATION) SELON LES NORMES EN 14411 ANNEXE G GROUPE BIA-GL ET ISO 13006 ANNEXE G GROUPE BIA-GL / CEN-KLASSIFIZIERUNG NACH EN - ISO GRUPPE BIA-GL EN 14411 ALL.G UND ISO 13006 ALL.G / CLASIFICACIÓN COMITÉ CEN SEGÚN LAS NORMAS EN - ISO GRUPO BIA-GL EN 14411 ANEXO G E ISO 13006 ANEXO G / КЛАССИФИКАЦИЯ ЕВРОПЕЙСКОГО КОМИТЕТА ПО СТАНДАРТИЗАЦИИ CEN В СООТВЕТСТВИИ СО СТАНДАРТАМИ EN - ISO ГРУППА BIA-GL EN 14411 ПРИЛ.Г И ISO 13006 ПРИЛ.Г / 欧洲标准化委员会 (CEN) 根据BIA-GL组EN和ISO标准 EN 14411附件G 和 ISO 13006附件G 进行的分类

	PROPRIETÀ FISICO-CHIMICHE PHYSICAL-CHEMICAL PROPERTIES PROPRIÉTÉS PHYSICO-CHIMIQUES PHYSIKALISCH-CHEMISCHE EIGENSCHAFTEN PROPIEDADES FÍSICO-QUÍMICAS СВОЙСТВА ХИМИЧЕСКИМИ - ФИЗИЧЕСКИМИ 物理-化學性能	TIPO DI PROVA TYPE OF TEST NORME DU TEST TESTNORM TIPO DE PRUEBAS ВИД КОНТРОЛЯ 測試標準	VALORE PRESCRITTO REQUIRED VALUE VALEUR PRESCRITE VORGESCHRIEBENER WERT VALOR PRESCRITO РЕКОМЕНДУЕМАЯ СТОИМОСТЬ 要求值	VALORE MEDIO AVERAGE VALUE VALEUR MOYENNE MITTELWERT VALOR MEDIO СРЕДНИЕ ЗНАЧЕНИЯ 均值
	Dimensioni Sizes Dimensions Abmessungen Dimensiones Форматы 尺寸	ISO 10545.2	Lunghezza e larghezza / Length and width / Longueur et largeur Länge und breite / Largura y anchura / Длина и ширина / 長度和寬度 Spessore / Thickness / Epaisseur / Stärke / Espesor / Толщина / 厚度 Rettilineità spigoli / Warpage of edges / Rectitude des arêtes Kantengeradheit / Rectilíneidad cantos / Прямолинейность сторон / 緣 性度 Ortogonalità / Wedging / Orthogonalité Rechtwinkligkeit / Ortogonalidad / Ортогональности / 垂直 度 Planarità / Warpage / Planéité Ebenflächigkeit / Planitud / Плоскостности / 翹曲	± 0,6% ± 0,1% ± 5 % ± 0,1% ± 0,5% ± 0,1% ± 0,5% ± 0,2%
	Assorbimento d'acqua Water absorption Absorption d'eau Wasseraufnahme Absorción de agua Водопоглощение 吸水性	ISO 10545.3	$E \leq 0,5\%$	$\leq 0,1\%$
	Modulo di rottura (R) Modulus of rupture (R) Module de rupture (R) Bruchmodul (R) Módulo de rotura (R) Прочность на изгиб (R) 斷裂模組 (R)	ISO 10545.4	$R \geq 35 \text{ N/mm}^2$	49 N/mm ²
	Resistenza all'abrasione Resistance to abrasion Résistance à l'abrasion Abriebhärte Resistencia a la abrasión Износостойчивость 抗磨損性	ISO 10545.7	Secondo i dati del produttore According to the manufacturer's data Selon les données du producteur Gemäß der Angaben des Herstellers De acuerdo con los datos del fabricante В соответствии с данными изготовителя 根據製造商信息	COLOR PEARL BLU BLACK GREY GOLD SILVER PEI PEI 4 PEI 2 PEI 2 PEI 2 PEI 2 PEI 2
	Coefficiente di dilatazione termica lineare Coefficient of linear thermal expansion Coefficient de dilatation thermique lineaire Wärmeausdehnungskoeffizient Coeficiente de dilatación térmica lineal Коэффициент теплового расширения 線性熱膨脹係數	ISO 10545.8	Metodo disponibile Test method available Méthode disponible Verfügbares verfahren Método disponible Доступный метод 可以使用的測試方法	$6,5 \times 10^{-6} \text{ } ^\circ\text{C}^{-1}$
	Resistenza agli sbalzi termici Resistance to thermal shock Résistance aux variations thermiques Temperaturwechselbeständigkeit Resistencia a los cambios de temperatura Устойчивость к резким перепадам температур 抗熱衝擊性	ISO 10545.9	Metodo disponibile Test method available Méthode disponible Verfügbares verfahren Método disponible Доступный метод 可以使用的測試方法	Resistenti Résistants Widerstandsfähig Resistentes Устойчивые 耐抗
	Resistenza al gelo Frost resistance Résistance au gel Frostbeständigkeit Resistencia a las heladas Морозостойчивость 耐霜性	ISO 10545.12	Non devono presentare rotture o alterazioni apprezzabili della superficie Must not produce noticeable alteration to surface Ne doivent pas présenter des ruptures ou altérations trop importantes de la surface Oberflächen dürfen keinen bruch oder schaden aufweisen No deben presentar roturas o alteraciones apreciables de la superficie На поверхности не должно быть заметных повреждений или изменений 瓷磚表面必須無裂紋或顯著改變	Conforme In conformity Conforme Erfüllt die Anforderungen Conforme Соответствует 达标

PROPRIETÀ FISICO-CHIMICHE PHYSICAL-CHEMICAL PROPERTIES PROPRIÉTÉS PHYSICO-CHIMIQUES PHYSIKALISCH-CHEMISCHE EIGENSCHAFTEN PROPIEDADES FÍSICO-QUÍMICAS СВОЙСТВА ХИМИЧЕСКИМИ - ФИЗИЧЕСКИМИ 物理-化學性能	TIPO DI PROVA TYPE OF TEST NORME DU TEST TESTNORM TIPO DE PRUEBAS ВИД КОНТРОЛЯ 測試標準	VALORE PRESCRITTO REQUIRED VALUE VALEUR PRESCRITE VORGESCHRIEBENER WERT VALOR PRESCRITO РЕКОМЕНДУЕМАЯ СТОИМОСТЬ 要求值	VALORE MEDIO AVERAGE VALUE VALEUR MOYENNE MITTELWERT VALOR MEDIO СРЕДНИЕ ЗНАЧЕНИЯ 均值	PEARL BLU BLACK GREY	GOLD SILVER
 Resistenza all'attacco chimico* Chemical resistance* Résistance aux produits chimiques* Chemikalienfestigkeit* Resistencia a los productos químicos* Химическая устойчивость* 耐化學性*	ISO 10545.13	Resistenza ai prodotti chimici per uso domestico e additivi per piscina (min. CLASSE B) / Resistance to household chemicals and swimming pool additives (min. CLASS B) / Résistance aux produits chimiques à usage domestique et aux additifs pour piscines (min. CLASSE B) / Beständigkeit gegen Haushaltschemikalien und Schwimmbadzusätze (mind. KLASSE B) / Resistencia a los productos químicos de uso doméstico y aditivos para piscinas (mín. CLASE B) / Устойчивость к бытовой химии и добавкам для бассейнов (мин. КЛАСС B) / 耐家用化学品和游泳池添加剂 (最低B级)	A	A	
		Resistenza agli acidi ed alcalini a bassa concentrazione / Resistance to low concentration acids and alkalis / Résistance aux acides et alcalins à faible concentration / Beständigkeit gegen Säuren und Laugen niedriger Konzentration / Resistencia a los ácidos y alcalinos de baja concentración / Устойчивость к кислотам и щелочам низкой концентрации / 耐低浓度的酸和碱	LA	LC	
		Resistenza agli acidi ed alcalini ad alta concentrazione / Resistance to high concentration acids and alkalis / Résistance aux acides et alcalins à forte concentration / Beständigkeit gegen Säuren und Laugen hoher Konzentration / Resistencia a los ácidos y alcalinos de alta concentración / Устойчивость к кислотам и щелочам высокой концентрации / 耐高浓度的酸和碱	HA	HC	
 Resistenza alle macchie Stain resistance Resistance aux taches Fleckenbeständigkeit Resistencia a las manchas Устойчивость к пятнообразованию 耐沾污性	ISO 10545.14	CLASSE 3 min.	GOLD - SILVER = CLASS 3 PEARL - BLU = CLASS 5 BLACK - GREY = CLASS 5		
 Resistenza dei colori alla luce Color resistance to light Résistance des couleurs à la lumière Lichtechtheit der Farben Resistencia de los colores a la luz Светоустойчивость цветов 颜色耐光性	DIN 51094	Nessun campione deve presentare apprezzabili variazioni di colore No sample must show noticeable color change Aucun échantillon ne doit présenter de variations de couleur visibles Keine Probe sollte nennenswerte Farbabweichungen aufweisen Ninguna muestra debe presentar variaciones apreciables de color Ни один из образцов не должен демонстрировать существенных изменений цвета 任何样品都不应出现明显的颜色变化	Campioni inalterati in brillantezza e colore No change in brightness or color Brilliance et couleur des échantillons inaltérées Unveränderte Muster in Helligkeit und Farbe Muestras inalteradas en brillantez y color Яркость и цвет образцов не изменился 亮度和颜色不变的样品		
 Reazione al fuoco Reaction to fire Réaction au feu Brandverhalten Reacción al fuego Пожароопасность 对火的反应	Decisione 96/603 CE Decision 96/603 CE	Prova assente	A1 - A1 _n		

* **Ad eccezione dell'acido fluoridrico suoi derivati e composti**
 With the exception of hydrofluoric acid (Hf) or its derivatives and compounds.
 À l'exception de l'acide fluorhydrique, de ses dérivés et de ses composés
 Mit Ausnahme der Fluorwasserstoffsäure, ihrer Derivate und Verbindungen.
 A excepción del ácido fluorhídrico, sus derivados y compuestos.
 За исключением плавиковой кислоты, ее дериватов и соединений
 其衍生物和化合物，氢氟酸除外

N.B. Per la particolarità delle lastre, si consiglia per il taglio delle stesse di girarla sul lato inferiore (retro) ed eseguire il taglio su quest'ultimo.
 N.D. Due to the special nature of the slabs, it is advisable to turn them over and carry out the cut on the back.
 N.B. En raison de la particularité des grands formats en grès cérame, il est conseillé pour leur découpe de les tourner sur le côté inférieur (rétro) et d'effectuer la découpe sur ce côté.
 Hinweis Aufgrund der Besonderheit des Materials wird empfohlen, es auf die Unterseite (Rückseite) zu drehen und auf dieser zu schneiden.
 NOTA Por la particularidad de las cerámicas formato grande, para el corte de las mismas se recomienda girarlas sobre el lado inferior (dorso) y efectuar el corte en este último.
 Примечание. В связи с особенностями плит рекомендуется для выполнения их резки повернуть плиту на нижнюю (тыльную) сторону и выполнять резку по данной стороне.
 备注由于板材的特殊性，建议切割时将它们翻转到下面（背面）并在此背面上进行切割。

CERTIFICAZIONI | CERTIFICATIONS

Certificazioni di sistema . System certification . Système de certification . Zertifizierung
Certificación de sistema . Сертификация систем . 体系认证



Sistema di gestione ambientale.

Certificazione ISO 14001 per il proprio Sistema di Gestione Ambientale, che attesta la validità delle misure adottate dall'azienda per salvaguardare l'ambiente interno ed esterno. Con questa certificazione la nostra azienda conferma il suo impegno nell'assicurare il rispetto delle leggi relative all'ambiente e nel gestire, preservare e ove possibile diminuire, l'utilizzo di risorse naturali e riducendo al minimo l'inquinamento.

Certified environmental management system.

ISO 14001 certification for its Environmental Management System, validating the company's measures to protect the environment both in-house and externally. With this certification our company confirms its dedication to conform to environmental and safety regulations and to manage, preserve and, when possible, cut down on the use of natural resources, reducing pollution.

Gestion environnementale certifiée.

Certification ISO 14001 pour son Système de Gestion Environnementale, qui reconnaît la validité des mesures adoptées par l'entreprise pour préserver l'environnement dans ses propres installations et à l'extérieur. Grâce à cette certification, confirme son engagement pour assurer le respect des lois relatives à l'environnement et à la sécurité et à gérer, préserver et dans la mesure du possible à réduire l'utilisation de ressources naturelles et à prévenir ou réduire au minimum la pollution.

Umweltschutzsystem zertifiziert.

Zertifikat ISO 14001 für das unternehmenseigene Umweltmanagement-System, mit dem die Gültigkeit der vom Unternehmen für den Umweltschutz ergriffenen Maßnahmen innerhalb und außerhalb des Werks bescheinigt wird. Mit diesem Zertifikat bekräftigt das Unternehmen sein Bestreben zur Einhaltung der Umwelt- und Sicherheitsgesetze. Außerdem wird versucht, den Einsatz der natürlichen Ressourcen stets auf dem gleichen Stand zu halten und diesen sofern möglich zu verringern. Dazu wird angestrebt, die die Umwelt zu schonen und die Belastung auf ein Minimum zu reduzieren.



Sistema di gestione qualità.

Certificazione ISO 9001 per la gestione del sistema di Qualità aziendale. La certificazione, valida a livello internazionale, riguarda l'intera gestione aziendale, dalla ricerca e sviluppo alla produzione, dalla distribuzione all'assistenza al cliente. Questo schema certifica che l'azienda ha implementato un sistema di controllo della qualità aziendale.

Certified quality system.

ISO 9001 certification for management of its company quality system. This certification, valid at the international level, concerns the entire company management system, from research and development to production, and from distribution to customer service. This system certifies that the company has implemented an internal quality management system.

Système qualité certifiée.

Certification ISO 9001 pour la gestion du système Qualité de l'entreprise. La certification, valable au niveau international, concerne tout le système de l'usine, de la recherche et développement à la production, à la distribution et à l'assistance au client. Ce schéma certifie que l'entreprise a mis en œuvre un système de contrôle de la qualité de l'entreprise.

Qualitätssystem zertifiziert.

Zertifikat ISO 9001 für die Verwaltung des unternehmenseigenen Qualitätsmanagementsystems. Diese international anerkannte Zertifizierung betrifft die gesamte Unternehmensführung, von Forschung und Entwicklung, über die Produktion bis hin zu Vertrieb und Kundendienst. Hiermit wird bezeugt, dass das Unternehmen die Anforderungen des Qualitätsmanagementsystems in Bezug auf die Produktionsqualität erfüllt.

Sistema de gestión ambiental.

Certificación ISO 14001 para su Sistema de Gestión Ambiental, que da fe de la validez de las medidas adoptadas por la empresa para salvaguardar el entorno interno y externo.

Con esta certificación, nuestra empresa confirma su compromiso de garantizar el cumplimiento de las leyes relacionadas con el medio ambiente y de gestionar, conservar y reducir, en lo posible, el uso de los recursos naturales, minimizando la contaminación.

Система экологического менеджмента

Сертификат ISO 14001 системы экологического менеджмента компании, подтверждающий действенность мер, принимаемых ею для защиты окружающей среды как на территории компании, так и вне ее. Этот сертификат служит подтверждением приверженности нашей компании соблюдению законов в области охраны окружающей среды и политике оптимального управления природными ресурсами, их охраны, сокращению их расходования там, где это возможно, и минимизации загрязнения.

环境管理体系。

ISO 14001 企业环境管理体系认证旨在肯定企业内制与外部环境监督措施的有效性。通过认证，本公司确认了自身在遵守环境相关法规，管理、保持、尽量减少使用自然资源，尽可能降低污染方面所做的努力。

Sistema de gestión de calidad.

Certificación ISO 9001 para la gestión del sistema de calidad corporativa. La certificación, con validez internacional, abarca toda la gestión empresarial, desde la investigación y desarrollo hasta la producción, desde la distribución hasta la atención al cliente. Este esquema certifica que la empresa ha implementado un sistema de control de calidad corporativa.

Система управления качеством.

Сертификат ISO 9001 системы управления качеством продукции компании. Этот сертификат, действительный на международном уровне, относится ко всей системе корпоративного менеджмента, от НИОКР и до производства, сбыта и технической поддержки потребителей. Данный сертификат удостоверяет, что компания внедрила у себя систему управления качеством.

质量管理体系。

ISO 9001 认证以企业质量管理体系管理为主体。该认证受国际认可，关乎整条企业管理体系，包括产品研发、销售及客服等各个环节。证书证明本公司已启用企业质量监督体系。



Certificazione ISO 45001 proteggere la sicurezza dei lavoratori e rispettare gli adempimenti di legge, è una delle nostre principali preoccupazioni. La ISO 45001 è uno standard internazionale, mirato proprio alla gestione del rischio, supportando la definizione di politiche e obiettivi per la sicurezza, consentendone un migliore controllo attraverso uno schema basato su due concetti fondamentali: il miglioramento continuo e la conformità agli adempimenti di legge.

Certification ISO 45001 protecting workers' health and safety and compliance with all legal requirements, is one of our key concerns. ISO 45001 is an international standard aimed at risk management, supporting the establishment of policies and objectives relating to safety, allowing better health and safety management through a system based on two key concepts: continual improvement and conformity with legal requirements.

Certification ISO 45001 : protéger la sécurité des travailleurs et respecter les dispositions légales est l'une de nos principales préoccupations. La certification ISO 45001 est une norme internationale, visant justement à gérer le risque, en soutenant la définition de politiques et d'objectifs pour la sécurité, afin de mieux la contrôler par le biais d'un schéma basé sur deux concepts fondamentaux : l'amélioration continue et la conformité aux dispositions légales.

ISO 45001 Zertifizierung: Die Wahrung der Sicherheit der Mitarbeiter und die Einhaltung der gesetzlichen Vorschriften gehören zu unseren wichtigsten Anliegen. ISO 45001 ist ein internationaler Standard, der sich auf das Risikomanagement konzentriert, die Definition der Sicherheitsrichtlinien und -ziele unterstützt und anhand eines auf zwei grundlegenden Konzepten basierenden Systems eine bessere Kontrolle ermöglicht: die kontinuierliche Verbesserung und die Einhaltung der gesetzlichen Vorschriften.

Certificación ISO 45001, proteger la seguridad de los trabajadores y cumplir con los requisitos legales es una de nuestras principales preocupaciones. La ISO 45001 es un estándar internacional, que se centra precisamente en la gestión de riesgos, apoyando la definición de políticas y objetivos para la seguridad, lo que permite un mejor control a través de un esquema basado en dos conceptos fundamentales: la mejora continua y el cumplimiento de los requisitos legales.

Сертификат ISO 45001: обеспечение безопасности труда и соблюдение законодательства является одной из наших главных забот. ISO 45001 представляет собой международный стандарт, который как раз направлен на обеспечение надлежащего менеджмента рисков и помогает компаниям устанавливать цели и направления политики в области безопасности, обеспечивая лучший контроль с помощью схемы, основанной на двух фундаментальных концепциях: постоянное совершенствование и соответствие требованиям законодательства.

ISO 45001 认证: 保障工作人员安全, 尊重法律规定, 这是我们的主要关注点之一。ISO 45001 是国际风险管理认证, 旨在帮助企业制定安全政策与目标, 通过以两大关键理念——不断优化与守法合规——为基础的框架模式, 支持企业实现安全管理优化。



Certificazione ISO 50001 sistemi di gestione dell'energia: standard internazionale per le aziende che vogliono perseguire una corretta gestione dell'energia, (migliorando l'efficienza energetica) e conseguentemente delle emissioni dei gas serra, dando dimostrazione di rispetto delle risorse naturali.

Certification ISO 50001 for energy management systems: an international standard for companies that wish to pursue proper energy management, (improving energy efficiency) and consequently reducing greenhouse gas emissions, showing their respect for natural resources.

Certification ISO 50001 systèmes de gestion de l'énergie : norme internationale pour les entreprises qui veulent poursuivre une gestion correcte de l'énergie, (en améliorant l'efficacité énergétique) et par conséquent des émissions de gaz de serre, en respectant les ressources naturelles.

ISO 50001 Zertifizierung für Energieverwaltungssysteme: Internationaler Standard für Unternehmen, die großen Wert auf eine korrekte Energienutzung (mit verbesserter Energieeffizienz) legen und somit eine Verringerung der Treibhausgasemission anstreben. Dadurch wird bewiesen, wie wichtig der schonende Einsatz der Ressourcen für das Unternehmen ist.

Certificación ISO 50001 sistemas de gestión energética: el estándar internacional para las empresas que quieren alcanzar una correcta gestión de la energía (mejorando la eficiencia energética) y por lo tanto de las emisiones de gases de efecto invernadero, lo que demuestra un respeto por los recursos naturales.

Сертификат ISO 50001 "Системы энергетического менеджмента": международный стандарт, предназначенный для компаний, которые хотят осуществлять правильный энергетический менеджмент (путем повышения энергоэффективности) и, следовательно, лучше контролировать эмиссию парниковых газов с целью охраны природных ресурсов.

ISO 50001 能源管理体系认证: 专为以遵循正确能源管理方式 (提高能源效率)、控制温室气体排放、尊重自然资源为目标的企业制定的国际标准。



Iscrizione al Registro EMAS, uno degli strumenti con cui la Comunità Europea interviene per la tutela dell'ambiente, allo scopo di realizzare uno sviluppo economico sostenibile, mettendo in rilievo il ruolo e la responsabilità delle imprese. La nostra Azienda ha quindi deciso di aderire al programma EMAS per perseguire obiettivi di miglioramento costante della propria efficienza ambientale e di trasparenza nei confronti dell'opinione pubblica.

Registration with EMAS, a European Community tool for protecting the environment, in order to create sustainable economic development, highlighting the role and responsibilities of companies. Our Company thus decided to sign up to the EMAS scheme in order to pursue its objectives of continual improvement of its environmental efficiency and transparency in relation to public opinion.

Inscription au Registre EMAS, un des outils avec lesquels la Communauté européenne intervient pour protéger l'environnement, dans le but de réaliser un développement économique durable, en mettant en évidence le rôle et les responsabilités des entreprises. Notre Entreprise a donc décidé d'adhérer au programme EMAS pour poursuivre des objectifs d'amélioration constante de son efficacité environnementale et de transparence vis-à-vis de l'opinion publique.

Anmeldung beim EMAS-Register, eines der von der EG benutzten Instrumente, um die Unternehmen dazu zu verpflichten, alle einschlägigen Umweltrechtsvorschriften zu erfüllen und einen Prozess der kontinuierlichen Verbesserung der eigenen Umweltleistung zu organisieren. Unser Unternehmen hat beschlossen, sich zu registrieren und am Programm von EMAS teilzunehmen, um so einen nachhaltigen Umweltschutz und maximale Aufrichtigkeit gegenüber der öffentlichen Meinung zu gewährleisten.

Inscripción en el Registro EMAS, una de las herramientas con las que actúa la Unión Europea para proteger el medio ambiente, con el fin de lograr un desarrollo económico sostenible, haciendo hincapié en el papel y la responsabilidad de las empresas. Nuestra empresa ha decidido unirse al programa EMAS para alcanzar los objetivos de mejora continua de su eficacia medioambiental y de transparencia con respecto a la opinión pública.

Включение в Реестр EMAS (Схемы экологического менеджмента и аудита) - одного из инструментов, используемых Европейским Союзом для защиты окружающей среды с целью усиления роли и ответственности компаний в обеспечении устойчивого экономического развития. Наша компания приняла решение присоединиться к программе EMAS с целью постоянного улучшения своей экологической эффективности и обеспечения прозрачности своей деятельности для широкой общественности.

EMAS 注册, 欧盟环保干预手段之一, 旨在提升企业环保意识与责任感, 实现可持续发展。本公司决定参与 EMAS 项目, 努力实现自身环境效率的不断优化, 同时提升与公共关系透明度。

CERTIFICAZIONI | CERTIFICATIONS

Certificazioni di sostenibilità . Certification for sustainability . Certifications de durabilité . Zertifizierung der Nachhaltigkeit
Certificación de sostenibilidad . Сертификаты устойчивости . 可持续认证



GREEN BUILDING COUNCIL ITALIA (GranitiFiandre è socio)

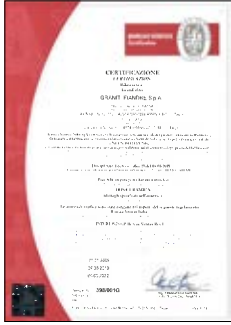

CERTIFICAZIONE LEED: già diffusa ed attiva in oltre 40 Paesi, il sistema di certificazione LEED (Leadership in Energy and Environmental Design) valuta ed attesta la sostenibilità ambientale, sociale ed economica degli edifici considerati nel loro complesso. Secondo i criteri di classificazione LEED, i materiali da costruzione con elevata ecosostenibilità contribuiscono all'ottenimento di crediti elevando il punteggio dell'edificio. Si certifica che le lastre Iris Ceramica presentate in questo strumento contengono una percentuale di impasto riciclato (pre consumer) superiore al 40% : garantiscono quindi i più alti punteggi secondo il sistema LEED.

CERTIFICAZIONE BREEAM: è tra i più diffusi standard al mondo ed è volto a misurare

l'impatto ambientale degli edifici mediante l'applicazione di specifici criteri di valutazione della sostenibilità della costruzione. Il sistema di assegnazione del punteggio prevede tipologie di certificazione fissati da rigorosi parametri tecnici e di controllo qualità basati sulle più recenti tecnologie e conoscenze disponibili.

LEED CERTIFICATION: currently widespread and used in over 40 countries, the certification system LEED (Leadership in Energy and Environmental Design) evaluates and certifies social and economic environmental sustainability of buildings considered as a whole. According to the classification criteria of LEED, building materials having a high environmental sustainability contribute to obtaining credits thus increasing the building's rating. We certify that the Iris Ceramica tiles in question contain more than 40% (pre-consumer) recycled material: therefore they guarantee the highest LEED ratings.

BREEAM CERTIFICATION: it is the most widespread standard in the world and it is designed to measure the environmental impact of buildings by applying specific criteria for assessing the sustainability of the construction. The rating system requires types of certification determined by strict technical parameters and quality control which in turn are based on the most recent technology and knowledge available.

CERTIFICATION LEED: Déjà présent et actif dans plus de 40 Pays, le système de certification LEED (Leadership in Energy and Environmental Design) évalue et certifie la compatibilité environnementale, sociale et économique des bâtiments dans leur ensemble. Conformément aux critères de classification LEED, les matériaux de construction à éco-durabilité élevée favorisent l'obtention de crédits en faisant monter la cote du bâtiment. Les plaques carrelages Iris Ceramica présentées dans ce document contiennent un pourcentage de gâchage recyclé (pré-consommateur) de plus de 40%: elles obtiennent donc les scores les plus élevés selon le système LEED.

CERTIFICATION BREEAM: C'est l'une des normes les plus répandues au monde et elle permet de mesurer l'impact environnemental des bâtiments selon des critères précis d'évaluation de la durabilité de la construction. Le système d'attribution du score prévoit des types de certification établis selon des paramètres techniques rigoureux et des contrôles qualité basés sur technologies et les connaissances disponibles les plus récentes.

LEED-ZERTIFIZIERUNGEN: Das bereits in mehr als 40 Ländern präsente und aktive Zertifizierungssystem LEED (Leadership in Energy and Environmental Design) prüft und bestätigt die umweltfreundliche, soziale und ökonomische Nachhaltigkeit der Bauten in ihrer Gesamtheit. Den Klassifizierungskriterien von LEED entsprechend tragen hochrangig ökonachhaltige Baumaterialien dazu bei, Pluspunkte für das Gebäude zu sammeln. Es wird bestätigt, dass die in diesem Instrument vorgelegten Iris Ceramica-Platten einen Prozentsatz von mehr als 40 % an wiederverwerteter Mischung (pre-consumer) enthalten: Sie gewährleisten also nach dem LEED-System die höchsten Punktezahlen.

BREEAM-ZERTIFIZIERUNG: Sie gehört zu den weltweit am meisten verbreiteten Standards und dient dazu, die Umweltbelastung der Gebäude mit speziellen Beurteilungskriterien der Nachhaltigkeit des Baus zu bemessen. Die Zuerkennung der Punktebewertung sieht Zertifizierungen vor, die nach strengen, auf den neuesten Technologien und Erkenntnissen ausbauenden Maßstäben von Technik und Qualitätskontrolle festgelegt sind.

CERTIFICACIÓN LEED: ya generalizada y activa en más de 40 países, el sistema de certificación LEED (Leadership in Energy and Environmental Design) evalúa y certifica la sostenibilidad ambiental, social y económica de los edificios considerados en su conjunto. De acuerdo con los criterios de clasificación LEED, los materiales de construcción con alta sostenibilidad ecológica contribuyen a la obtención de créditos, elevando la calificación del edificio. Se certifica que las baldosas Iris Ceramica que aquí se presentan contienen un porcentaje de material reciclado (pre-consumo) mayor que el 40%: por lo tanto, garantizan las calificaciones más altas de acuerdo con el sistema LEED.

CERTIFICACIÓN BREEAM: es el estándar más extendido en el mundo y está destinado a medir el impacto ambiental de los edificios mediante la aplicación de criterios de evaluación específicos de la sostenibilidad del edificio. El sistema de asignación de la calificación incluye tipos de certificación establecidos por estrictos parámetros técnicos y de control de calidad basados en las últimas tecnologías y conocimientos disponibles.

Сертификат LEED: применяющаяся уже более чем в 40 странах рейтинговая система LEED (Leadership in Energy and Environmental Design - Лидерство в энергетическом и экологическом проектировании) служит для оценки и аттестации экологической, социальной и экономической устойчивости зданий, рассматриваемых во всей совокупности их характеристик. В соответствии с классификационными критериями системы LEED строительные материалы, которые обладают высокой экологической устойчивостью, способствуют получению баллов, повышающих рейтинг здания. Данный сертификат подтверждает, что перечисленные в нем керамические плиты производства компании Iris Ceramica более чем на 40 % состоят из вторично переработанного сырья (категории «до потребителя»): следовательно, они дают дополнительные баллы по системе LEED.

Сертификат по стандарту BREEAM: данный стандарт является одним из наиболее широко применяемых в мире; он направлен на измерение воздействия зданий на окружающую среду с использованием специальных критериев, оценивающих экологическую устойчивость сооружений. Система присуждения сертификационных баллов основана на строгих критериях, характеризующих технические параметры и качество, которые разработаны на основе новейших технологий и знаний.

LEED 认证: LEED (领先能源与环境设计) 体系认证已在逾40个国家得到普及, 致力于评定、认证建筑整体的环境、社会与经济可持续性。根据 LEED 等级评定指标, 使用具有卓越环境可持续性的建筑材料可令建筑获得较高的评分。在此证明, 上述 Iris Ceramica 瓷砖含有超过40%的(消费前)回收材料, 因此能保证 LEED 体系最高评分。

BREEAM 认证: 国际最普及的评定标准之一, 旨在通过建设可持续性特定指标, 评估建筑对环境的影响。根据评分体系, 欲获得认证, 需通过多项基于最新科技与知识, 遵循严苛技术与质量检测标准的认证程序。

Per maggiori informazioni

For more info

Pour plus d'informations

Für mehr Information

Para más información

Для получения дополнительной информации

更多信息



Marchio CE-DoP . CE-DoP mark . Marque CE-DoP
 CE-DoP Zeichen . Marca CE-DoP
 Маркировка CE-DoP . CE-DoP 商标

CE - DoP

Indica che i prodotti Iris Ceramica sono conformi a quanto richiesto dal regolamento UE n. 305/2011, in particolare ai requisiti di protezione e sicurezza per il consumatore e che perciò possono liberamente circolare all'interno del Mercato Comune. Per visualizzare le dichiarazioni di prestazioni dei prodotti Iris Ceramica, consultare il sito <http://marcature-ce.irisgroup.it>

Indicates that Iris Ceramica products are in conformity with the requirements of Regulation (EU) N°. 305/2011, in particular the protection and safety requirements for consumers and that, consequently, they are granted free movement within the Common Market. To view the declarations of performance of Iris Ceramica products, see the website <http://marcature-ce.irisgroup.it>

Indique que les produits Iris Ceramica sont conformes aux exigences du règlement UE n° 305/2011, en particulier aux exigences de protection et de sécurité pour le consommateur et qu'ils peuvent donc librement circuler au sein du Marché Commun. Pour visualiser les déclarations de performances des produits Iris Ceramica, consulter le site <http://marcature-ce.irisgroup.it>

Dieses Symbol bestätigt, dass die Produkte von Iris Ceramica die Anforderungen des EG-Reglements Nr. 305/2011 insbesondere in Bezug auf Verbraucherschutz- und Sicherheit voll erfüllen und somit auf dem Europäischen Binnenmarkt frei vertrieben werden dürfen. Einsicht in die Leistungserklärungen der Produkte von Iris Ceramica erhalten Sie über die Webseite <http://marcature-ce.irisgroup.it>

Indica que los productos Iris Ceramica cumplen con los requisitos del Reglamento de la UE n.º 305/2011 y, en particular, con los requisitos de protección y seguridad para el consumidor y que, por lo tanto, pueden circular libremente por el Mercado Común. Para ver las declaraciones de rendimiento de los productos Iris Ceramica, visite la web <http://marcature-ce.irisgroup.it>

Указывает, что продукция Iris Ceramica соответствует положениям Регламента ЕС № 305/2011, в частности, требованиям в отношении защиты и безопасности потребителя и, следовательно, может находиться в свободном обращении на рынке Европейского Союза. Чтобы ознакомиться с декларациями, содержащими технические характеристики продукции компании Iris Ceramica, посетите сайт <http://marcature-ce.irisgroup.it>

表明 Iris Ceramica 产品符合欧盟第305/2011规定，完全满足消费者安全与保护要求，可在欧洲统一市场内自由流通。欲浏览 Iris Ceramica 产品性能声明，请访问 <http://marcature-ce.irisgroup.it>



CERTIFICAZIONE CRADLE TO CRADLE CERTIFIED® SILVER
 Cradle to Cradle Certified® è uno degli standard globali più ambiziosi per la progettazione e la realizzazione di prodotti sicuri, circolari e responsabili.

CRADLE TO CRADLE CERTIFIED® SILVER
 Cradle to Cradle Certified® is one of the most ambitious global standards for the design and production of safe, circular and responsible products.

LA CERTIFICATION CRADLE TO CRADLE® SILVER

Cradle to Cradle Certified® est l'un des standards internationaux les plus ambitieux pour la conception et la réalisation de produits sûrs, circulaires et responsables.

CRADLE TO CRADLE® SILVER-ZERTIFIZIERUNG

Cradle to Cradle Certified® ist einer der anspruchsvollsten globalen Standards für das Design und die Herstellung von sicheren, kreislauffähigen und verantwortungsvollen Produkten.

CERTIFICACIÓN CRADLE TO CRADLE CERTIFIED® SILVER

Cradle to Cradle Certified® es uno de los estándares globales más ambiciosos para el diseño y la realización de productos seguros, circulares y responsables.

СЕРТИФИКАЦИЯ CRADLE TO CRADLE CERTIFIED® SILVER

Cradle to Cradle Certified® — один из самых амбициозных мировых стандартов в сфере проектирования и производства надёжной продукции, отвечающей требованиям повторного использования и социальной ответственности.

“摇篮到摇篮”银质认证

摇篮到摇篮认证 (Cradle to Cradle Certified®) 是安全、可循环、负责任产品设计和生产领域最具雄心壮志的全球标准之一。

Certificazioni di prodotto . Product certifications
 Certifications de produit . Produktprüfberichte
 Certificaciones de producto . Сертификаты на продукцию . 产品认证

Certificazioni rilasciate per i materiali Iris Ceramica dai seguenti organismi ufficiali.

Certifications issued for Iris Ceramica materials by the following official bodies.

Certifications délivrées pour les matériaux Iris Ceramica par les organismes officiels suivants.

Diese prüfberichte sind für die Materialien Iris Ceramica von den folgenden öffentlichen Behörden ausgestellt worden.

Certificaciones emitidas para los materiales Iris Ceramica por los siguientes organismos oficiales.

Сертификаты на материалы Iris Ceramica, выданные указанными ниже официальными органами.

Iris Ceramica 材料获得以下官方机构认证。

U.S.A.



American Society for Testing and Materials

FRANCE



CARREAUX CERAMIQUES POUR REVÊTEMENTS DE SOL
 La liste à jour des matériaux Iris Ceramica certifiés UPEC est disponible sur le site internet www.cstb.fr



放射性水平A类
 See official listing

EPD®

See official listing
www.environdec.com



<https://spot.ulprospector.com/en/na/BuiltEnvironment>

POLAND
www.icimb.pl



Informazioni tecniche aggiuntive

Tutti i formati sono nominali. Iris Ceramica si riserva la facoltà di modificare in qualunque momento le informazioni e le caratteristiche illustrate in questo catalogo, che non sono comunque da ritenere legalmente vincolanti. I colori e le caratteristiche estetiche dei prodotti sono quanto più possibile vicini a quelle reali, nei limiti consentiti dai processi di stampa.

Rivestimenti

Ceramica con supporto di pasta rossa smaltata, classificabili nel gruppo BIII - GL secondo la norma EN 14411. Ottenuta con pressatura a secco di miscele naturali (quarzi, feldspati, argille e caolini) arricchite superficialmente da miscele di silice, carbonati e ossidi resi meccanicamente resistenti attraverso fusione in corpo unico mediante un processo di monocottura ad elevate temperature.

Pavimenti

Lastre in porcellanato classificabili secondo le norme EN 14411 e ISO 13006 gruppo Bla GL, aventi le caratteristiche tecniche (valori medi) indicate nel presente strumento e misurate presso i nostri laboratori, o laboratori esterni qualificati.

Iris Ceramica, seguendo il regolamento consigliato - UNI, CEN/TR 13548, paragrafo 6.4.2 "Fughe (giunti tra piastrelle)", suggerisce pose con fughe minimo di 2 mm. Iris Ceramica: tutti i diritti riservati. Ogni riproduzione totale o parziale dei contenuti di questo catalogo, sia di testo sia di immagine, è vietata e sarà perseguita a termini di legge.

N.B: I valori di resistenza allo scivolamento, coefficiente di attrito statico o dinamico, riportati sul catalogo sono da ritenersi puramente indicativi e non vincolanti. Ogni eventuale specifica necessità dovrà essere da noi confermata al momento dell'ordine e comunque sempre prima della posa.

IRIS si riserva di apportare modifiche senza preavviso ai prodotti, declinando ogni responsabilità per danni diretti o indiretti da eventuali modifiche.

Additional technical information

All sizes are nominal. Any information and specifications provided by Iris Ceramica in this catalogue is not binding and is subject to change without notice. The colours and appearance of products illustrated aim to be as true as possible within the limitations of printing processes.

Wall tiles

Glazed red body wall tile, classified in the BIII-GL group according to European standard EN 14411. Made by dry-pressing a mixture of natural raw materials (quartz, feldspars, clay and kaolin) enriched on the surface with a mixture of silica, carbonates and oxides, made more hard-wearing by means of a single-firing fusion process using very high temperatures.

Floor tiles

Porcelain slabs classified as group Bla GL according to EN 14411 and ISO 13006 standards, whose technical specifications (average values) are given in this document as measured in our laboratories or by authorised independent laboratories.

Iris Ceramica recommends leaving a minimum gap of 2mm / 0.08" between tiles according to recommended standards - UNI, CEN/TR 13548, paragraph 6.4.2 "Gaps between tiles". Iris Ceramica: all rights reserved. Total or partial reproduction of the text or illustrations in this catalogue is prohibited and prosecution will be pursued.

NB: Slip resistance values, coefficient of static or dynamic friction, in the catalog are purely indicative and not binding. Any specific requirements must be confirmed by us at the time of ordering and in any case before installation.

IRIS keeps the right to change all the mentioned items without notice and declining any responsibility for direct or indirect damage caused from these changes.

Info techniques supplémentaires

Tous les formats sont nominaux. Iris Ceramica se réserve le droit de modifier, à tous moments, les informations et les caractéristiques figurant dans ce catalogue, lesquelles n'engagent pas le fabricant sur le plan juridique. Les couleurs et les caractéristiques esthétiques des produits respectent, dans la mesure du possible, celles réelles dans les limites permises par les procédés d'impression.

Revêtements

Céramique sur support en pâte rouge émaillée, classable dans le groupe BIII-GL selon la norme en 14411. Elle est obtenue par pressage à sec de mélanges naturels (quartz, feldspaths, argiles et kaolins), enrichis en surface par des mélanges de silice, carbonates et oxydes rendus résistants au niveau mécanique par la fusion dans un corps unique à travers un processus de monocuisson à des températures élevées.

Sols

Plaques en cérame pouvant être classées selon les normes EN 14411 et ISO 13006 groupe Bla GL, présentant les caractéristiques techniques (valeurs moyennes) indiquées dans le présent instrument et mesurées dans nos laboratoires ou dans des laboratoires externes qualifiés.

Iris Ceramica suggère, conformément au règlement conseillé - UNI, CE N/TR 13548, paragraphe 6.4.2 "Joints (entre les dalles)", de poser les dalles avec des joints d'au moins 2 mm.

Iris Ceramica: tous droits réservés. Toute reproduction totale ou partielle des contenus - textes et images - du présent catalogue est interdite et constituerait une contrefaçon sanctionnée par la loi.

N.B: Les valeurs de résistance au glissement, le coefficient de frottement statique ou dynamique, indiqués sur le catalogue doivent être considérés comme purement indicatifs et ne sauraient engager notre responsabilité. Toutes les éventuelles spécifications nécessaires devront faire l'objet d'une confirmation de notre part au moment de la commande et en tout état de cause avant la pose.

IRIS se réserve le droit d'apporter, sans préavis, des modifications aux produits, et décline toute responsabilité pour dommages directs ou indirects, des éventuelles modifications.

Zusätzliche technische Informationen

Alle Formate sind Nennwerte. Die Firma Iris Ceramica behält sich vor, die in diesem Katalog enthaltenen Informationen und Eigenschaften jederzeit zu ändern; sie gelten auf keinen Fall als gesetzlich bindend. Die Farben und ästhetischen Eigenschaften der Produkte kommen innerhalb der Möglichkeiten der Druckverfahren den tatsächlichen Eigenschaften so weit wie möglich nahe.

Wandfliesen

Glasierte rotscherbige Wandfliesen, klassifizierbar in der Gruppe BIII - GL nach Norm En 14411.

Hergestellt mit Trockenpressung von natürlichen Mischungen (Quarze, Feldspate, Ton und Kaolinerden), künstlich angereichert mit Mischungen aus Silizium, Karbonaten und Oxyden, die durch Verschmelzung in einen einzigen Körper mittels eines einmaligen Brennvorgangs bei hohen Temperaturen mechanisch widerstandsfähig gemacht wurden.

Bodenfliesen

Feinsteinzeug-Platten mit Klassifikation gemäß der Normen EN 14411 und ISO 13006 Gruppe Bla GL, mit den im vorliegenden Instrument angegebenen technischen Eigenschaften (Mittelwerte) und gemessen in unseren eigenen oder in qualifizierten betriebsfremden Laboratorien.

Iris Ceramica empfiehlt, nach der Auflage der empfohlenen Verordnung - UNI, Ce N/TR 13548, Absatz 6.4.2 "Fugen (Fliesenfugen)", die Verlegung mit Fugen von mindestens 2 mm. Iris Ceramica:

Alle Rechte vorbehalten. Der vollständige oder auszugsweise Nachdruck des Inhalts dieses Katalogs in Schrift und Bild ist verboten und wird nach Maßgabe des Gesetzes geahndet.

ANM.: Die Werte für die Rutschfestigkeit, also des statischen oder dynamischen Reibungskoeffizienten, die im Katalog aufgeführt sind, sind als unverbindliche Richtwerte anzusehen. Alle spezifischen Anforderungen müssen von uns bei der Bestellung und in jedem Fall vor der Verlegung immer bestätigt werden.

IRIS behält sich vor, ohne Ankündigung Änderungen an den Produkten vorzunehmen, und lehnt jede Haftung für direkte oder indirekte Schäden durch eventuelle Änderungen ab.

Informaciones técnicas adicionales

Todos los formatos son nominales. Iris Ceramica se reserva la facultad de modificar en cualquier momento la información y las características ilustradas en este catálogo, que de todas formas no se deberán considerar legalmente vinculantes. Los colores y las características estéticas de los productos son lo más posible similares a aquellos auténticos, dentro de los límites consentidos por los procesos de impresión.

Revestimientos

Cerámica con soporte de pasta roja esmaltada, clasificable en el Grupo BIII - GL según la norma en 14411. Obtenida a través de prensado en seco de compuestos naturales (cuarzos, feldespatos, arcillas y caolines) enriquecidos superficialmente con compuestos de silice, carbonatos y óxidos que adquieren resistencia mecánica a través de la fusión en un cuerpo único mediante el proceso de monococción a temperaturas altas.

Pavimentos

Baldosas de gres porcelánico clasificables según las normas EN 14411 e ISO 13006 Grupo Bla GL, con la características técnicas (valores medios) aquí indicadas y medidas en nuestros laboratorios o en laboratorios cualificados de terceros.

AVVERTENZE | WARNINGS

Iris Ceramica, de conformidad con el reglamento aconsejado - UNI, CE N/TR 13548, apartado 6.4.2 "Juntas (juntas entre baldosas)", sugiere la colocación con una junta mínima de 2 mm.

Iris Ceramica: reservados todos los derechos. Queda prohibida la reproducción total o parcial del contenido, -texto e imágenes-, de este catálogo que será sancionada de acuerdo con la ley.

NOTA: los valores de resistencia al deslizamiento y de coeficiente de rozamiento estático y dinámico que figuran en el catálogo solo sirven de referencia y no tienen carácter vinculante. Cualquier requisito específico tendrá que confirmarse en el momento de realizar el pedido y siempre antes de la instalación.

IRIS se reserva el efectuar cambios sin previo aviso en los productos y no asume responsabilidad alguna por los daños directos o indirectos de posibles cambios.

Дополнительная техническая ин

Все форматы являются номинальными. Iris Ceramica оставляет за собой право в любой момент вносить изменения в информацию и характеристики, представленные в настоящем каталоге, которые не являются юридически обязательными.

Цвета и эстетические характеристики изделий максимально соответствуют реальным при учете ограничений, присущих процессам печати.

Плитка для стен

Керамика из красной глазурованной глины, классифицируемая в группе BIII — GL В соответствии с Нормой en 14411. Плитка получена методом сухого прессования натурального состава (кварцы, шпаты, красная и белая глина), подверженного поверхностному обогащению с помощью смеси из кремнезема, карбонатов и оксидов, механическая прочность которых достигается посредством спекания элементов в единую массу по технологии высокотемпературного монообжига.

Полы

Керамические плиты классифицируются в соответствии со стандартами EN 14411 и ISO 13006 как относящиеся к группе Bla GL; технические характеристики (усредненные значения соответствуют указанным в настоящем документе и измеренным в наших лабораториях или внешних сертифицированных лабораториях. В соответствии с требованиями стандарта uni, sen/tr 13548, параграф 6.4.2 "Швы (стыки между плитками)" компания Iris Ceramica рекомендует укладывать плитку с минимальными швами 2 мм. Iris Ceramica: все права защищены. Запрещается полное или частичное воспроизведение текста или изображений настоящего каталога, нарушители подвергаются правовым санкциям.

Примечание: Приведенные в каталоге значения сопротивления скольжению и коэффициенты статического или динамического трения должны считаться исключительно ориентировочными и необязывающими. Соответствие любому конкретному требованию заказчика должно быть подтверждено нами при оформлении заказа и, в любом случае, перед началом укладки.

IRIS оставляет за собой право вносить изменения в собственную продукцию без предварительного уведомления и снимает с себя ответственность любого рода за нанесение прямого или опосредованного ущерба в результате таких изменений.

附加技術資訊

所有尺寸都是標稱的。意大利斯在此目錄中提供的任何資訊和規範都沒有約束力，如有更改，恕不另行通知。產品顏色和外觀的配圖，其目的是，雖然印刷過程有一定的局限性，但也盡可能做到真實。

牆面瓷磚

釉面紅色牆體瓷磚，按照歐洲標準EN 14411，分類在BIII GL組。是由天然原材料（石英、長石、粘土和高嶺土）的混合物幹壓製成的，在非常高的溫度下，通過單面淬火融合加工的方法，使用砂土、碳酸鹽和氧化物的混合物對表面進行充填，使其更加耐磨。

地面瓷磚

瓷板 按照EN 14411和ISO 13006標準，將它們分類為Bla GL組，在此檔中給出的技術規範（平均值），與我們的實驗室或者得到獨立實驗室授權的實驗室的測量結果是一樣的。

意大利斯建議，按照現行標準-UNI/CEN/TR 13548，第6.4.2段“瓷磚之間的縫隙”，在瓷磚之間需要留出最少2mm/ 0.08”的縫隙。

意大利斯：版權所有。

禁止對此目錄中的文本資訊或者插圖進行全部或者部分複製，並且予以起訴追究。

注解：产品目录中标示的防滑数值、静态与动态摩擦指数仅具有参考价值，并非绝对值。所有特殊要求应在订购时或安装前得到本公司确认。

IRIS保留在不通知的情况下对产品进行更改的权利，对任何更改造成的直接或间接损失概不承担任何责任。

Si avverte che gli imballi riportati nel presente catalogo sono validi fino ad esaurimento scorte. Di seguito i dati per le nuove produzioni. Al riguardo, si prega di informarsi attentamente presso il Customer Service di riferimento prima di effettuare ogni operazione commerciale.

Please note that packing data in this catalogue will be available while stocks last. Here below the correct packing for new productions. You are urged to make a thorough check with your customer service before making sales or offers.

Veillez noter que les conditionnements figurant dans ce catalogue seront valables jusqu'à épuisement des stocks. Vous trouvez ci de suite les conditionnements corrects pour les nouvelles productions. Merci de contacter le service commercial pour vérification ponctuelle avant d'effectuer toute opération commerciale.

Es wird darauf hingewiesen, dass die angegebenen Verpackungseinheiten im vorliegenden Katalog solange gültig sind, bis die lagernde Ware aufgebraucht ist. Es folgen die Daten der neuen Produktionen. In diesem Zusammenhang wird gebeten, sich vor Diesbezüglichen Geschäftsvorgängen beim betreffenden Kundendienst genau zu informieren.

Se advierte que los embalajes que aparecen en el presente catálogo son válidos únicamente hasta fin de existencias. A continuación, las fechas para las nuevas producciones. En este sentido, rogamos se informen atentamente en el servicio de atención al cliente de referencia antes de realizar cualquier operación comercial.

Обратите внимание, что данные по упаковке в данном каталоге доступны до тех пор, пока в наличии сама продукция. Ниже представлена верная информация по упаковке для новой продукции. Просим, прежде чем выставлять предложение и предлагать на продажу продукцию подробно проконсультироваться с вашим отделом по работе с клиентами.

請注意：在庫存儲備期間，此目錄中的包裝資料都是有效的。以下是新產品的正確包裝。在進行銷售或者報價之前，要求您與您的客戶服務共同進行一個徹底的檢查。

Si avverte che i pesi degli imballi riportati nel presente catalogo possono variare anche all'interno della singola serie a seconda del colore, pertanto si prega di informarsi attentamente presso il Customer Service di riferimento prima di effettuare ogni operazione commerciale.

Please note that the weight of the packages listed in the catalogue may vary in the individual series depending on the colour. Therefore, contact the local Customer Service to get detailed information before starting any marketing campaign.

Attention ! Les poids des emballages indiqués dans le présent catalogue peuvent varier même à l'intérieur d'une même série en fonction de la couleur. Nous vous prions de vous informer attentivement auprès du service après-vente de référence avant d'effectuer toute opération commerciale.

Wir weisen Sie freundlichst darauf hin, dass die in diesem Katalog angegeben Verpackungsgewichte je nach Farbe auch innerhalb der gleichen Serie unterschiedlich sein könnten. Bitte setzen Sie sich für genauere Angaben mit der zuständigen Kundendienststelle in Verbindung, bevor Sie geschäftliche Maßnahmen treffen.

Se advierte que el peso de los embalajes que se indica en este catálogo puede variar incluso dentro de la misma serie en función del color. Por consiguiente, se ruega informarse bien en el servicio de atención al cliente de referencia antes de realizar cualquier operación comercial.

Примите во внимание, что вес упаковок, приведенный в данном каталоге, может меняться, в том числе в пределах одной серии, в зависимости от цвета, поэтому просим получить всю информацию в Службе работы с клиентами перед тем, как заключать торговые операции.

請注意，本目錄中列出的包裝重量，可能即使在同一系列內也有所不同，取決於顏色，因此在进行任何商业交易前，敬請向客戶服務部詳細查詢。

Si precisa che la fornitura dei sopraindicati materiali o di altri su specifica richiesta, potrà essere effettuata solo a palette intere e per consegna entro tre mesi dalla conferma d'ordine e dalla nostra relativa accettazione.

Please note that the materials indicated above, or others in response to specific requests, will be supplied only on full pallets and will be delivered within three months after the date on which the order has been confirmed and has been accepted by us.

Nous précisons qu'en cas de commandes pour les matériaux susmentionnés ou d'autres sur demande, les matériaux ne seront livrés que par palette entière, dans les trois mois suivant la confirmation de commande et notre acceptation.

Bitte beachten: die oben aufgeführten Materialien oder andere auf Sonderwunsch geordnete Materialien können ausschließlich in ganzen Paletten abgegeben werden. Die Lieferung erfolgt innerhalb von drei Monaten ab Auftragsbestätigung und unserer Annahme.

Se informa que el suministro de los materiales indicados anteriormente o de otros materiales bajo pedido expreso, se podrá efectuar únicamente en palés completos y con entrega en un plazo de tres meses a partir de la confirmación del pedido y de la correspondiente aceptación por nuestra parte.

Уточняем, что поставка партий вышеуказанной или любой другой продукции осуществляется в виде заполненных контейнеров и в течении трех месяцев с момента подтверждения заказа со стороны заказчика и производителя.

請注意：上述材料，或者其他應特殊要求而提供的材料，都只能全盤提供，在我們確認訂單，並且接受訂單之日起的三個月之內交付。

SAFE SYSTEM

Classificazione resistenza allo scivolamento DIN EN 16165-ANNEX B (ex DIN 51130) . Slip resistance classification DIN EN 16165-ANNEX B (ex DIN 51130) . Klassifizierung der rutschfestigkeit DIN EN 16165-ANNEX B (ex DIN 51130) . Résistance au glissement DIN EN 16165-ANNEX B (ex DIN 51130) . Clasificación resistencia al deslizamiento DIN EN 16165-ANNEX B (ex DIN 51130) . Классификация сопротивления подкальзыванию DIN EN 16165-ANNEX B (ex DIN 51130) . 防滑等级 DIN EN 16165-ANNEX B (ex DIN 51130)

COLLEZIONE COLLECTION KOLLEKTION COLLECTION COLECCIÓN КОЛЛЕКЦИЯ 系列	FINITURA FINISH OBERFLÄCHEN AUSFÜHRUNG FINITION ACABADO ОТДЕЛКА 饰面		COLLEZIONE COLLECTION KOLLEKTION COLLECTION COLECCIÓN КОЛЛЕКЦИЯ 系列	FINITURA FINISH OBERFLÄCHEN AUSFÜHRUNG FINITION ACABADO ОТДЕЛКА 饰面		COLLEZIONE COLLECTION KOLLEKTION COLLECTION COLECCIÓN КОЛЛЕКЦИЯ 系列	FINITURA FINISH OBERFLÄCHEN AUSFÜHRUNG FINITION ACABADO ОТДЕЛКА 饰面		
ARMONIE PIETRA	NATURAL	R9	PIETRA DI BASALTO	ACTIVE	R9	THÉKÉ TARSIE	NATURAL PLUS	R10 A+B	
	ANTISLIP	R11 A+B+C		NATURALE	R9 A	THÉKÉ TRAME	NATURAL PLUS	R10 A+B	
ARMONIE LEGNO	CASHMERE	R10 A+B	PIETRA DI BILBAO	ANTISLIP	R11 A+B+C	URBAN ACTIVE		300x100 - 100x100	R9
	NATURAL PLUS	R10 A+B		NATURAL PLUS	R10 A+B			120x60 - 60x60	R10
	ANTISLIP	R11 A+B+C		NATURAL	R9 A			NATURAL	R9
ARMONIE COTTO	NATURAL	R9	PIETRA DI SCIARA	NATURAL PLUS	R10 A+B	VICTORIAN STONE	NATURAL PLUS	R10 A+B	
	NATURAL PLUS	R10 A+B		NATURAL PLUS	R10 A		STUCTURED	R10 A+B	
AVISTA	ANTISLIP	R11 A+B+C	SHIRE	ANTISLIP	R11 A+B+C		FLAMED	R10 A+B	
	NATURAL	R9		NATURAL PLUS	R10 A+B		ANTISLIP	R11 A+B+C	
E-WOOD	ANTISLIP	R11 A+B+C	THÉKÉ PIETRE	TOP LAPPED	R10 A+B	WHOLE STONE	NATURAL PLUS	R10 A+B	
				ANTISLIP	R11 A+B+C			ANTISLIP	R11 A+B+C

R9 6° - 10°

R10 10° - 19°

R11 19° - 27°

N.B: I valori di resistenza allo scivolamento, coefficiente di attrito statico o dinamico, riportati sul catalogo e nella tabella Safe System sono da ritenersi puramente indicativi e non vincolanti. Ogni eventuale specifica necessità dovrà essere da noi confermata al momento dell'ordine e comunque sempre prima della posa. N.B: Slip resistance values, coefficient of static or dynamic friction, in the catalog and in the Safe System Table are purely indicative and not binding. Any specific requirements must be confirmed by us at the time of ordering and in any case before installation. ANM.: Die Werte für die Rutschfestigkeit, also des statischen oder dynamischen Reibungskoeffizienten, die im Katalog oder in der Tabelle Safe System aufgeführt sind, sind als unverbindliche Richtwerte anzusehen. Alle spezifischen Anforderungen müssen von uns bei der Bestellung und in jedem Fall vor der Verlegung immer bestätigt werden. N.B: Les valeurs de résistance au glissement, le coefficient de frottement statique ou dynamique, indiqués sur le catalogue et sur le tableau Safe System (Système de Sécurité) doivent être considérés comme purement indicatifs et ne sauraient engager notre responsabilité. Toutes les éventuelles spécifications nécessaires devront faire l'objet d'une confirmation de notre part au moment de la commande et en tout état de cause avant la pose. N.B.: Los valores de resistencia al deslizamiento y del coeficiente de fricción estático o dinámico que figuran en el catálogo y en la tabla Safe System (Sistema de Seguridad) son meramente informativos y no vinculantes. Cualquier requisito específico tendremos que confirmarlo al realizar el pedido y, en cualquier caso, antes de la colocación. Примечание: значения сопротивления подкальзыванию, коэффициент статического или динамического трения в каталоге и в таблице безопасных систем являются исключительно ориентировочными и не имеют обязательной силы. Любые конкретные требования должны быть подтверждены нами во время заказа и в любом случае перед установкой. 备注: 目录和《安全系统》表中报告的防滑性, 静态或动态摩擦系数值仅供参考且不具有约束力。任何特定需求必须在订购时由我们确认, 且必须在铺设之前确认。

Grado di variazione cromatica . Degree of colour change . Grad der farbabweichung
 Degre de variation chromatique . Grado de variación cromática
 Степень изменения цвета . 变色度

COLLEZIONE COLLECTION KOLLEKTION COLLECCIÓN КОЛЛЕКЦИЯ 系列			COLLEZIONE COLLECTION KOLLEKTION COLLECCIÓN КОЛЛЕКЦИЯ 系列			COLLEZIONE COLLECTION KOLLEKTION COLLECCIÓN КОЛЛЕКЦИЯ 系列		
ADAMAS	WALL	V1	MAIOLICA	WALL	V2	THÉKÉ TARSIE	FLOOR	V4
ARMONIE PIETRA	FLOOR	V2	PIETRA DI BASALTO	FLOOR	V3	THÉKÉ TEMPERE	WALL	V2
ARMONIE LEGNO	FLOOR	V2	PIETRA DI BILBAO	FLOOR	V3		FLOOR TRAME PERLA TRAME TAUPE	V3
ARMONIE COTTO	FLOOR	V2	PIETRA DI SCIARA	FLOOR	V3	THÉKÉ TRAME	FLOOR TRAME CALEIDOSCOPIO TRAME CAMOUFLAGE TRAME JACQUARD TRAME ORIENTALE	V4
AURA	WALL	V2	SHIRE	FLOOR	V3		WALL	V3
AVISTA	FLOOR	V3	SLIDE	WALL	V1	URBAN ACTIVE	FLOOR	V3
BLAZE	WALL	V3	THÉKÉ ACCIAIO	FLOOR	V3		FLOOR	V3
ELEMENTI RIVESTIMENTI	WALL ELEMENTI	V2		FLOOR ARDESIA SILVER	V3	VICTORIAN STONE	FLOOR	V3
	WALL PIETRA DI SCIARA CARBONE	V4	THÉKÉ PIETRE	FLOOR BRONZITE CEPPO ALPINO CEPPO FLUVIALE CEPPO VULCANICO	V4	WHOLE STONE	FLOOR	V2
E-WOOD	FLOOR	V2						
LUCE	WALL	V1						
	FLOOR	V1						



V1 - LOW.

Prodotto monochromatico . Monochromatic product
 Produit monochromatique . Einfarbiges produkt
 Producto monocrómico . Одноцветный продукт
 单色产品



V2 - MODERATE.

Prodotto con leggera variazione cromatica . Product with light chromatic variation
 Produit à légère variation chromatique . Produkt mit leichter Farbnuance
 Producto con una ligera variación cromática . Продукт с легкими изменениями оттенков
 轻微变色的产品



V3 - HIGH.

Prodotto con marcata variazione cromatica . Product with high shade chromatic variation
 Produit à variation chromatique accentuée . Produkt mit ausgeprägter Farbnuance
 Producto con una marcada variación cromática . Продукт с выраженными изменениями цвета
 高度变色的产品



V4 - EXTREME.

Prodotto con forte variazione cromatica . Product with very high shade chromatic variation
 Produit à forte variation chromatique . Produkt mit starker Farbnuance
 Producto con una fuerte variación cromática . Продукт с сильными изменениями цвета
 高度变色的产品

AD
Marketing Iris Ceramica
Creative Direction
Omniadvert
LCA204 - April 2025



IRIS CERAMICA
Via Ghiarola Nuova, 119 - Zona industriale 1
41042 Fiorano Modenese (MO) - Italy
Telefono +39 0536 862.111
info@irisceramica.com
irisceramica.com

GranitiFiandre SpA
Via Radici Nord, 112 - 42014 Castellarano (RE) Italy

A BRAND OF  **IRIS CERAMICA GROUP**

SEARCH "Iris Ceramica" ON YOUR APP STORE

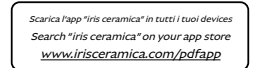

FOLLOW "Iris Ceramica" SOCIAL NETWORKS



irisceramica.com

A BRAND OF  IRIS
CERAMICA
GROUP